

REVISTA DE LAS FUERZAS ARMADAS

Resolución Ejecutiva 0296 de 1959

Con Tarifa Postal Reducida

y

Registro de Propiedad Intelectual

Vol. VI — No. 16

Publicación Bimestral

Octubre 1962

EDITADA BAJO LA DIRECCION DEL COMANDO GENERAL DE LAS FUERZAS MILITARES

SECCIONES:

NOTAS EDITORIALES	3
GOBIERNO	9
ESTUDIOS MILITARES	25
ESTRATEGIA E HISTORIA	67
DIVULGACION CIENTIFICA	115
ESTUDIOS SOCIALES	133
VARIOS Y EXTRANJERA	155
BIBLIOGRAFIA	199

La Revista de las Fuerzas Armadas es órgano de divulgación del pensamiento militar y civil sobre aquellos aspectos, que en una u otra forma, tengan relación con los problemas de la Defensa Nacional.

* * *

Se autoriza la reproducción de los artículos editados, siempre que se haga mención de la Revista de las Fuerzas Armadas.

* * *

Las ideas o tesis expuestas por los autores de los estudios que se publiquen serán de su exclusiva responsabilidad y no reflejan necesariamente, el criterio de los Altos Mandos.

Subscripciones, Propaganda, Canjes
Edificio del C.A.N., Oficina 430
Avenida Eldorado Carrera 50
Teléfonos: 444-304 y 444-020 Ext. 137
Bogotá — Colombia

POR LA PATRIA Y POR LA RAZA

La hazaña de Colón, es posiblemente, después del nacimiento de Cristo, el acontecimiento más grande de la historia.

La idea de llegar al Oriente, navegando hacia Occidente, no nació al azar. Fue la resultante de diversos factores, de la experiencia de numerosos viajes, de largas investigaciones y continuas controversias, que culminaron en cuatrocientos setenta años, con la llegada de Cristóbal Colón a GUANAHANI.

Cupo a la España del Cid, de Viriato y Don Pelayo, el privilegio de apoyar la más atrevida expedición que recuerden los siglos. Gracias a Isabel la Católica, reina de Castilla y a Fernando V rey de Aragón, La Pinta, La Niña y la Santa María se deslizaron por aguas desconocidas en busca de la aventura y de la gloria.

Al amanecer del 12 de Octubre de 1492, la voz emocionada de Juan Rodríguez de Triana anunció el milagro de una nueva tierra, mientras una luz difusa aparecía en la lejanía.

Si Las Cruzadas, en la noche de la Edad Media, con el flujo y reflujo de multitudes que participaron en el "viaje de Dios", ampliaron los conocimientos geográficos y despertaron a la Europa sumida en la "oscuridad de los siglos", el descubrimiento del Nuevo Mundo, cambió conceptos y teorías sobre el planeta que habitamos. Unos años más y la esfericidad de la tierra sería aceptada como verdad irrefutable.

Colón fracasó en la búsqueda del camino para comerciar con el Oriente, pero con su presencia en la isla de San Salvador, atravesó los umbrales de la inmortalidad. Los estandartes castellanos, batidos por el viento sobre las cálidas arenas, dieron honor, fama y brillo a la España Católica y gloria sin igual al osado almirante.

El 12 de Octubre es fecha propicia para la meditación. Hay que volver al pasado para escrutar el porvenir. Regresemos, pues, al bohío sacudido por la inclemencia de los vientos del Ande, al templo pajizo vigilado por el mohán, donde los chibchas reverencian al sol; contemplemos las caravanas de Caribes y Pijaos en sus sangrientas excursiones. Y más allá de la propia frontera, admiremos la arquitectura de otros pueblos, sus costumbres, su comercio, sus creencias y su rara liturgia.

La Conquista es consecuencia lógica del Descubrimiento. Por tierras desconocidas, por selvas insalubres, por páramos desnudos, avanzan sin cesar valientes capitanes. El valle ardiente o la fría cordillera los ve pasar. Aquí combaten contra flechas envenenadas, más allá se detienen para fundar un pueblo y, en todas partes, mezclan su sangre con la aborigen, mientras los misioneros derriban ídolos vernáculos y derraman sobre la cabeza de los infieles las aguas purificadoras del bautismo.

A pesar de abusos y de crueldades, del despojo de tierras y del sometimiento de los naturales, la hazaña de la Conquista hace honor a la madre patria. Quién puede quitar merecimientos a Gonzalo Jiménez de Quesada, negar el valor de Vasco Núñez de Balboa, el arrojo de Heredia, la intrepidez de Rodrigo de Bastidas, el coraje de los Pizarro, en fin, las proezas de Belalcázar, Juan Díaz de Solís, Pedro de Mendoza, Diego de Almagro Juan de la Cosa y Francisco de Orellana...?

La historia y el romance se enriquecen con la loca aventura de estos bravos, portadores del tesoro infinito del idioma y de la cruz.

El fuego que consume las naves del extremeño

Hernán Cortés para evitar las deserciones de sus hombres y dominar a Moctezuma, no nos recuerda, acaso, las ocurrencias del hidalgo manchego, que libraba batallas, vencía gigantes, redimía cautivos y desfecía entuertos por los caminos de Montiel, sirviendo a Dios de corazón, a su Rey y a su dama...?

Familias enteras de españoles se establecieron desde Méjico hasta el estuario de La Plata y una raza nueva, un conglomerado étnico, fruto del mestizaje del blanco con el aborigen o de su cruce con el ya mestizo, aparece en las inmensas regiones americanas.

Después de tres siglos de dominación peninsular, lanzas, espadas y banderas empuñadas por millares de criollos, reclaman para las colonias la mayoría de edad. Dura es la lucha entre quienes aspiran a ser libres y aquellos que por derecho de conquista se oponen con las armas a tan justos anhelos. Pero un día de Diciembre de 1824, sobre los cerros del Cunduncurca, queda hecho pedazos el poderío secular.

Las espadas de Bolívar y San Martín dibujan los límites de las nuevas repúblicas y señalan los caminos que han de seguir para el logro de su destino histórico. Ciento cuarenta años después, una América joven y vigorosa toma parte activa en la política mundial. Sus representantes en los organismos internacionales influyen en la solución de intrincados negocios y sus decisiones tienen resonancias universales.

Si en esta fecha memorable hablamos con orgullo de nuestro pasado y rendimos tributo de admiración a España, debemos aclarar que hemos retribuído y pagado con creces nuestra deuda. Ya lo dijo el Profesor López de Mesa: "Relazando acontecimientos percibimos a primera vista que algunas de tales aportaciones americanas, reúnen características de redención indiscutible: los metales preciosos que rindió a la codicia europea, y que por incuria técnica pasaron por España como un bólido hacia otros países más expertos, fecundaron a la maravilla y casi de ensalmo, la naciente industria bancaria, el co-

mercio internacional y el incremento general económico, de que hubo a poca holgura bastante para la prodigiosa floración cultural del siglo XVII". Y el académico Doctor Max Gómez Vergara afirma: "Así que el oro, las piedras preciosas y los productos naturales y agrícolas del nuevo orbe, al verterse sobre aquellas arcas exháustas con la profusión del cuerno mitológico, sirvieron entre otras cosas, para saldar las deudas y enjugar los alcances monetarios que habían dejado las guerras y conquistas, y no como han creído algunos, para satisfacer únicamente la sensualidad de un pueblo ávido de placeres. Fueron riquezas funcionales, no hay que dudarlo, que fluyeron copiosamente por varias naciones europeas". Y continúa: "Las ideas democráticas nacieron prácticamente en suelo americano, pues no debemos perder de vista las labores del Congreso de Filadelfia y los principios que alimentaron la inquietud revolucionaria del Precursor Francisco Miranda a los fines del siglo XVIII".

Fe en el porvenir, por historia y por sangre, he ahí la consigna para los colombianos en el día de la raza. Orgullo de lo que somos, de nuestra condición de americanos libres, incorporados a la cultura de occidente y defensores de la verdad cristiana. Fe en el porvenir, por el convencimiento que tenemos de la bondad de cuanto amamos y servimos.

Las dificultades de la época, no pueden aminorar nuestro optimismo. Cada día trae su propio afán, dijo el Señor. Ni la violencia, ni la crisis son eternos. Es cierto que no hemos alcanzado el grado de perfección a que aspiramos, que persisten las desigualdades sociales y que grupos criminales aún siembran el terror en los campos. Pero debemos admitir que el Gobierno, el Parlamento, la Iglesia, las Fuerzas Militares y de Policía, la prensa, en fin, los rectores de la opinión pública, se empeñan en dar solución rápida y adecuada a los problemas nacionales.

Somos optimistas, no porque queramos dar la espalda a realidades, sino porque tenemos conciencia

de nuestras posibilidades y estamos seguros de que nuestra opinión es compartida por la inmensa mayoría de nuestros conciudadanos.

Las Fuerzas Militares y de Policía, carne y sangre de la nación, han agregado a sus difíciles tareas impuestas por la Constitución, campañas de acción cívica obedeciendo a sentimientos de solidaridad humana, para ayudar a nuestros compatriotas económicamente menos favorecidos, como primer paso en la gran campaña de recuperación social. Deseamos construir, no destruir. Propendemos porque se eleve el nivel de vida del pueblo y porque impere la justicia como base fundamental para el bienestar nacional.

La justicia, definida como la virtud que da a cada cual lo que le corresponde, debe abarcar todos los aspectos de la actividad humana. Justicia en la educación, para que todos los niños colombianos puedan llegar a las escuelas, tanto en la ciudad como en los campos; justicia en la remuneración de quienes trabajan en la sementera, en la fábrica, en el almacén, en la máquina y el taller. Que la droga salvadora llegue al hogar de los humildes con la misma facilidad y oportunidad con que llega a la casa de los pudientes. Queremos que se castigue al delincuente. "La clemencia con los criminales, dijo Bolívar, es un ataque a la virtud". "La impunidad de los delitos hace que estos se cometan con más frecuencia y al fin llega el caso de que el castigo no basta para reprimirlos".

Y volviendo a la acción cívica militar, cargada de tan hondas resonancias humanas, no puede ser considerada como un hecho insular en la vida del país. Es necesario que en tan bienintencionada campaña, nos acompañen los individuos, los gremios, las empresas, las asociaciones, las universidades. No podemos dejar toda la responsabilidad al Gobierno, para que a la manera de portentoso prestidigitador, dé solución a todos los problemas. Si queremos conservar el precioso don de la libertad, debemos hacer individual o colectivamente algo por ella. Nunca, co-

mo ahora, hemos tenido tanta necesidad de estar unidos. Nunca como ahora, toman su verdadero significado las palabras del evangelio; La fe sin las obras, está muerta.

Sin renunciar a nuestra manera de vivir, a nuestras creencias, a nuestras caras tradiciones democráticas, saldremos adelante, y Colombia volverá a ser, como lo fue hasta hace pocos años, modelo de virtudes republicanas. En esta fecha de la patria y de la raza, los militares renovamos nuestra consagración total a Colombia y hacemos propias las palabras del Libertador Simón Bolívar, dirigidas en 1828 al General Pedro Briceño Méndez: "Nuestro único amor, siempre ha sido la patria; nuestra única ambición, su libertad. Los que nos atribuyen otras cosas no nos conocen ni nos han conocido nunca".

Coronel Guillermo Plazas Olarte
Oficial de Infantería.

GOBIERNO

En esta Sección:

Informes sobre Zonas Áridas:
La Guajira.



INFORMES SOBRE ZONAS ARIDAS: LA GUAJIRA



Doctor JOAQUIN MOLANO CAMPUZANO

PRIMERA PARTE

Las regiones áridas, tierras de la sed, comúnmente llamadas desiertos, recubren inmensas regiones que representan cerca de la mitad de la superficie terrestre. Así, por ejemplo, gran parte del Asia, la casi totalidad del quinto continente —Australia—, buena parte de Norteamérica, y la faja costanera del Pacífico Suramericano del Perú, Norte de Chile y el interior de la Argentina (60% de su territorio), son tierras áridas.

Los desiertos del mundo se pueden dividir en tres categorías principales:

- 1—Regiones áridas extremas;
- 2—Regiones áridas, y
- 3—Regiones semiáridas, tal el caso de nuestra Guajira.

Cuando se piensa en desiertos en Colombia se señala a la Península de la Guajira, una de las zonas semiáridas que forman el cinturón mundial al norte y al sur de la zona tropical.

LAS ZONAS EROSIONADAS

Sin embargo, las zonas erosionadas del país también son desiertos, pues casi carecen de vegetación y aunque tengan cierta lluviosidad ésta ocurre en materia de minutos arrastrando todo lo que encuentra a su paso y ahondando los abismos y cárcavas que

aunque tuvieran agua permanente no aprovecharían a los pocos seres vivos pobladores del desierto. La diferencia de temperatura del día a la noche también es extrema por falta de regulación térmica ejercida ordinariamente por la humedad del suelo y por la vegetación.

EL MAPA DE LOS DESIERTOS

Tenemos desiertos avanzados como la Guajira; el desierto de la Candelaria en Boyacá; el desierto de la Tatacoa, al norte del Huila; la hoya hidrográfica del río Chicamocha, en Santander. Desiertos menos avanzados de erosión laminar o superficial como el alto Calima, el alto Dagua y el alto Jamundí, en el Valle del Cauca; La Mesa de Mercaderes y Suárez en el Cauca; el Valle de las Tristezas, en el Huila; Ráquira, Villa de Leiva y Tunja, en Boyacá; alrededores de Bogotá, Distrito Especial (Bosa, Soacha, Tunjuelo); Choachí, Fómeque, Cucunubá, y Sutatausa, en Cundinamarca; Melgar y Cunday, en el Tolima; bordes del Valle de Aburrá en Antioquia, etc. Erosión eólica y por percolación o filtración de la Motilona, Costa del Caribe, Sabanas de Bolívar, pie de la Sierra Nevada de Santa Marta, Llanos Orientales y en general todos los bordes de las mesetas y en las vertientes de

poca lluviosidad donde una alta densidad de población indígena empujada por el conquistador español ha sacado su alimento del suelo con métodos exhaustivos. El páramo también es un tipo de desierto de altura con vegetación raquítica, en el cual se produce sequía fisiológica, excepción hecha de las zonas encharcadas de los tremedales. Se calcula a esta región una superficie de 30.000 kms.2.

El desierto montañoso y gélido que ocupa la sabana Central de los Andes perubolivianos —La Puna— y los páramos Grancolombianos hacen la transición entre las regiones áridas de oriente y occidente. Finalmente están en camino de convertirse en desiertos todas las terrazas de alta lluviosidad, como Bucaramanga en Santander del Sur, por ejemplo. Suelos lateríticos, rojos o amarillos, superficie ondulada y selva pluvial de palotal que ahora se están dedicando a colonización agrícola. El caso del Lago de Tota es alar-

mante y ya fue descrito en un libro del autor.

A excepción de la Guajira, no existen estudios en ningún campo científico sobre las zonas anteriormente mencionadas. La Facultad de Recursos Naturales de la Universidad de Bogotá, abrió trabajos de exploración sobre el tema, y el Instituto de Ciencias Naturales de la Universidad Nacional de Colombia, ya inició el reconocimiento ecológico de la Guajira y de la Hoya Hidrográfica del Río Chicamocha.

PERFIL GEOGRAFICO DE LA GUAJIRA

En el perfil geográfico de las ocho (8) regiones naturales de Colombia, la Península de la Guajira ocupa la esca la 1ª o sean las costas. Dicha Península es la parte noreste de la Intendencia-Provincia de la Guajira.

Su posición geográfica está comprendida dentro de los siguientes puntos extremos:

Norte: PUNTA GALLINAS	Longitud	71°40'00"
	Latitud	12°28'30"
Este: PUNTA ESPADA	Longitud	71°06'30"
	Latitud	12°04'45"
Sur: MANAURE (Diferente de las Salinas)	Longitud	73°01'15"
	Latitud	10°23'10"
Oeste: PALOMINO PLAYA	Longitud	73°33'45"
	Latitud	11°16'00"

Otros recursos físicos de posición se pueden observar sobre una carta geográfica, concluyendo que la Guajira es la parte noreste de Colombia comprendida al sur aproximadamente por la Línea Manaure, San Juan del César, Villanueva, Dibulla.

Al Oriente y al Norte por el Mar Ca-

ribe o de las Antillas; al Oriente y Sureste por el Golfo de Venezuela o Maracaibo.

La Península de la Guajira tiene una extensión N-E de 300 kilómetros y N-S de un poco más de 80 kilómetros. Y es la estribación más septentrional de América del Sur.

GEOLOGIA

En el interior de la Península se distinguen cinco macizos montañosos —Serranías de Macuira, Jarara, Carpintero, Colinas, Paroshi y el Cerro de La Teta distintivo de la Guajira que se levanta en forma de bloques o de domos sobre las planicies costaneras hasta alturas de 900 metros aproximadamente.— (Véase: plano geológico de la Península de la Guajira). Estos macizos están bordeados por costa con extensas playas, en su mayor parte formada por dunas, lagunas del litoral, salinas y arcillas salinas. Las arenas de las playas son transportadas por los fuertes vientos hacia el interior.

La serranía de la Macuira (828 m.) se encuentra en la parte Oriental de la Península. Se extiende en dirección NW-SE y alcanza su máxima altura en los cerros de Palua, de Jaurama y de Jiborne; está constituida por un núcleo granítico, rodeado de neises y esquistos cristalinos y semicristalinos. En su extremo oriental se halla una región extensa ocupada por el Girón y el Cretáceo.

La serranía de Jarara (853 m.) se halla inmediatamente al noroeste del centro de la Península y al occidente de la serranía de la Macuira. Se extiende morfológicamente también en dirección NW-S y culmina en los cerros de Ruma y del Jijoi. Está compuesta de numerosas lomas individuales que tienen en todas un rumbo SW - NE, como las rocas que la constituyen. Estas son neises y esquistos cristalinos y semicristalinos y en la estribación septentrional de la serranía, denominada serranía de Parashi, dacita, andecita y portirita, con rumbo N-S.

La serranía de Carpintero ocupa el extremo noroeste de la Península y se halla cerca al Cabo de la Vela. La serranía consta de areniscas semime-

tamórficas y en su parte meridional, de esquistos cristalinos.

La serranía de Cocinas (305 m.) está ubicada en la parte suroeste y se extiende en dirección WSW-ESE desde Uribia hasta Sanache. Está constituida de neis y esquistos cristalinos y semicristalinos y en sus estribaciones orientales, de capas suprajurásicas e infracretáceas. En su flanco meridional se hallan extensos depósitos del Grupo de Girón (Rhético-Liásico).

La elevación más llamativa de la Guajira es el cerro de la Teta (400 m.) situado cerca de Ipapure, un poco al norte de la frontera venezolana. Este consta de areniscas y de rocas volcánicas de la formación Girón (Rhético-Liásico). Hacia el este del citado cerro se extiende la serranía de Cojoró, constituida de sedimentos paleozoicos y de las formaciones Girón y Río Negro.

Entre la parte SE de la serranía de Cocinas (305 m.) y la serranía de Cojoró (700 m.) se extiende la llamada "Fosa de la Guajira" (O. RENZ, 1956), constituida por colinas bajas de rumbo W-E que es uno de los elementos tectónicos más importantes de la Península y en donde se encuentran estratos del Jurásico Superior, casi siempre en una posición más o menos vertical.

Los mayores macizos de la Península, las serranías de la Macuira, (28 m.) y de Jarara y de Cocinas, están separados por dos grabenes oligocenos que se extienden en dirección NW-SE. Estas son la fosa de Sanache entre las serranías de Cocinas y de Jarara (853 m.) y la fosa de la Camama entre las de Jarara y de Macuira. Estos grabenes son el producto de movimientos en primer lugar, la morfología actual de la Península. Después de estar por encima del nivel del mar durante casi todo el terciario antiguo, la península se hundió en el mar en el Oligoceno Superior, tal vez con excepción de las

partes centrales de la Macuira y de la Jarara. Desde finales del Oligoceno está en levantamiento sucesivo, varias veces interrumpido por menos transgresiones. De tal manera, los macizos cristalinos están rodeados por depósitos del Oligoceno Superior; encima sigue un cinturón de capas miocenas y las costas actuales están formadas en su mayoría por depósitos marinos cuaternarios. (Bürgl).

El territorio de la Intendencia se divide en tres zonas bien definidas:

- 1º — **Baja Guajira** o antigua Provincia de Padilla que pasó a formar parte de la Intendencia cuando ésta se creó por Decreto Ley Nº 105 de 1960.
- 2º — **Media Guajira**, incluye la parte baja de la antigua Guajira. En esta zona está ubicada la ciudad de Riohacha, capital de la Intendencia, y la población de Uribia, sede de protección indígena del Ministerio de Gobierno y centro principal de actividades del Ministerio de Educación Nacional.
- 3º — **Alta Guajira**. Se inicia al norte de la línea Manaure Maicao. Esta es la zona desértica de la Península.

La pendiente en la tierra plana es de 0.1%.

El territorio de la Guajira se caracteriza por una topografía llana, en su

mayor parte. No obstante ocurren formaciones montañosas que ya se citaron.

Geomorfología. Todavía no se ha dado el primer paso en tan importante campo científico. Todo está por hacer. El Instituto Geográfico de Colombia proyecta en el futuro iniciar estudios sobre el particular.

Extensión. La extensión de la Guajira es de 21.000 kms.2 aproximadamente, ocupando el 1.1% del territorio de la Nación.

DIVISION

POLITICO ADMINISTRATIVA

Municipios: 4
Corregimientos Intendenciales: 23
Inspecciones de Policía: 33

METEOROLOGIA, CLIMA, VEGETACION Y SUELOS

No se ha hecho un estudio climático de la Guajira por carencia de datos meteorológicos suficientes, pues solamente existen estaciones meteorológicas de 1ª en Manaure y Uribia.

El Instituto Geográfico Agustín Codazzi, a cuyo cargo está el servicio meteorológico nacional desde época reciente, iniciará el estudio mencionado. Y gracias a su cooperación podremos presentar los datos siguientes:

METEOROLOGIA

MANAURE (Salinas de): 1 m. sobre el nivel del mar.

Alta Guajira:	Suma anual
Lluvia m.m. 1940/44 - 53/54 - 56/61	353.2
Temperatura media °C 1940 - 53/61	28.3
Temperatura máxima absoluta °C 1940/44 - 1953/61	39.5
Temperatura máxima absoluta °C 1940 - 1953/61	12.0
Humedad relativa media %1940/44 - 53/61	73

Tensión de Vapor m.m. 1940/44 - 53/61	21.5
Viento - Dirección dominante 1940/45 - 53/61	E
Brillo solar - Horas y décimas 1954/61	229.0
Indice de aridez	10.60

Alta Guajira: URIBIA 23 m. sobre el nivel del mar.

Lluvia m.m. 1937/47 - 52/55/61	373.4
Temperatura media °C 1937/48 - 53/61	27.7
Temperatura máxima absoluta °C 1937/48 - 1955/61	41.0
Temperatura mínima absoluta °C 1937/48 - 1955/61	10.0
Humedad relativa media °C 1937/48 - 55/61	64
Tensión de vapor mm. 1937/48 - 55/61	20.2
Viento Dirección dominante 1937/48 - 55/61	E
Indice de aridez	9.55

Alta Guajira: SAN JOSE DE BAHIAHONDA

Lluvia mm. 1940/43	190.4
Media Guajira RIOHACHA 5 m. sobre el nivel del mar.	
Lluvia mm. 1932/36	661.3
Indice de aridez	9.55
Temperatura media °C 1933/37 - 1955	31.4

Baja Guajira: VILLANUEVA

Lluvia mm. 1955/56	925.5
Temperatura media °C 1954/55 - 57/60	26.6

CLIMA

De conformidad con el sistema de clasificación de climas de Koppen-Trewartha la Alta Guajira tiene un **clima desértico tropical**, exceptuando un bellissimo oasis en la falda norte de la Sierra de la Macuira, entre Nazareth y Shipanao, que se puede clasificar entre el **Estepario Tropical y El Tropical Húmedo y Seco con lluvias cenitales**.

La **Media Guajira**, con sus extensos llanos, posee un clima **Estepario Tropical**.

Y la **Baja Guajira** tiene un clima intermedio entre el **Estepario Tropical** y el **Tropical Húmedo y Seco**, con lluvias cenitales.

HIDROGRAFIA

No se han hecho estudios sobre la hidrografía de la Península. Con el nuevo levantamiento aerofotogramétrico que acaba de terminar el Instituto Geográfico de Colombia se podrá tener un dato sobre el tema. El único río con caudal apreciable todo el año es el Ranchería, situado en la Baja Guajira, que nace en las estribaciones orientales de la Sierra Nevada y baña la Manura. Recorre toda la Baja Guajira en dirección Este a Oeste en su primera parte y después de Sur a Norte. Desemboca en el mar Caribe en la misma ciudad de Riohacha. Actualmente está en la Baja Guajira una comisión de hidrólogos alemanes estudiando las posibilidades de aprovechamiento de

numerosos ríos que nacen en la Sierra Nevada de Santa Marta en el trayecto comprendido entre el río Palomino y el río Ranchería, zona bañada por muchas corrientes de agua de importancia, tales como el río Dibulla, río Cañas, río Tapias, etc. El resto de los ríos que más bien debieran llamarse caños -de la Guajira Media y Alta- no tienen importancia debido a su régimen periódico restringido. El único río de la Alta Guajira que no pierde su caudal durante la época de fuertes sequías es el Macuira que nace en la Serranía de La Macuira, único macizo de la región citada que ha conservado su vegetación autóctona gracias a que el indio no ha destruido la naturaleza.

HIDROLOGIA

Numerosos hidrogeólogos han estudiado el territorio guajiro en relación con las aguas freáticas.

El agua subterránea encontrada en el Cuaternario se halla a una profundidad media entre 8 y 40 metros. En el Terciario se han encontrado aguas subterráneas a profundidades de 268 y 1.270 metros en las perforaciones hechas por una compañía petrolera en el Delta del río Ranchería; pero a veces el agua del Terciario también es salobre.

Todavía no se han hecho estudios sobre la zona de roca caliza como entre las Sierras del Jarara y la Macuira. Sin embargo, ciertas filtraciones, por grietas, en las zonas de Güipe, Aculechi y Masis parecen indicar que un estudio completo daría resultados positivos.

Stutzer en su "Geología de la Guajira", fue el primero en referirse al agua contenida en las dunas del litoral guajiro.

Se ha dicho que la Guajira es una zona en la que la precipitación pluvial es relativamente baja y sumamente

variable durante el año, como ya se anotó. No existen ríos permanentes, a excepción de los de la Baja Guajira que nacen en la Sierra Nevada de Santa Marta. La escasa permeabilidad de los suelos da lugar a que el agua de lluvia se escurra rápidamente. Además, las prolongadas estaciones de sequía, la elevada temperatura y los vientos contribuyen a que el índice de evaporación sea muy alto.

En su intento de conservar parte del agua de lluvia para uso doméstico y de los ganados, se han construido jagüeyes y represas. Dada la menor área expuesta a la evaporación del escaso líquido, por lo general los jagüeyes resultan más eficaces que las represas para el almacenamiento. Por otra parte, el relieve del terreno de la Guajira no ofrece muchos sitios adecuados para la construcción de represas. Un serio inconveniente de los jagüeyes es el peligro constante por la contaminación bacteriana del agua almacenada.

En donde el nivel del agua freática no es profundo, los habitantes han abierto numerosos pozos de poca profundidad. Los hay de dos clases: *casimbas*, que son los que carecen de revestimiento, y aljibes, o sean aquellos en que las paredes interiores han sido revestidas. Por lo general éstos solo se pueden excavar con éxito en los terrenos aluviales de los lechos de los ríos. Los métodos primitivos y poco eficientes que se siguen para construir estos pozos limitan su capacidad.

La División de Recursos Naturales del Ministerio de Agricultura inició la tarea de dotar a la Guajira de agua para el hombre y la ganadería. Pero este trabajo pasó a la Concesión de Salinas del Banco de la República, entidad que ha cumplido una ponderada tarea, como se demuestra en el cuadro N° 1 Provisión de Aguas a la Guajira.

AGRICULTURA, GANADERIA Y RECURSOS NATURALES IRRENOVABLES

Agricultura de la Baja Guajira.

Esta zona con suelos de topografía plana, tiene parte de agricultura y de subsistencia. Allí existen grandes latifundios, cuyos propietarios ya inician tareas de mecanización agrícola.

Los cultivos más comunes son: maíz, tabaco, arroz, ajonjolí, frijol, patilla, calabaza, ahuyama, melón, girasol, algodón, higuera y guandul. Los grandes latifundios están dedicados a la ganadería y los hacendados ya empiezan a cultivar pastos, tales como el guinea, puntero, sorgo, etc. Esta zona de escasa precipitación pluvial produce cosechas de secano-sorgo y arroz, cuando la lluvia lo permite. Es una de las zonas con mayor porvenir porque los numerosos ríos que la bañan entre el Ranchería y el Palomino una vez represados y encauzados producirán frutos de irrigación y electrificación. Se calcula que el 40% de la población agrícola vive de la agricultura de subsistencia y que, a pesar de los innumerales problemas que confrontan, carencia de crédito, agua etc. el trabajo agrícola les deja apreciables ganancias.

Agricultura de la Media Guajira.

La mayor parte de la población de esta zona vive del trabajo de recolección y empaque de sal marítima en la localidad de Manaure, bajo la dependencia del Banco de la República. Y la que no está dedicada a la actividad salinera vive de la cría de cabras, ovejas y ganado vacuno. Esta zona no produce cosecha de secano, salvo en años excepcionales de lluvia.

El Ministerio de Educación Nacional tiene un vivero experimental en la población de Uribia bajo el cuidado del Plan Educativo Piloto para la

Alta Guajira. Allí se han sembrado pastos de diferentes variedades, tales como el elefante, guatemala, guinea, puntero, sorgos y otras muchas especies que se han importando de diferentes zonas áridas del mundo, pero que carece de extensionistas agrícolas.

Agricultura de la Alta Guajira.

El indígena practica una agricultura de subsistencia. Hace algunos años, parte de la población indígena vivía de la industria perlera. Actualmente vive de la pesca marítima y de la industria de extracción de yeso (arcillas yesíferas) explotadas en forma rudimentaria a todo lo largo de la costa cuya producción es comprada por intermediarios de la Fábrica de Cementos Caribe de la ciudad de Barranquilla al irrisorio precio de \$ 25.00 la tonelada para revenderla a la fábrica a \$ 125.00. Los pocos agricultores siembran pequeñas huertas, cercadas por cardones y ramas de trupillo, y lo hacen aprovechando la época de lluvias en las cercanías de pozos de agua salobres. Generalmente se cultiva, en pequeña escala maíz, frijol, patilla, ahuyama y melón.

Al llegar a Nazareth, pequeña población donde funciona un internado para alumnos guajiros, los Padres misioneros capuchinos tienen un huerto donde cultivan banano, yuca, hortalizas tales como: zanahoria, berenjena, lechuga, pepino y árboles frutales como la papaya, la guayaba, la guanábana, mango, aguacate y algunas palmas de dátiles y cocos.

Ganadería

La población ganadera es la siguiente:

1º — Ovinos	140.000
2º — Caprinos	100.000
3º — Bovinos	15.000
4º — Aves	10.000

5º — Asnal	8.000
6º — Equinos	6.000
7º — Suinos	3.000
8º — Mular	1.000

Estos datos son aproximados. Fueron suministrados por el Doctor Jaime Saúl Moreno Torres, quien después de dos años de experiencia en la Guajira ha podido constatar estas cifras en base a una campaña de esquila y de vacunación realizada en toda la Guajira Desértica y Semi-Desértica, lo cual dio ocasión para realizar este censo aproximado.

Las dificultades que se ofrecen para hacer un censo de la población ganadera guajira, se comprenden al tratar de la trashumancia del indio y sus ganados. A esto hay que añadir la falta de vías de comunicación y la peculiar forma de realizarse el matrimonio mediante compra de la novia por especies de animales.

La Guajira Desértica y Semi-Desértica, carece de carreteras y caminos definidos. Infinidad de trochas cruzan la Guajira en todo sentido de orientación por donde el hombre y sus ganados realizan la trashumancia. Estos caminos son completamente intransitables en épocas de lluvia, y pasadas éstas, a duras penas un jeep puede realizar un recorrido diario de 80 kilómetros por jornada.

Sería necesario un número considerable de vehículos y personas para poder llevar a cabo un censo aceptable. Por otro lado, los matrimonios entre los indios son frecuentes y numerosos, porque el indio es polígamo. Generalmente el indio suele tener de tres a cuatro esposas y no es raro contemplar entre los caciques hasta 30 esposas adquiridas a lo largo de su vida legalmente, según la Ley Guajira y mediante matrimonio.

El matrimonio se realiza entregando a los parientes de la novia cierto nú-

mero de cabezas de ganado de diferentes especies, de acuerdo con la categoría de la novia. La novia puede costar, en ciertos casos, hasta 120 cabezas de vacunos y en otras ocasiones algunas pocas de acuerdo con la categoría. El matrimonio se lleva a cabo, a veces, entre novios cuyas rancherías están ubicadas en puntos muy distantes de la Guajira. Como el novio antes de recoger la esposa, debe entregar a sus parientes las cabezas de ganados estipuladas, éste las arrea desde su región hasta donde vive la novia. De ahí el continuo movimiento de ganado de unas regiones a otras, lo cual dificulta llevar a cabo un censo correcto y un control sanitario. Esta dificultad se aumenta con la particularidad de que el indio tiende a la exageración y nunca dice con verdad y exactitud el número de semovientes que posee, es amante de contar que es rico, pero nunca conoce el número exacto de sus bienes.

RAZAS DE GANADO

Las razas de ganado existentes, según los expertos de la Zona Agropecuaria del Ministerio de Agricultura, son los siguientes:

Razas ovinas. Entre las razas ovinas existentes en la Guajira desértica y Semi-Desértica la única y más numerosa es la raza Churra Española, ya degenerada, a causa de las condiciones ecológicas. Esta raza tiene una morfología de tipo ortoide. Cabeza bien proporcionada con perfil frontal recto, ausencia de cuernos, órbitas salientes con ojos vivos a flor de cara, orejas cortas y horizontales, cara ligeramente abombada. Cuello largo y débilmente musculoso. Dorso y troncos y grupa larga. Extremidades finas y sin lana. El vellón le cubre aparentemente todo el cuerpo por la longitud de la fibra estando la cara y parte inferior del

vientre así como las extremidades y axilas desprovistas de lana. El vellón es de color blanco o marrón. Tiene escasa lanolina y la categoría de la lana corresponde al tipo de burda. Ojo, hocico y pezuñas están pigmentadas con manchas negras que los circundan. La actitud principal de esta raza es la producción de leche que puede alcanzar sesenta litros durante un período completo de lactancia.

Esta raza a causa de la temperatura excesiva, más de 25 grados centígrados, fuerte insolación, escaso y malos pastos, fuerte ejercicio del aparato locomotor a causa de trashumancia y largos recorridos para encontrar el agua de bebida, ha ido degenerando hasta transformarse en un animal de extremidades largas, esqueleto denso y pesado, de escasa producción de leche, de carne y cuyo vellón ha ido transformándose paulatinamente en pelos hasta quedar reducido en pequeños mechones de lana totalmente basta con mezcla de pelos en alto porcentaje y recubre parte de los costillares, nalgas y espaldas.

Razas Caprinas. Entre las razas caprinas de la Guajira figuran en primer lugar la raza alpina no en estado de pureza sino influenciada por la Piri-naica tal como se encuentra en el Sur de España y Norte de Africa.

Esta raza es de tendencia celoide, aumétrica y brevilínea. Pertenece a la agrupación con cuernos en el macho y en la hembra. La cabeza es de forma triangular y de ancha base, perfil frontal cóncavo, sutura fronto-nasal bien manifiesta. Presenta perilla en ambos sexos, más destacada en el macho que en la hembra. Orejas rectas y cortas. Cuello largo y musculoso. Tronco bien desarrollado, cola corta y vuelta hacia el dorso. El vientre es más bien recogido. Las ubres son globosas. Es buena lechera y productora de carne. Las extremidades son fuertes. La capa tiende

al tipo berrendo, el tronco suele ser de color negro, castaño u oscurecido y las extremidades de color blanco.

Esta raza recientemente ha sido influenciada por la Nubia introducida por la frontera venezolana con el fin de aumentar su producción láctea.

Razas bovinas. El tipo de bovinos que encontramos en la Guajira desértica y semi-desértica, corresponde a un animal de peso medio, lindado con la elipometría y de formas recogidas. El perfil es convexilíneo. Las órbitas salientes dan la sensación de tener la frente ligeramente hundida. Los cuernos salen en la misma prolongación de la nuca para luego dirigirse hacia adelante y arriba. El hocico es ensanchado. El cuello potente y corto. La línea dorso-lumbar es algo hundida, carácter éste que se acentúa debido a la forma en cayado de la cola, y la cruz saliente. La región del muslo y la pierna es musculosa. Los aplomos son bien dirigidos y las pezuñas pequeñas y fuertes.

La tonalidad de la capa es de color rojo claro con degradaciones de este color en la cara interna de las axilas y bragadas. El hocico es blanco o gris plateado. Los cuernos son blancos y terminan con pitones negros y afilados. Las pezuñas son de color negro o color pizarra y las mucosas generalmente pigmentadas de negro.

La alzada a la cruz, no sobrepasa en ninguno de los casos a 1.20 metros. Tiene gran rusticidad y su producción láctea es buena después de las épocas de lluvia en que los pastos mejoran y por tanto también su alimentación.

Razas de aves. Las razas de aves que figuran actualmente en la Guajira son de formación moderna, introducidas desde Maracaibo por los indios, dada la facilidad que tienen de pasar al país vecino sin necesidad alguna de permiso fronterizo o pasaporte.

Entre las razas de aves figuran: la

New Hampshire, Rhode Island Red, Wyandotte y Plymouth Rock barrada en mayor o menor grado de pureza. Estas razas han sido cruzadas entre sí sin propósito alguno.

La cría se realiza en libertad. No existe plantel avícola alguno en la Guajira.

Razas asnales. Los asnos que se encuentran en la Guajira se caracterizan por su escasa talla, peso menor de 200 kilos y de perfil subconvexo. Cuellos delgados. De escasa crinera. Dorso corto y recto. Grupa derribada. Las extremidades finas con cascos pequeños. El color de la capa es torda, mohino, negro y bayo.

Temperalmente es un asno de gran vivacidad, energía y resistencia a las privaciones. Estas características nos hacen recordar al asno del Norte de Africa y de Persia.

Razas de Equinos. En primer y único término, figura la raza andaluza perfectamente aclimatada, habiéndose formado en la Guajira un tipo propio que recibe el nombre de Caballos del Río Hacha y que nada difiere del auténtico caballo andaluz porque no ha sufrido influencia de ninguna otra raza. La descripción de este caballo coincide con la del caballo andaluz español, por lo cual omitimos su descripción. Queremos no obstante destacar que este

animal es sobrio, rústico y resistente a la fatiga, aguanta bien la sed, no necesita albergue y desarrolla buena velocidad. Temperamentalmente es excelente. Ni muy nervioso ni linfático. Tiene especiales aptitudes como caballo de silla.

Razas de cerdos. Las características de los cerdos de la Guajira, nos hacen recordar al tipo céltico de raza negra. Es un cerdo de extremidades largas, costillares aplanados, longilíneo.

Por lo que a su funcionalidad se refiere, son animales enjutos, magros, de madurez tardía, que no permiten el engorde sino de los dos años en adelante. El cuerpo lo tiene cubierto de cerdas. Tiene gran poder reaccional frente al medio, de manera que entre las condiciones ecológicas desfavorables y falta de adecuada alimentación, subsiste en forma adecuada.

Este cerdo sufrirá dentro de breve tiempo, un mejoramiento con el cruce del Poland China recientemente traído a la Intendencia por el Ministro de Agricultura para establecer un plan de mejora masiva de cerdos criollos en la Guajira.

CENSO DE POBLACION

Levantado en 1961 por la Campaña Antimalárica del Ministerio de Salud Pública.

	Casas	Habitantes
Riohacha	5.904	30.110
Barrancas	2.048	10.445
Fonseca	2.165	11.041
Maicao	5.718	29.162
San Juan del César	3.467	17.682
Uribia	9.126	46.543
Villanueva	3.701	18.875

Total 163.858

Vías de comunicación. La Guajira está vinculada a una numerosa red de carreteras de segundo orden, mal cons-

truídas y trazadas. Todas ellas son des- tapadas. La única que existe macada- mizada es la que parte de Riohacha

hacia Maicao. La Alta Guajira no dispone sino de caminos transitables únicamente en la época seca (verano). En épocas de lluvia (invierno), las poblaciones y rancherías quedan aisladas

Riohacha	a	Barrancas
"		Maicao
"		Carraipía
"		Manaure
"		Uribia
"		Santa Rosa
"		Maicao

Kilómetros

111.3
84.0 (camino directo)
104.3
77.3
87.7
89.7
153.1 (vía Manaure - Uribia)

El Ministerio de Obras Públicas construye una excelente carretera de doble vía entre la ciudad de Santa Marta y Riohacha, obra redentora para la Guajira, lo cual permitirá unirla con la red vial nacional. Desafortunadamente la construcción ha encontrado algunas dificultades debido al paso forzoso por la Sierra Nevada de Santa Marta.

Salud pública. Bajo la dirección del Ministerio de Salud Pública se han construido centros de higiene y hospitales, con la más moderna dotación, bajo la dirección de un médico jefe, en las siguientes poblaciones:

Uribia. Hospital con 42 camas, sala de cirugía, rayos X etc.

Villanueva. Hospital con 14 camas, y sala de cirugía.

Riohacha. Hospital con 70 camas, sala de cirugía y rayos X.

Además, existen centros de salud (medicina preventiva) con médicos directores y enfermeras visitadoras e inspectores de Saneamiento, en las siguientes poblaciones:

Riohacha, Barrancas, Fonseca, San Juan de César, Villanueva, Maicao, Carraipía y Puerto Estrella.

Estos centros prestan servicios de consulta infantil, servicios odontológicos ambulantes y saneamiento.

Recursos Naturales no renovables.

Carbón. Existen grandes yacimientos en las localidades de Tomarazón y Cerrejón.

La edad geológica del primero pertenece al Mioceno y el segundo al Eoceno. La calidad química de estos carbones es excelente. A esto se suma la proximidad al mar, lo que hace posible su exportación. Pietri realizó un exhaustivo estudio sobre el particular (Bibliografía: 149-150).

Oro: Fue el oro el recurso natural que atrajo a los europeos hacia el interior del país. La leyenda de **El Dorado** estimuló la creación de muchas expediciones conquistadoras hacia el interior de Colombia. No se tiene conocimiento que los indios guajiros explotaran el codiciado metal. Se ha encontrado oro en muestras de cuarcita, pero los estudios realizados indican, que no es explotable.

Cobre: Este mineral fue explotado en la Guajira desde la época de la colonia. Se mencionan yacimientos minerales de cobre azurita, malaquita, cuprita, etc., en los Montes de Oca, en Castilletes y en el Macizo de la Macuira. De ellos no se ha hecho una evaluación cualitativa y cuantitativa. Algunos autores le atribuyen escaso valor económico.

Cromo: Se han descubierto yacimientos de cromita en el Cabo de la Vela y

en la Sierra de la Macuira. Son afloramientos de cromita con relaciones comprobadas a rocas ultrabásicas. Falta estudios sobre estos yacimientos.

Titanio: Se encuentra este mineral en forma de Ilemita en el Cabo de la Vela (Alta Guajira). Analizado el mineral dio el resultado siguiente:

Fe 203: 54% y Ti 02: 25.8. Parece que el yacimiento no tiene sino un valor mineralógico.

Sal: Las salinas marítimas más importantes del país se encuentran en la Guajira. Actualmente la más importante es la de Manaure. Se explotan por la Administración General de Salinas del Banco de la República. Se acaba de inaugurar un cable aéreo que facilitará la exportación de sal marina en dicho puerto a donde podrán llegar embarcaciones de 10.000 toneladas.

En 1959 se produjeron 56.800 toneladas por un valor de \$ 2.689.000.

Caliza. Hay grandes yacimientos de este importante mineral en la Alta Guajira, al pie de la Sierra Nevada de Santa Marta, en la Serranía de Perijá, Valles del César y el Ranchería. Se ha proyectado una gran fábrica de cemento portland aprovechando las condiciones geográficas de las materias primas en la Península.

Yeso: Se han encontrado buenos yacimientos actualmente en vía de explotación en Carrizal, Cardon, San José de Bahíahonda, Portete, Puerto Estrella, Santa Cruz, Puerto López, Castilletes y en el Cerrejón. Esta materia prima se transporta por vía marítima a las fábricas de cemento de Barranquilla. Los yacimientos son pobres y están constituidos en gran parte por arcillas terciarias y cretáceas con alrededor de 5 a 10% de yeso. Se calcula a las arcillas yesíferas 150 Kmts.2 de superficie.

Magnesita. Se conoce un yacimiento de magnesita en el Cabo de la Vela.

Asbesto: Se descubrió un yacimien-

to en San José de Bahíahonda, pero se desconocen estudios sobre su riqueza. También existe otro yacimiento en la región del Rosán al sur de Punta de Gallinas.

Talco: Yacimiento de talco y esteatita se conocen y mencionan en la Alta Guajira y en la Serranía de Jarara y en Dibulla. Hay intensa explotación de estos minerales por los indígenas, quienes confunden los términos de yeso y talco. Existen bancos de talco esquistoso del 1 hasta 2 m. de espesor. La calidad es muy buena.

Feldespato: Se encuentran en las Serranías de Cocina y La Macuira.

Fosfatos: Muestras de fosfato hallados en Cabo de la Vela, Punta Cañón, Punta Soldado e Islas de los Monjes, acusaron una gran pobreza en nutrientes fosfóricos.

Fuentes de Energía. Las fuentes de energía de que dispone actualmente el habitante de La Guajira para combustible se reduce a la leña extraída del Dividivi, el Trujillo y otras maderas, de las cuales produce también el cartón vegetal. Esto ha ocasionado un proceso de destrucción de la flora de los bosques de Dividivi (Libidivia coriaria), Olivo (capparis sp) a lo cual se suma el remoneo del ganado.

Como se sabe, el crecimiento de los pastos nativos no se logra sino por corto tiempo en la época de lluvias (invierno.)

Las ricas minas de carbón de El Cerrejón que podrían solucionar el problema de carencia de combustible se encuentran sin explotar y es apenas un recurso potencial.

La energía solar podría explotarse con éxito enseñándole al Guajiro la utilización de estufas y calentadores, experimentación que apenas se inicia.

La energía eólica se aprovecha en pequeña escala, no obstante las condiciones favorables que existen para su utilización.

El que esto escribe tuvo oportunidad de asistir a la Conferencia de las Naciones Unidas sobre nuevas fuentes de energía celebrada en Roma en agosto de 1961 y ya rindió informe al gobierno de Colombia sobre las insospechadas posibilidades que existen en

el Territorio Colombiano sobre el aprovechamiento de la energía solar, eólica y geotérmica.

Hasta la fecha no se ha encontrado petróleo en el subsuelo de la Guajira, pese a la proximidad de los yacimientos gigantescos del Lago de Maracaibo.

Provisión de Aguas - Banco de la República

O B R A S	Construidas por el Gobierno Nacional antes de 1955	Construidas por el Banco de la Rep. (1955-59)	Construidas en el año de 1960	Construidas en 1961
Pozos construidos con su aerobomba	51	208	60	40
Pozos construidos con su motobomba		2		1
Obras accesorias a los pozos como tanques, abrevaderos, pateaderos, lavaderos, etc.		200	60	40
Pozos construidos sin aerobomba		8	9	
Rendimiento promedio por pozo		57 Lts./minuto	75 Lts./minuto	75 Lts./minuto.
Número de jagüeyes construidos	20	118	21	8
Volumen total de almacenamiento de los jagüeyes		12.132.401 m ³	399.354 m ³	180.000 m ³
Aljibes construidos		63	20	12
Suministro promedio por aljibe		20 Lts./minuto	20 Lts./minuto	60 Lts./minuto
Sumas invertidas totales	\$ 1.999.607.28	\$ 13.155.337.01	\$ 3.910.514.53	\$ 3.854.367.57



LA CAJA DE VIVIENDA MILITAR

Recuerda a los socios que atiende suscripciones de Títulos de Capitalización por correo.

Calle 18 Nos. 13-26/30 — BOGOTÁ, D. E.
Apartados: Aéreo No. 12864 - Nal. No. 5256

1) "PLANES DE TRES PARTES" PARA SOCIOS CON DIEZ (10) AÑOS DE SERVICIO SIN TIEMPO DOBLE.

LA CAJA DE VIVIENDA MILITAR recuerda a los socios de las Fuerzas Armadas que tengan diez (10) o más años de servicio, sin tiempo doble, que durante el presente año se atenderán preferencialmente las solicitudes de financiación en "PLANES DE TRES PARTES", cuyas características han sido profusamente anunciadas en todas las Ordenes del Día de los Comandos Superiores y de las Unidades subalternas.

Se insiste en reclamar la atención de los socios porque la oportunidad se presenta únicamente para 1961, como consecuencia de los préstamos para vivienda de la Alianza para el Progreso y no hay garantía por ahora de que se produzcan otras condiciones similares en los años venideros. Por esta razón la Caja no puede dejar pasar la ocasión de servir a tres socios en vez de uno, pues multiplica las soluciones con los mismos recursos.

Los nombres de algunas entidades constructoras que están desarrollando "PLANES DE TRES PARTES" en toda la República, se dieron a conocer por las Ordenes del Día y, además, en la prensa de todo el país constantemente las mismas firmas están anunciando tales planes, con la ubicación exacta de los inmuebles, precio de los mismos y forma de pago. En Bogotá la Caja ofrece información en una de las ventanillas del hall principal y en las demás ciudades las Agencias del Instituto de Crédito Territorial conocen los nombres de las entidades financiadoras que están ejecutando "PLANES DE TRES PARTES" en la respectiva localidad.

2) "ADJUDICACIONES DIRECTAS DEL INSTITUTO DE CREDITO TERRITORIAL" PARA SOCIOS DE LA CAJA QUE TENGAN DIEZ (10) AÑOS DE SERVICIO CON TIEMPO DOBLE.

Informamos también que la Caja celebró un arreglo con el Instituto de Crédito Territorial para adjudicaciones a los socios de la Caja que tengan diez o más años de servicio con tiempo doble. En consecuencia quienes reúnan tal requisito y hayan hecho o hagan solicitud de vivienda en los formularios del Instituto de Crédito Territorial, en cualquier ciudad de la República, pueden enviar a la Caja una nota que informe el número del formulario que presentaron o presenten al Instituto, la fecha, la ciudad, el barrio o urbanización y el tiempo de servicio del solicitante, pues la Caja se interesará especialmente ante el Instituto en la tramitación de tales formularios y en la solución favorable de los mismos cuando cumplan los requisitos legales".

ESTUDIOS MILITARES

En esta Sección:

Seguridad Grancolombiana - Conferencia de los Ejércitos Americanos sobre Logística (1ª parte) - Operaciones Unidas y su importancia en el Panorama Naval - Servicio Religioso Castrense.



SEGURIDAD GRANCOLOMBIANA



Coronel ALFONSO LITTUMA ARIZAGA

Conferencia dictada por el señor Coronel de E. M. Alfonso Littuma Arizaga, Director de la Academia de Guerra del Ecuador, en la Escuela Superior de Guerra el 16 de agosto de 1962.

Introducción.

Un día de 1821, en concepción político-estratégica genial, el libertador Simón Bolívar creó la Gran Colombia. Al hacerlo, se anticipó en más de un siglo a todos los principios y a todos los sistemas idealizados en la carta de la O. E. A., para la seguridad estratégica continental.

Y hoy más que nunca, en un mundo convulsionado por odios y pasiones, donde el aislacionismo político equivale a la desaparición, las ideas del Libertador cobran más y más actualidad y deben merecer atención especial de parte de las élites dirigentes de todos los países de nuestro continente.

Esta visión y revisión estratégica del pensamiento político de Bolívar —parodiando el título del inspirado libro del ilustre escritor venezolano José Luis Salcedo Bastardo— no puede conducirnos a otra conclusión que a la necesidad de organizar nuestra seguridad —Seguridad Gran Colombiana— para el levantamiento estratégico de nuestros objetivos y de nuestras posibilidades y vulnerabilidades; lo cual equivale a la reconstrucción también estratégica del sueño del Libertador, esta vez sobre bases mucho más fir-

mes y sólidas, una vez superados los factores adversos que hicieron frágil a la estructura político-administrativa y asestaron un golpe de muerte a los ingredientes étnicos, culturales, etc., que acumuló la historia entre pueblos a quienes “todo les une y nada les separa”....

En esta Conferencia, entre militares colombianos y ecuatorianos, en un ambiente tan propicio para discutir problemas de común interés, como único y común fue el interés de nuestros libertadores, me propongo demostrar a ustedes en la forma más sucinta posible, la imperiosa necesidad de planificar conjuntamente la seguridad de países que, como los nuestros, están histórica y geográficamente destinados a unirse, para asegurar su propia sobrevivencia frente a la vorágine de la civilización contemporánea.

La necesidad de esta seguridad, fue sin lugar a duda, la idea motriz del pensamiento político gran-colombiano del Libertador.

La organización y planeamiento de esa seguridad, por tanto, constituye un imperativo de la hora que pasa y una responsabilidad que no puede ser eludida —so pena de graves consecuencias— por las generaciones civiles y militares del presente.

CAPITULO I

NECESIDAD IMPERIOSA DE LA SEGURIDAD NACIONAL Y GRAN- COLOMBIANA

Es una verdad inconclusa, como afirma LASKI (Teoría y Práctica del Estado) que "en toda sociedad nacional o internacional hay siempre conflictos permanentes potenciales o actuales que nacen de intereses casi siempre divergentes y de políticas nacionales también divergentes".

Los intereses materiales, asevera HAROLD INIS, en su libro denominado "Estrategia de la Cultura", "no fusionan a los pueblos, ni los integran en un compacto de aspiraciones comunes, causando, por el contrario, fricciones, roces profundos y desencadenando graves crisis internacionales"....

CORONEL DE E. M. ALFONSO LITTUMA ARIZAGA

Oficial de Estado Mayor del Ejército de la República del Ecuador, egresado hace 26 años del Colegio Militar Eloy Alfaro. Durante su fecunda vida militar ha desempeñado los siguientes cargos: Jefe del Primer Departamento del Ministerio de Defensa Nacional, Sub-Director del Colegio Militar "Eloy Alfaro", Comandante de la División XI de Selva. Como profesor ha dictado las siguientes materias: Empleo del Arma de Artillería y Conducción de Tiro en la Escuela de Artillería; Cooperación de Artillería en la Escuela de Comando y Estado Mayor; Derecho Internacional y Derecho Constitucional en la Academia de Guerra, además fue observador de las Naciones Unidas en el problema de Cachemira.

El señor Coronel Littuma, ha efectuado los siguientes cursos: Bachillerato, Derecho Internacional y Diplomacia en la Universidad Central de Quito Ecuador; Artillería e Ingenieros en el Ecuador; Básico y Avanzado de Estado Mayor en los Estados Unidos, Estado Mayor en el Brasil, donde por su idoneidad se desempeñó como profesor de este mismo curso.

Actualmente es Director de la Academia de Guerra del Ecuador.

Dada la ausencia de una autoridad supra-nacional, central que regule esos conflictos y haga cumplir la ley y el orden, en el decir de SPYKMAN, esas relaciones tangenciales han quedado siempre en la dependencia del Estado que para ello tiene que echar mano de su poder, naturalmente fundamentado en valores económicos, sociales, geográficos y psicológicos, constituyendo el recurso a la violencia una posibilidad siempre a encarar en la realidad internacional".

Por esta circunstancia, la política nacional, teniendo siempre como último argumento la guerra, tiene que ser fundamentada en la fuerza, y el aumento y manutención del poder se ha tornado la preocupación constante del Estado en todos los tiempos, sin que, entre tanto, la Política de la Fuerza jamás haya constituido un fin en sí mismo. No es, pues, sin justa razón que BERTRAND RUSSELL afirma ser el poder el concepto fundamental de la Ciencia Social, así como la energía es el concepto fundamental de la Física, y POSSONY, STRAUSZ-HUPE llegan, inclusive, a declarar "que la política externa busca la adquisición de un óptimo y algunas veces, de un máximo poder.... La conquista del poder es el fin supremo de la política"....

Tal ha sido el clima de las relaciones internacionales y la política del poder una realidad incontestable que, solamente por la aceptación voluntaria y el "god will", se han sancionado las reglas de conducta corporificadas en el Derecho Internacional, imponiendo la existencia pretendida de un régimen legal, más, motivando, de hecho, la anarquía mundial. De ahí la afirmación de BROOKS y EMENY: "El sistema de Estado-Nación propicia la existencia de un mundo de anarquía internacional, en el cual la fuerza es el factor determinante de las relaciones entre los Estados Soberanos". En este mundo, solamente las grandes po-

tencias, maniobrando su propio poderío, están en condiciones de aplicar sus políticas nacionales, con real proyección en el campo internacional.

Esta es una infeliz verdad bien actual en los tiempos modernos y contemporáneos.

Por eso, solamente por la **persuasión de la fuerza** y no por la **fuerza de la persuasión**, las grandes potencias han establecido patrones de "modus vivendi" internacionales. En el pensamiento de los realistas hay pocas esperanzas, en la estructura actual, que el poder deje de ser la llave maestra del Estado-Nación, sea para la acción aislada, sea más generalmente para una acción colectiva.

Persiste la idea y la tendencia al aumento del poder como preocupación primera de los actuales hombres de gobierno, traduciendo la vieja aspiración de MILTON, "Aquellos que buscan su propia libertad, sólo tienen el derecho de ganarla, siempre que tuvieran el poder necesario para eso"... y "el renunciamento a la guerra como un instrumento de política nacional se evidencia más que nunca como una promesa vana, disipada al calor de las realidades internacionales, dejando apenas la tenue reminiscencia de un pacto idealista que utópicamente tentó la proscripción de esa forma detestada de acción política.

El idealismo de los Jefferson, Fox, Glastone, Wilson, Chamberlain, Franklin, Roosevelt, batallando por las aspiraciones de los hombres y mujeres de todo el universo, considerando la política en términos moralistas, legalistas, expresados en objetivos ideológicos, a veces inadecuados a los intereses reales del país, jamás consiguió ensombrecer el realismo empírico de Pedro el Grande, Hamilton, Pitt, Burke, Napoleón, Disraeli, Bismarck, Lenin, Stalin, Hitler, reflejando las doctrinas de Maquiavelo, Hobbes, Hegel, de un Marx - Engels, y hoy refor-

zada modernamente por el pensamiento de un Kenan, de un Spykman, Strasz, Hupé; colocando a la lucha por el interés y por el poder en la escena política, como la finalidad del Estado, la razón de ser o el atributo más noble de su existencia. Permanece así viva la triste verdad y real y latente la dura contingencia de que las naciones se atribuyen el derecho de proceder consonantemente con la propia interpretación de sus objetivos nacionales, en detrimento de cualquier otro interés más noble o común en la humanidad y hasta mismo de la paz.

Y así se cuenta la historia del mundo, donde el poder ha sido el factor dominante de las relaciones entre los Estados; la paz, apenas un armisticio temporal, y la guerra —el más violento de los conflictos humanos— una constante de la dinámica social, llevando al viejo Heráclito a su afirmación concisa y profunda:

"La guerra es común a todos los seres. Ella es la madre de todas las cosas. De unos ella hace dioses, de otros esclavos u hombres libres".

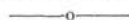

No constituye así motivo de admiración la relevancia que los Estados actuales, en permanente crisis de intereses, han prestado al concepto de **seguridad**. Sin duda, ésta constituye, en el mundo de antagonismos y de excepticismo de hoy, la preocupación de mayor importancia para cualquier política nacional. Hacia ella se dirigen las atenciones de los estadistas, de los militares, de todos los componentes del grupo nacional, investigando ansiosamente si el arquetipo que ha erigido el estado, a costa de grandes sacrificios, para su bienestar, podrá proporcionar llegado el momento, la protección deseada o permitir la reacción violenta o inmediata que desanime la agresión intempestiva.

En esta época destructora de todos los convencionalismos tradiciona-

les de la guerra convencional, por la **guerra total o global**, imponiendo universalidad espacial y esfuerzo integral; por la **guerra fría**, determinando continuidad temporal y esfuerzos alternados —de naturaleza, intensidad e incidencia variables— esa perplejidad de la generación que batalló dos guerras mundiales y vive a la sombra de una tercera, en una espera agonizante, se ha agravado, tornándose **“carrera a la seguridad”** una verdadera obsesión de todos los grupos nacionales.

La agresión en el mundo de hoy, no es únicamente aquella hecha al territorio de una nación sino, fundamentalmente, cualquier acción, realizada en otra parte de la tierra, que pueda amenazar, no sólo a su **seguridad** y existencia territoriales, sino a la integridad de su **forma de ser y de vivir**.

De hecho tendrá que ser revisado en la vida de los pueblos el **concepto de seguridad nacional**. Esta no reposa ya en la inviolabilidad de la frontera, sino en la conciencia política y moral de las naciones.

Lasky, colocando la seguridad como un objetivo primordial del Estado, afirma: “Insistimos, con Hobbes, que no puede haber civilización sin seguridad”.

Dadas las graves amenazas que inciden contra la seguridad, desde el punto de vista democrático, es necesario que vayamos planificando, con todo detenimiento las medidas estratégicas para oponernos a la acción disociadora de ciertas corrientes exógenas que constituyen, a mi entender, el problema más serio que tiene que ser resuelto por las naciones que se alinean en la civilización occidental y que creen en las libertades proclamadas en la Carta del Atlántico.

Es necesario también que este planeamiento sea llevado de manera conjunta, para que las políticas de acción a seguirse para destruir las vulnerabi-

lidades —creadas por la acción constante y subterránea de las ideas anti-democráticas— en el Frente Interno, más peligrosas aún que las vulnerabilidades del Frente Externo, sean acciones técnicamente coordinadas, rápidas y efectivas.

Interesa, particularmente a países como los nuestros que tienen una historia común, un patrimonio auténtico de libertad, la defensa de las libertades y principios que proclamara en las Cartas de Angostura y en la de Jamaica el Libertador Simón Bolívar. Además del denominador común de una idéntica formación histórica y cultural, los pueblos grancolombianos, confrontan, en la hora actual, problemas parecidos, ya que están presentes entre nosotros los mismos ingredientes étnicos, morales y sociales que han dado origen a la fisonomía de nuestras nacionalidades.

Con su gran visión de estadista, el Libertador Simón Bolívar, al pensar en el año 20, en la necesidad imperiosa de agrupar a las naciones que habían surgido del genio de su espada, señaló, para el futuro, la necesidad del planeamiento estratégico de la seguridad Grancolombiana, de una doctrina de seguridad común, que habrá de unir a estos pueblos con vínculos más fuertes que los históricos y políticos, ya que nada puede unir más a las Naciones, frente a los problemas ya enunciados, que la necesidad de sobrevivir, entendiendo por esta sobrevivencia, además de la conservación del patrimonio histórico común, la preservación de la forma esencial de ser y vivir.

Insistimos una vez más, para terminar este capítulo, que las vulnerabilidades más peligrosas contra esta forma esencial de ser y de vivir, están presentes en el frente interno, y en todas las acciones que desde dentro y de fuera pueden agitarse para destruirlo reducirlo cuando menos a una expresión tan insignificante, que no val-

dría la pena conservarla como una forma auténtica de libertad y de democracia de esta parte de nuestra América libertada por Bolívar.

CAPITULO II

POLITICA, ESTRATEGIA Y GUERRA TOTAL

1. La idea **política** puede conceptuarse con tres acepciones diversas, con carácter crecientemente restringido:

a. **Política en su acepción genérica global**, es sinónimo de Arte del estadista, o arte de gobernar los pueblos, involucrando principios generales y permanentes aplicables al gobierno de las Naciones. Tal sería entre nosotros la expresión: "política nacional";

b. **Política, en su acepción genérica más social**, es sinónimo de: "Normas de acción gubernamental" adoptadas periódicamente para el ecuacionamiento y solución de problemas político-administrativos o económico-financieros, militares y psico-sociales, variables con el tipo y la nación a la que se aplican.

Tales son entre nosotros las expresiones: Política de Seguridad Nacional, Política Financiera, Política educacional, etc., (traducidas en inglés por Policy).

Esta acepción media es la que más comúnmente se da al término política en las Escuelas Superiores de Guerra de la mayoría de los países americanos.

c. **Política, en sentido específico y restringido**, es aplicable para designar aquellas actividades de naturaleza peculiar, distintas de las económicas-financieras, administrativas, militares y psico-sociales.

Tales, son entre nosotros, los asuntos concernientes al mecanismo de las relaciones internacionales, las relacio-

nes entre los poderes del Estado, al mecanismo representativo —especialmente a través de las organizaciones partidarias—; y, en general, todos los asuntos ligados a la existencia y funcionamiento del régimen constitucional.

2. El término **estrategia** admite también varias acepciones, que es menester caracterizar:

a. En su acepción más antigua y común, Estrategia es una de las ramas del arte militar, definido —después de las sistematizaciones de Jomini y Clausewitz—, como el "arte de la utilización de las batallas para alcanzar los fines de la guerra".

Como no son los militares, sin embargo, los que determinan los fines de la guerra y sí los políticos, debemos aceptar en esa acepción limitada, la definición más explícita que los propuso Moltke:

"La estrategia es la adaptación de los medios puestos a disposición del general para alcanzar los fines de la política".

El Mariscal Juarés Tavora, del Ejército brasileiro, establece en la siguiente forma las diferenciaciones allí contenidas entre las esferas de acción de la estrategia y de la política:

"Esta da los medios y fija los objetivos por alcanzar; aquella realiza las operaciones necesarias para eso; la primera emplea la fuerza en Teatro de Operaciones designado por la segunda, y es de la responsabilidad del Comando; la segunda designa ese teatro, el jefe militar por él responsable, los objetivos por alcanzar y pone a su disposición los medios necesarios para alcanzarlos: es de la competencia del Gobierno".

b. Hay en los días de hoy, una estrategia de carácter y campo de acción bien más amplios y complejos

que los de la estrategia militar, que se conocen con los nombres de *Estrategia general* o *grande estrategia*. **Edward Mead Earle** llámala *estrategia nacional*, y la define así: "El arte de aplicar los recursos de una nación o coligación de naciones —inclusive sus fuerzas armadas— con la finalidad de promover efectivamente la consecución de sus objetivos vitales, asegurándoles contra cualquier clase de enemigos reales, potenciales o simplemente presumibles".

Según el mismo autor, "esa estrategia, debe integrar en tal forma la **política y el poder nacional**, que el recurso a la guerra se torne innecesario, o, en el caso contrario, la guerra venga a ser emprendida con la máxima posibilidad de victoria". Y concluye: "Diplomacia, y Estrategia, acciones políticas y poderío militar son inseparables".

No es otro el concepto moderno de estrategia que dimana de la definición adoptada por la Escuela de Comando y Estado Mayor de los Estados Unidos: "**El arte de emplear los recursos de la nación, a fin de alcanzar los objetivos nacionales, si fuere posible, sin guerra; más, si es necesario, por la guerra**".

De esa estrategia, de acepción más amplia y elevada, que comporta el empleo conjunto de los recursos de una nación en los campos político-administrativo (allí incluido la componente militar), económico-financiero y psicosocial (aquí incluidas las actividades técnicas-científicas), para la consecución de sus objetivos nacionales, derivan, correlativamente, estrategias particulares para cada uno de esos factores de actividad del Estado.

La estrategia general o nacional condiciona, orienta y coordina, sin embargo, las acciones principales de esas estrategias particulares que a ellas se su-

bordinan, y cuya conjugación de esfuerzos, en los campos interno e internacional, es asegurada por ella para la consecución de sus objetivos militares generales.

Así, para alcanzar sus objetivos, que son los propios objetivos nacionales, fijados por la política, la estrategia general monta y conduce maniobras estratégicas, combinando los instrumentos y los medios a su disposición: **Acciones Diplomáticas** (en el campo político), **sanciones económicas y ayudas financieras** (en el campo económico-financiero), acciones psicológicas de **guerra fría**, en el campo psicosocial y, si fuere el caso, **acciones militares** (campo político), mediante la asignación a las Estrategias particulares de los objetivos o misiones respectivas, y el establecimiento de las condiciones que aseguren su mejor entendimiento recíproco, fijándoles el sincronismo o la sucesión de las acciones, los puntos de aplicación, la intensidad de los esfuerzos, etc., según los mismos principios clásicos de la estrategia militar.

3. Inter-relaciones de la estrategia y de la política:

En su acepción más general, "Arte del estadista aplicada al gobierno del Estado", el campo de la política nacional trasciende, por lo menos técnica o doctrinariamente, del campo de acción estratégico. En efecto, la **Acción Estratégica** superando antagonismos, conflictos o fallas actuales o potenciales de intereses, presiones o relaciones, objetivos a alcanzar o a mantener a despecho de tales presiones o reacciones. Así, la Estrategia dejaría de tener objetivo si los intereses nacionales de un Estado o de un grupo de Estados no se opusieren en todo o en parte, a las pretensiones, aspiraciones u objetivos de otros Estados o grupo de Estados.

La acción política. Aún cuando no

deje de considerar esos antagonismos que, en gran parte y quizá, en la mayoría de los casos, se opondrán a la consecución pacífica de sus objetivos más generales, o sea a la grandeza y prosperidad de la nación y al bienestar individual de sus ciudadanos (allí incluida la seguridad para usufructuarlos), comprende, con todo, sectores de acción encuadrados en el área de la soberanía exclusiva del Estado, y que pueden ser dirigidos sin interferencias sensibles de los poderes de otros Estados.

Podríamos, en consecuencia, considerar a la estrategia, en su acepción más amplia, como sinónimo de política de seguridad nacional, considerada ésta también en su sentido más alto, sin limitaciones de carácter militar.

4. Guerra total, guerra global y guerra fría.

Vimos en la Estrategia, en su acepción más amplia se confunde con la política de seguridad nacional, y de allí podemos deducir que la última "ratio" de esta política es la guerra; esto es, la aplicación violenta del poder nacional para la consecución y mantenimiento de los objetivos de la nación.

- a. Si esa aplicación se hace de modo positivo y masivo, la acción estratégica se manifiesta bajo la forma de guerra declarada, con todas las características modernas que se encuadran en la expresión: guerra total; esto es, lucha por todos los medios, interesando directamente a todos los elementos de la nación;
- b. En los días que vivimos, frente a la bipolarización de poderes entre Oriente y Occidente, la próxima guerra —si se produjera— será también, y aún más que la última gran guerra, una guerra global; esto es, envolverá, posiblemente, a todos los pueblos de la tierra, sea por de-

cisiones propias, sea por provocaciones o imposiciones de los estados beligerantes;

- c. Si la aplicación del poder se hace apenas parcialmente, a través de maniobras estratégicas, de naturaleza política, económica y psicológica, que excluyan el empleo masivo del poder militar, la Guerra así conducida, toma un aspecto peculiar, no convencional, y se denomina guerra fría. Su objetivo es desgastar el prestigio internacional del adversario, llevándole —mediante un juego apropiado de "regateos"— a hacer concesiones parciales.

5. Hemos creído conveniente asignar un capítulo especial a los conceptos modernos de política y de estrategia, por las siguientes razones:

- a. Porque en el mundo actual, no es posible partir, para la solución de un problema de fondo, a base de un pensamiento lineal, sino de un pensamiento planificado, de naturaleza eminentemente estratégico encuadrado en una técnica o en un proceso también estratégico. Y, naturalmente, el problema de la determinación de los fundamentos doctrinarios de la seguridad nacional Gran Colombiana, tienen, con mayor razón que ser ecuacionados y discutidos a base del levantamiento estratégico de la realidad nacional, regional y americana;
- b. Porque la decisión fundamental, que debe guiar la acción estratégica, en todos los frentes de la actividad nacional, corresponde al escalón gobierno, quien debe determinar las políticas o acciones estratégicas convenientes, para la actividad de los diferentes frentes, entre los cuales se incluye el frente bélico; y
- c. Porque es menester destruir, una vez por todas, la idea, bastante

aclimatada en nuestros medios nacionales, de que la seguridad nacional corresponde exclusivamente al frente bélico, y que la estrategia está reducida exclusivamente al planeamiento y conducción militares de la defensa nacional y que es, por lo tanto, materia de competencia exclusiva de las fuerzas armadas nacionales.

- d. Este planeamiento estratégico es, por otra parte, el **único método** de conducir con eficiencia la política de una nación, el **camino único** para la liberación del empirismo y del régimen de improvisaciones costosas y muchas veces deshonestas, el medio seguro de coordinar voluntades y de congregar esfuerzos para la consecución de elevados propósitos comunes.

En esta forma, aprenderemos a substituir, con una planificación ordenada y coherente, duradera y flexible, a una política inconsistente y mutable, improvisada en conciliábulos secretos y en propagandas o programas electorales demagógicos.

- e. El principio que debe regir este planeamiento es que los objetivos por alcanzar -resultantes de las aspiraciones inmanentes y de los objetivos reales del Estado— deben ser precisamente definidos, ajustados a las realidades del presente, de manera que los **finés** correspondan a los **medios** y éstos sean proporcionales a aquellos. Es el principio de la adecuación recomendada por Lippman, el que debe ser seguido por el Estado para la consecución de sus objetivos nacionales.

Más todavía, esos medios deben ser claramente conocidos y su técnica de aplicación observada, de manera que sean aseguradas las mayores probabilidades de éxito, dentro del principio controlador de que la nación **debe mantener sus obje-**

tivos y su poder en equilibrio estable.

- f. Porque tal es la finalidad del **Concepto estratégico nacional**, norma orientadora de la acción del Estado en el fortalecimiento y aplicación del poder nacional, teniendo en vista, principalmente la consecución de intereses fundamentales, a pesar de la acción adversa de factores internos y externos.

El concepto estratégico nacional, debe, pues, constituir el punto de partida de cualquier planeamiento estatal, teniendo en vista la acumulación y el empleo adecuado del poder nacional, en la satisfacción de sus intereses vitales.

CAPITULO III

DOCTRINA DE SEGURIDAD

A. CONCEPTUACION Y CRITERIOS ADMITIDOS EN MATERIA DE DOCTRINA DE SEGURIDAD

1. El Colegio Nacional de Guerra de los Estados Unidos de Norte América y la Escuela Superior de Guerra del Brasil, admiten lo siguiente.

- a. Para que un Estado pueda determinar con acierto sus objetivos nacionales y prepararse adecuadamente para alcanzarlos y mantenerlos, es menester establecer previamente los fundamentos de su política de seguridad nacional, evaluar, con prudencia, la naturaleza y potencia de los obstáculos internos y externos que se oponen o vendrían a oponerse a la realización de aquellos objetivos, conocer su propio **poder actual** la extensión de sus posibilidades y el grado en que podría transformarlas, en tiempo útil, en aumento de aquel poder.
- b. Todo esto implica el estudio de las estructuras (situación) nacional e

internacional y una adecuada sistematización para la formulación de un concepto estratégico nacional y para el planeamiento ligado a la seguridad nacional.

(El concepto estratégico nacional es, a su vez, la base de partida para el planeamiento estratégico de la seguridad nacional).

- c. Los conceptos básicos y los principios que fundamentan y condicionan esos estudios, constituyen propiamente la doctrina de seguridad nacional, en cuanto que la metodología que disciplina su aplicación, en beneficio de la seguridad nacional, se denomina **Técnica de Planeamiento de la Seguridad Nacional**.

2. La Academia de Guerra del Ecuador, define a la doctrina de seguridad nacional —conocida antiguamente como doctrina de guerra nacional—, como el conjunto de **principios rectores y normas esenciales que orientan a los frentes de la seguridad nacional (interno, externo, económico y político) para prepararlos y conducirlos en unidad de esfuerzos, a la consecución del objetivo u objetivos políticos fijados por el escalón gobierno**.

Este mismo instituto establece también que esta doctrina de seguridad nacional tiene su origen en la decisión (párrafo V) de la **“apreciación global política-estratégica”**, siendo en verdad, una síntesis de esta decisión.

3. La doctrina de seguridad es, en esta forma, la fuente inspiradora en que la nación tiene que basarse para afrontar el hecho bélico, orientando los trabajos de los frentes, de tal manera, que con sus esfuerzos conjuntos, se pueda alcanzar el objetivo fundamental.

Con estos principios orientadores o rectores se conseguirá que todos los órganos de planeamiento gubernamental piensen y conciban en igual forma la

seguridad nacional y traten de alcanzar, en acción mancomunada, la **meta o metas** que le permitan al país afrontar la guerra, pero con el concepto moderno de guerra total.

A base de la doctrina se elaboran los documentos primarios de la seguridad nacional (plan de acción nacional o de defensa nacional), plan de guerra nacional, plan de seguridad nacional, etc.

4. Analogías y diferencias

De los conceptos emitidos en los párrafos anteriores, se puede llegar a las siguientes conclusiones:

- a. La doctrina de seguridad está constituida por **conceptos básicos y principios rectores** que orientan, en él un caso, la acción de las agencias gubernamentales, a través de los objetivos nacionales y políticas de consecución, determinados en el concepto estratégico nacional y de las directivas gubernamentales; o, directamente, a los frentes de la seguridad nacional, en el otro.
- b. En uno y otro caso, la doctrina de seguridad nacional se basa en la “apreciación o evaluación estratégica de la situación nacional e internacional” o en la “apreciación global político-estratégico, y de manera particular en los objetivos determinados en esta misma apreciación.

Cualquiera que sea el nombre con que se la denomine, esta apreciación estratégica nos permite conocer la situación del país en el momento considerado, a base del levantamiento estratégico de los factores físicos, políticos, económicos, psicosociales (humanos) y militares, que constituyen los fundamentos del poder nacional tanto propio, como el de aquel o aquellos países que tienen directa relación con el nuestro.

- c. De los dos sistemas indicados, nos parece más completo el Americano-Brasileño, que llega a establecer un verdadero balance estratégico entre las aspiraciones o intereses nacionales —cristalizados en el objetivo u objetivos nacionales permanentes (O. N. P.) y las realidades o posibilidades nacionales, frente a los antagonismos tanto internos como externos, que se oponen a esos intereses; plan estratégico que da como resultado la definición de los objetivos nacionales actuales (O. N. A.); esto es, de aquellos objetivos —que en el instante considerado— están dentro del alcance del poder nacional. Mas todavía, el sistema que preferimos, llega a determinar las políticas de consecución, o sean los caminos o líneas de acción estratégicas para la consecución de esos mismos objetivos actuales. Todo esto está contenido en la “Apreciación de la situación nacional e internacional” y en su producto estratégico: el concepto estratégico nacional que, a nuestro entender, constituye la gran idea de maniobra de la acción estratégica integral por ser emprendida por el Estado para la consecución y salvaguarda de sus objetivos nacionales; maniobra en la cual, los **medios** son los elementos económicos, militares, geográficos, políticos y sociales del poder nacional; los **finés por alcanzar**, los objetivos nacionales actuales y la **actitud y las líneas de acción** por ser seguidas, las **políticas de consecución**, ambas determinadas por las realidades de la situación nacional e internacional, frente a los objetivos por alcanzar y a los antagonismos que se les deparan.
- d. Nos parece también más metódico y concienzudo el procedimiento de análisis estratégico americano-brasileño, que sigue el siguiente camino: de la comparación de los ob-

jetivos nacionales permanentes (O. N. P.), con los antagonismos internos y externos, surgen los objetivos nacionales actuales, entre los cuales se incluye, con primera prioridad, el **fortalecimiento del potencial nacional**, en el caso de que los antagonismos, presiones dominantes o resistencias sean grandemente superiores a las capacidades del país (poder nacional), y este estudio se completa con las “políticas de consecución”; esto es, con la actitud o línea de acción estratégica para alcanzar estos objetivos. De allí se pasa a la formulación de las directivas gubernamentales que orientan la acción de los diferentes organismos y agencias del gobierno para realizar el planeamiento estratégico de la seguridad nacional.

En esta forma, las directivas gubernamentales —que son en último análisis, los principios que guían la acción de los diferentes organismos y agencias de planeamiento gubernamental— surgen como el producto elaborado de un verdadero balance estratégico entre las aspiraciones y las posibilidades nacionales.

- e. En contraposición con esto, el sistema americano-Brasileño no se refiere en ningún momento por lo menos de manera específica a los **frentes de la seguridad nacional**. Nos habla, por una parte, de las bases o fundamentos del poder nacional (políticas, económicas, psicosociales o militares) que intervienen como factores de análisis en la apreciación estratégica de la situación nacional e internacional; y por otra, se refiere en general a los órganos y agencias del gobierno, cuya acción es orientada —para fines de planeamiento para las directivas gubernamentales.
- f. A nosotros nos parece más conveniente y aconsejando para todos los

problemas relacionados con la seguridad nacional, y especialmente para fines de planeamiento la determinación de frentes característicos que, por una parte, comprendan y sinteticen todas las actividades fundamentales del Estado; y, por otra, permitan definir mejor las responsabilidades que a estos les corresponden en el planeamiento estratégico de la seguridad nacional.

Esta clasificación por frentes per-

(1) Frente Interno.

(2) Frente Externo o Diplomático.

(3) Frente Económico

(4) Frente Militar

mite, además, reunir a ministerios de finalidades afines, para que realicen una labor coordinada, dentro del frente al que pertenecen; el cual a su vez tiene, en cada caso, un director y un organismo de asesoría técnica.

g. Damos a continuación, los frentes que nosotros establecemos, y los factores que se relacionan con cada uno de ellos, en materia de seguridad nacional:

Factores Políticos (Internos)
Factores Sicosociales.

Factores Políticos Externos.

Factores Económico-Financieros.

Factores Militares.

h. En concordancia con este criterio, los frentes de la seguridad nacional, quedarían así organizados:

(1) Frente Interno.

Ministerio de Gobierno (Director).
Ministerio de Educación.
Ministerio de Obras Públicas.
Ministerio de Previsión Social.

(2) Frente Exterior o Diplomático.

Ministerio de Relaciones Exteriores (Director).

Asesorado por:

Junta Consultiva de Relaciones Exteriores.

(3) Frente Económico.

Ministerio de Economía (Director).
Ministerio del Tesoro.
Ministerio de Fomento.

Asesorado por:

Consejo Nacional de Economía y
Junta Nacional de Planificación y
Coordinación Económica.

(4) Frente Militar.

Ministerio de Defensa Nacional (Director).

Asesorado por:

Estado Mayor General de las Fuerzas Armadas.

B. TECNICA DE PLANEAMIENTO DE LA SEGURIDAD NACIONAL.

El planeamiento de la seguridad nacional, demanda una técnica compleja y difícil, basada en un sistema de aproximaciones estratégicas sucesivas, conforme lo demostraremos a continuación:

1. Trátase, en primer término de determinar los objetivos nacionales; y lo que es más, mediante un balance estratégico de nuestras posibilidades, frente a los antagonismos existentes o problemas, establecer en su respectiva prioridad, los objetivos nacionales actuales. Con ello se obtiene una primera aproximación para la determinación de los principios que deben informar la acción mancomunada de los diferentes frentes o sectores de la seguridad nacional; esto es el planeamiento estratégico de esta misma seguridad;

2. Indudablemente, en tratándose de definir estos principios rectores o directores de la actividad nacional, esta primera aproximación no nos daría todavía suficientes elementos de juicio para decidir sobre tan importante asunto, máximo que es regla conocida, que el planeamiento estratégico en general y con mayor razón todavía el planeamiento de la seguridad, debe realizarse por **aproximaciones sucesivas**.

3. En consecuencia, y una vez que llegamos a una definición precisa de los objetivos nacionales actuales, en cuya consecución y salvaguarda se empeñará el poder nacional, creemos que procede, a todas luces, una "**Revaluación**" más precisa de este mismo poder, especialmente en lo que respecta a sus vulnerabilidades de carácter interno, teniendo ahora como base de referencia los propios (O. N. A.), condicionando los mismos a las hipótesis de guerra.

Ello nos permitirá, naturalmente, obtener resultados más precisos en lo que respecta a la determinación de estos principios rectores u orientadores de la actividad nacional; esto es, de los fundamentos doctrinarios de la seguridad nacional.

La importancia de esta revaluación resalta mejor a la luz de la conocida afirmación de **Walter Lippman**: "El nombre exacto de mantener compromisos o de definir objetivos sin aumentar nuestro poder y nuestras alianzas, no es el aislacionismo, sino **insolventia**."

Solamente las revaluaciones del poder nacional en relación a los objetivos escogidos, nos permitirá ajustarnos convenientemente a nuestras posibilidades y evitar la insolventia".

4. Queremos también, en tratándose de tan importante asunto, hacer resaltar que los antagonismos que pueden amenazar la seguridad del estado, como organismo vivo, tienen, conforme a su naturaleza dos campos de acción distintos: el territorio y la comunidad nacional, allí incluido el gobierno que es el órgano director de esa comunidad. De estos, el campo de acción más vulnerable y el que mayor atención merece por parte del Estado, es el relacionado con la comunidad nacional, contra la cual inciden antagonismos de todo orden, especialmente de carácter político, económico y psicológico. De ahí es que, conforme hemos indicado, en la época moderna, la seguridad del Estado no consiste solamente en asegurar la faja de fronteras contra los efectos de la acción militar clásica, sino en la protección de los puntos más vulnerables de la comunidad nacional y del organismo estatal, contra los efectos extremadamente peligrosos de las guerras política, económica y psicológica.

En otras palabras, el problema de la seguridad solo estará resuelto cuando los antagonismos externos e internos

no puedan encontrar en el organismo del Estado **vulnerabilidades peligrosas**, que permitan atacarlo con medios ostensibles (fuerza militar), o invisibles (medios políticos, económicos o psicológicos). Y esas vulnerabilidades pueden existir, tanto en los puntos sensibles de la periferia cuanto en el interior del propio organismo del Estado, sobre cuyos elementos esenciales son capaces de incidir —por los procesos a los que nos referimos— las acciones de aquellos antagonismos.

5. De las ideas expuestas, se puede entender, de manera obvia, la gran importancia que tiene para el Estado el establecimiento de la doctrina de seguridad nacional: sol central, digamos así, que ilumina y conduce las actividades fundamentales del Estado; que muestra el camino por seguir para la estructuración —a prueba de cualquier impacto o vulnerabilidad— de un sistema de seguridad, en lo posible perfecto, que oriente el trabajo planificado de los organismos del Estado, para el fortalecimiento del potencial nacional y para la consecución de los objetivos nacionales, pese a todos los antagonismos internos o externos que se opongan a los intereses y aspiraciones de la comunidad nacional.

6. Para llegar al fin propuesto, es necesario realizar, por consiguiente, de acuerdo a la técnica que proponemos, el levantamiento estratégico (análisis síntesis y conclusiones) de cada uno de los factores negativos o puntos vulnerables del poder nacional (tanto internos como externos) dentro de cada uno **frentes** de la seguridad nacional, determinando al final, para **cada frente**, **los principios básicos** y los conceptos fundamentales que —en vista de los objetivos nacionales establecidos y de los antagonismos y vulnerabilidades existentes deben guiar a esos frentes en el planeamiento de la seguridad nacional.

CAPITULO IV

EL INSTITUTO DE ALTOS ESTUDIOS DE ESTRATEGIA GRAN-COLOMBIANA

1. Consideraciones básicas.

Al llegar a este punto fundamental del estudio que hemos venido realizando, es necesario sentar las siguientes premisas básicas:

a. Es indudable que el planeamiento de la seguridad nacional, dentro de cada país, no tiene otra fórmula de solución que el establecimiento de un Instituto, en donde civiles y militares, realicen el estudio conjunto de los problemas relacionados con este planeamiento, la determinación de los objetivos nacionales y de las políticas de consecución de estos mismos objetivos, etc., estableciendo, en primer término, una doctrina de seguridad que oriente y guíe este planeamiento.

No es posible admitir, en efecto, en una época que bien puede llamarse de "señorío de la técnica y del planeamiento", que la dirección del Estado en los diferentes y complejos campos de acción en que se ejercita, que la seguridad y la sobrevivencia de la patria y el encauzamiento de sus destinos estén supeditados a la improvisación y al acaso. Es fundamental, por el contrario, pensar en una política de seguridad nacional, que tenga por finalidad: "la consecución y salvaguarda de los objetivos vitales permanentes de la nación, contra cualquier antagonismo interno o externo, de modo de evitar la guerra, si fuera posible, o a emprenderla, en caso necesario, con las mayores posibilidades de éxito". Y todo esto, conforme hemos indicado, demanda el estudio concienzudo y la

vocación estratégica de las "élites" dirigentes de la patria, los mismos que no pueden ser alcanzados sin la metodización de los sistemas y trabajos en un Instituto de la más alta jerarquía estratégica nacional.

- b. El planeamiento de la seguridad nacional, debe obedecer a una técnica basada, conforme lo hemos demostrado, en un sistema de aproximaciones estratégicas sucesivas. Tan difícil y complicado es el problema por ser resuelto, que no es posible, inclusive la determinación de los fundamentos doctrinarios de la seguridad nacional, para cada país, por medio de una simple apreciación estratégica de la situación nacional e internacional;
- c. Con mayor razón, para resolver el problema de la seguridad estratégica Grancolombiana, que se inspira en bases históricas comunes y que responde bien al concepto de seguridad regional, preconizado en la Carta de la OEA., es necesario, pensar en la necesidad de establecer un Instituto de Altos Estudios de Estrategia Grancolombiana, en donde, considerando el problema en el plano continental, se realizaría una segunda aproximación estratégica, que serviría de fundamento para la determinación de la doctrina de seguridad americana, que será estudiada en el Colegio de Altos Estudios de Estrategia Continental, por inaugurarse el 1º de septiembre del año en curso.

2. Misiones.

Entre las misiones fundamentales que estaría llamado a cumplir este Instituto, podemos enumerar las siguientes:

- a. Servir como centro permanente de estudios y de investigaciones para el planeamiento de la seguridad y de los asuntos de fundamental in-

terés estratégico para los países grancolombianos;

- b. Obtener la convergencia del esfuerzo Grancolombiano en el estudio y solución de los problemas de importancia estratégica Grancolombiana, mediante:
 - La sistematización del análisis y la interpretación de los factores políticos, económicos, psicosociales y militares, que constituyen la base para la formulación de la doctrina de seguridad o doctrina estratégica Grancolombiana.
 - La difusión de un concepto amplio y objetivo de seguridad que sirva de base para la coordinación de las acciones de todos los organismos gubernamentales responsables por la formulación y ejecución de la política de seguridad Grancolombiana, para Ecuador, Colombia y Venezuela.
- c. El Instituto de Altos Estudios de Estrategia Grancolombiana, tendría que afrontar, además, las siguientes tareas:
 - Revisar el concepto de seguridad nacional, teniendo presente que esta no reposa ya en la inviolabilidad de las fronteras, sino en la conciencia política y moral de las naciones;
 - Como previo a la formulación de la doctrina de seguridad Grancolombiana, deberá efectuar el levantamiento estratégico de las vulnerabilidades existentes, tanto en el campo político como económico en el frente interno Grancolombiano, para oponerse a esas vulnerabilidades, con medidas tinosas y apropiadas; y,
 - Deberá, sobre todo, recomendar a la organización de los Estados Americanos, que, a base de la justicia y del derecho, se eliminen definitivamente los problemas existentes entre los países signatarios de la Carta de San Francisco, y de

manera particular, aquellos que signifiquen una flagrante violación de los postulados enunciados en esa misma Carta.

- d. Para que puedan apreciarse de manera más efectiva, los alcances del referido Instituto, vale la pena señalar aquí los **objetivos generales** que podría tener, el **Curso Superior de Estrategia o de Seguridad Grancolombiana**, que es el que tendría mayores proporciones dentro de los estudios académicos:
- Establecimiento de la doctrina estratégica o de seguridad Grancolombiana; la cual comprendería los aspectos políticos, económicos, psicosociales y militares de la política Grancolombiana. Podría dar máxima prioridad al estudio del aspecto económico de esta estrategia; y,
 - Desarrollar una metodología conveniente para la formulación de la política de seguridad Grancolombiana; y, desarrollar la técnica de planeamiento en los altos escalones gubernamentales de la seguridad Grancolombiana; y, aplicar esa técnica de manera práctica y objetiva.

CAPITULO V

CONCLUSIONES FINALES

1. El Instituto de Altos Estudios de Estrategia Grancolombiana, vendría a materializar, en el campo de la acción estratégica, los ideales de unidad grancolombianos preconizados por el Libertador Simón Bolívar, y respondería a una necesidad actual de colaboración, de acercamiento y de apoyo mutuo entre los pueblos que fueron libertados por su espada.
2. En este Instituto, los civiles y militares de los pueblos grancolom-

bianos, además de planificar en forma técnica la seguridad estratégica de la Gran Colombia, tanto en el frente interno como externo, podrían intercambiar sus ideas y experiencias, particularmente en lo que se refiere a las vulnerabilidades que amenazan el frente interno de cada país, y que tienen como denominador común la presencia de fuerzas nocivas a la nacionalidad, agitadas desde el interior y desde el exterior por ideologías y sistemas contrarios a la vida democrática.

3. En el cumplimiento de las misiones de este alto Instituto, tendrían una actividad preponderante las fuerzas armadas de cada uno de estos países, asegurando la estabilidad y cohesión del frente interno, base indispensable para la consecución, en primera instancia, de los objetivos nacionales y luego, de los objetivos Grancolombianos.
4. Es un hecho indudable que las experiencias obtenidas hasta aquí, nos muestran claramente la necesidad imperiosa de orientar la actividad nacional a base de los siguientes principios que deben ser considerados como los fundamentos doctrinarios de la seguridad Grancolombiana:

- Mantener a todo trance la estabilidad política, a base de unas fuerzas armadas plenamente conscientes de su misión constitucional y patriótica, respetuosas de los ideales democráticos, profundamente dedicadas al ejercicio de sus funciones profesionales e íntimamente identificadas con los anhelos y aspiraciones del pueblo al que pertenecen;
- Efectuar una reforma administrativa que permita la transformación de la organización del país y consecuentemente la expedición de

una ley de defensa que regule y establezca la participación de todos los organismos nacionales y de todos los habitantes del país en la seguridad nacional; elevando, por todos los medios posibles, los valores morales y las virtudes militares del pueblo, sobre las bases fundamentales del patriotismo del civismo y de la disciplina;

- Organizar las fuerzas armadas, dándoles una estructura flexible, razonable, evolutiva, perfectamente adaptada a la doctrina militar, que le permita "asegurar convenientemente a cada uno de nuestros países, mientras ellos mismos fortalecen su potencial y se preparan para la conquista de los objetivos nacionales y Grancolombianos.

Señores Oficiales:

Sin ninguna pretensión, y sin el ánimo de demostrar conocimientos en un problema de tanta envergadura como el de la seguridad nacional, he querido dejar, a través de mis palabras, flotando entre Uds., en un medio militar tan culto y distinguido, entre Oficiales de Estado Mayor, una inquietud que vive y se cultiva desde hace algún tiempo en el medio militar ecuatoriano: la necesidad de unirnos cada vez más y de revivir, en el presente, las geniales concepciones políticas y estratégicas de nuestro común Libertador.

Ante la presencia de fuerzas disociadoras, que amenazan destruir los cimientos nacionales y americanos de la democracia; ante la labor constan-

te y subterránea de elementos nocivos a nuestras nacionalidades, que pretenden trastornar nuestra forma esencial de ser y de vivir, considero fundamental que los hombres del Ecuador, Colombia y Venezuela, civiles y militares, estudien de manera conjunta los graves problemas que amenazan la seguridad estratégica de nuestros pueblos, teniendo presente que esta seguridad no descansa más, como podría pretenderse, en la inviolabilidad de nuestras fronteras, sino en la cohesión e invulnerabilidad del frente interno nacional, regional y americano.

Contra esas fuerzas y contra todo aquello que se oponga a la consecución de nuestro destino, es menester anteponer la barrera infranqueable de la planificación y de nuestra determinación de defender el patrimonio común, la heredad Grancolombiana, que se asienta sobre las libertades proclamadas por Bolívar en sus declaraciones inviolables y en la Carta del Atlántico.

Que este paso de la Academia de Guerra del Ecuador, por tierras de Venezuela y de Colombia, sirva para que estas ideas germinen en suelo fecundo y que, a través del establecimiento del Instituto de Altos Estudios de Estrategia Grancolombiana, se haga realidad, en forma tangible las consignas de unidad, de fraternidad, de libertad y de seguridad estratégica que nos dejó como legado, para las generaciones del presente, el máximo de los libertadores.

Bogotá, agosto de 1962.

CONFERENCIA DE LOS EJERCITOS AMERICANOS, SOBRE LOGISTICA

(1ª. PARTE)

Tte. Coronel HUBERTO ESPINOSA PEÑA



Texto de la Conferencia dictada por el Sr. Teniente Coronel Humberto Espinosa Peña, Jefe del Comité de Logística y Profesor de la materia en la Escuela Superior de Guerra, al Estado Mayor Conjunto, a los Oficiales Superiores de los Servicios y a los alumnos del Curso Regular de Estado Mayor.

1 — INTRODUCCION

a) En cumplimiento a lo dispuesto por el Señor Mayor General Comandante General de las FF. MM. por Oficio N° 0321/CG-EMC J/835, del 30 de Julio del presente año, correspondió al suscrito informar a los Estados Mayores de las Fuerzas y a los señores Oficiales Superiores de los Servicios, sobre las materias tratadas en la Conferencia de los Ejércitos Americanos, sobre Logística, celebrada en Fuerte Amador, Zona del Canal, Panamá, entre el 16 y el 20 de Julio de 1962.

Trataré de resumir, en cuanto sea posible las Conferencias e informes presentados durante el desarrollo de las sesiones, aclarando que tomaré de ellos, aquello que a mi modesto criterio aparezca como lo más importante.

b) El temario por tratar es el siguiente:

- 1—Introducción.
- 2—Generalidades.

a) Antecedentes de la Conferencia.

b) Constitución de la Delegación.

3—Preparación del material de discusión.

4—Participación de otros países americanos.

5—Itinerario y actividades cumplido por la Delegación de Colombia:

a) Viaje

b) Visitas a Escuelas e Instalaciones Militares de la Zona del Canal.

c) Desarrollo de la Conferencia.

(1) **Lunes 16:** Importancia de la Logística en la paz y en el combate. Apresto de Pertrechos (abastecimientos). Control Químico de Motines. Fuerzas Especiales.

(2) **Martes 17:** Logística del Productor.

(3) **Miércoles 18:** Logística del Consumidor. Conferencia sobre Mantenimiento.

(4) **Jueves 19:** Apoyo Logístico a operaciones de Contra-insurrección.

(5) **Viernes 20:** Conferencia sobre Acción Cívica. Informe sobre

el Colegio Interamericano de Defensa.

(6) Comentarios del expositor.

2 — GENERALIDADES.

- a) **Antecedentes de la Conferencia.** La Conferencia de Ejércitos Americanos para 1960 sobre Logística, fue una consecuencia de las efectuadas durante los años de 1960 y de 1961, en forma particular de esta última la cual tuvo lugar entre el 10 y el 15 de Julio del año pasado y en el mismo lugar.
- b) **Constitución de la Delegación.** Inicialmente por Resolución N° 2819 del 26 de Junio de 1962, el Ministerio de Guerra designó a los Señores Coronel Guillermo Ferro Duque y Tte. Coronel Arturo Salazar Gómez, para integrar la Comisión del Ejército Colombiano que debía concurrir a la Conferencia de

TENIENTE CORONEL HUMBERTO ESPINOSA PEÑA

Oficial del Servicio de Intendencia. Egresado de la Escuela Militar de Cadetes con el grado de Subteniente del Arma de Artillería; además fue Oficial de la Armada dentro del escalafón de Infantería de Marina.

El señor Teniente Coronel Espinosa Peña durante su vida militar ha desempeñado los siguientes cargos: Sub-Intendente de la Base Naval ARC "Bolivar", Sub-Director de los Talleres de Intendencia, Sub-Gerente del Comisariato del Ejército, Jefe del Servicio de Intendencia, Oficial Ejecutivo del Departamento E-4 del E. M. del Ejército; Profesor de administración militar en la Escuela Militar de Cadetes y en los Cursos avanzados para ascenso de Capitanes a Mayores. Ha efectuado los siguientes cursos: capacitación para ascenso a Capitán. Administración Militar en la Escuela Superior de Guerra, Básico y Avanzado de Intendencia en Fort Lee EE. UU.; cuarto curso especial de Estado Mayor en la Escuela Superior de Guerra.

Actualmente se desempeña como Jefe del Comité de Logística y profesor interno de la Escuela Superior de Guerra.

Ejércitos Americanos en este año. Posteriormente, el 11 de Julio y por Resolución N° 2992, la composición de la Delegación fue variada y quedó constituida en forma definitiva por los señores Brigadier General Jorge Quintero y Quintero, Coronel Guillermo Ferro Duque y Teniente Coronel Humberto Espinosa Peña. Esto vino a ocasionar que, a excepción del Señor Coronel Ferro, la Comisión fue designada en realidad la víspera del viaje a la Zona del Canal.

3 — PREPARACION DEL MATERIAL DE DISCUSION.

Por la razón indicada en el punto anterior, no fue posible a la Comisión que viajó a Panamá preparar ni coordinar con la debida anticipación los temarios de discusión ni las propuestas respectivas, que necesariamente y por razones obvias debieron someterse primero al conocimiento y aprobación de los Señores Comandante General del as FF. MM. y Ministro de Guerra, como también al concepto del Ministro de Relaciones Exteriores.

4 — PARTICIPACION DE OTROS PAISES AMERICANOS.

- a) **De Estados Unidos de Norteamérica:** La Delegación fue encabezada por el Señor Teniente General Robert W. Colglazier, Jefe Suplente de Estado Mayor para Logística, pero la Conferencia fue presidida por los Señores General George H. Decker, Jefe de Estado Mayor del Ejército de los Estados Unidos; Teniente General Andrew P. O'Meara, Comandante en Jefe del Comando del Caribe y Mayor General Theodore F. Bogart, Comandante General del Ejército de los Estados Unidos en el Caribe. Debe anotarse que además de los

anteriormente nombrados, asistieron varios otros Generales y Altos Oficiales del Ejército y de las otras Fuerzas Militares de este país, así como también el Honorable Señor Stephen Ailes, Subsecretario del Ministerio del Ejército y el propio Ministro, su Excelencia Cyrus R. Vance, quien quiso realzar con su presencia la importancia de la Conferencia desarrollada sobre Logística, por los Ejércitos Americanos.

- b) **De Centro América:** Concurrieron Delegaciones de todos los países, sin excepción.
- c) **Del Area Insular del Caribe:** Solamente se hizo presente la Delegación de la República Dominicana, presidida por el General de Brigada Marcos Antonio Jorge Moreno, Jefe del Estado Mayor.
- d) **De Sur América:** Todos los países sin excepción. Cabe anotar sin embargo, que por razón de los hechos ocurridos en el Perú, la Delegación de este país, integrada por los Señores Mayor General Nicolás E. Lindy López, Comandante General del Ejército, General de Brigada Máximo Verástegui Izurieta, Director de Logística, G-4 y Coronel Wilfredo Blondet Goycochea, Director de Operaciones, G-3, regresó a su país en las últimas horas de la tarde del día martes 17 de julio.

5— ITINERARIO DE ACTIVIDADES CUMPLIDAS POR LA DELEGACION DE COLOMBIA.

- a) **Viaje.** De acuerdo a las instrucciones recibidas por el Jefe de la Misión Militar del Ejército de los Estados Unidos en Colombia, Coronel Joy K. Vallery, la Delegación salió del Aeropuerto de "Eldorado" el jueves 12 de julio a las 07:00 H. llegando 2 horas y

media más tarde a la Base de la Fuerza Aérea en la Zona del Canal en donde fue recibida personalmente por el Señor Mayor General Bogart y miembros de su Estado Mayor. A continuación fue alojada en el Fuerte Clayton. El regreso se cumplió el 20 de julio en las últimas horas de la tarde, abordo de un avión de la Misión Aérea de los Estados Unidos en Colombia.

b) **Visitas a Escuelas e Instalaciones Militares de la Zona del Canal.**

Durante los días 12, 13 y 14 de julio y a solicitud de la Delegación se visitaron las siguientes:

(1) **Instalaciones de Material de Guerra, Intendencia y Transportes, en el Fuerte Clayton.**

Vale la pena destacar la forma como en ellas se cumplen el mantenimiento de los materiales y equipos correspondientes a estos servicios técnicos, de manera especial el canje de repuestos (entrega de uno bueno a cambio de uno dañado) y la "canibalización" de los muy deteriorados o de costosa reparación, para utilizar sus partes como repuestos.

Se anota también que dichas Instalaciones cuentan con equipos de personal que pueden ser enviados a los países latinoamericanos, a solicitud de los interesados, para entrenar personal de instructores y especialistas en mantenimiento y asesorar al Ejército respectivo en trabajos especializados de esta índole. Por ejemplo, la determinación del estado de municiones y proyectiles en depósitos. Precisamente en la actualidad se encuentra uno de tales equipos, revisando las bombas y otros tipos de munición de la Fuerza Aérea Co-

lombiana, enviado por el Comando del Caribe y resulta por lo menos curioso que el Ejército no se haya aprovechado de estos servicios hasta la fecha.

- (2) **La Escuela Usarcarib, en el Fuerte Gulick**, de la cual merece destacarse el hecho de que a partir del mes de enero del año entrante, se dictará el Curso de Comando y Estado Mayor que actualmente se desarrolla en el Fuerte **Leavenworth**, Kansas, con la misma intensidad y materias, pero en idioma español.

Conviene mencionar también que este Instituto tiene disponibles equipos de Instructores, material y ayudas de instrucción, para enviarlos, a solicitud del país interesado hecha por conducto del Jefe de la Misión Militar respectiva. Valdría la pena explotar ampliamente esta posibilidad en beneficio de nuestras Fuerzas Militares.

- (3) **El Centro de Adiestramiento de Guerra en la Selva, en el Fuerte Sherman**. Se anota que los Cursos adelantados en este Instituto son bastante semejantes a los de "Lanceros", en Melgar.

- c) **Desarrollo de la Conferencia**. A continuación se hará referencia a los puntos de los eventos cumplidos durante el desarrollo de la Conferencia de Ejércitos Americanos, que a juicio del expositor pueden considerarse más importantes:

- (1) **Lunes 16 de Julio:**

Además de la ceremonia de Honores a las Banderas de los países participantes, de la presentación de las Delegaciones e instalación y apertura de la

Conferencia, se cumplieron los siguientes:

- **Conferencia del Señor General George H. Decker**, sobre "**Importancia de la Logística en la paz y en el Combate**", cuyos puntos esenciales pueden resumirse así: Que el propósito de la Conferencia no es otro que el de "encontrar la manera de mejorar la potencia y efectividad de los ejércitos americanos, separada y colectivamente, para que puedan proteger y servir mejor a los pueblos respectivos ante el peligro persistente de agresión comunista". Que el problema más grande que deben afrontar todos los ejércitos es el de proveer los equipos modernos que requieren para el apoyo de sus fuerzas de combate en toda clase de operaciones particularmente porque los costos de las armas y equipos más complicados crecen constantemente y por la necesidad de no almacenarlos en tales cantidades que puedan volverse anticuados. Sugiere buscar la solución a este problema de dos maneras: Comprando solamente y en las cantidades estrictamente necesarias, los elementos y equipos esenciales y apropiados, y obteniendo el máximo rendimiento de cada artículo o de cada pieza del equipo, sacándoles el mayor provecho posible.

La primera parte de la solución requiere un planeamiento apropiado que se ajuste a la situación existente o a la que pueda presentarse, mientras que la segunda impone un adiestramiento del personal y un mantenimiento del

equipo altamente tecnificados. Que se impone el planeamiento y ejecución de amplios programas de Acción Cívica, como métodos directos y efectivos de desarrollo nacional con el apoyo de sus Fuerzas Militares, los cuales servirán al mismo tiempo para demostrar al país que ellas no están solo para consumir los recursos del país a expensas del Pueblo, sino que también pueden ser de gran beneficio para la comunidad. Esto, desde luego, sin perder de vista en ningún momento el cumplimiento de la misión primordial que les compete; y

Que considera de la más alta importancia el que los Ejércitos Americanos continúen desarrollando programas de intercambio de estudiantes entre sus distintas Escuelas, como base fundamental para acercarse a una mejor comprensión de los problemas del Hemisferio y a sus posibles soluciones comunes.

"... La tarea que se está llevando a cabo aquí en la Escuela del Caribe ha demostrado ser particularmente valiosa. Espero que cada clase en esta Escuela esté repleta. El Colegio Interamericano de Defensa que se inaugurará en Washington este Estío, llenará una importante brecha que existe en la preparación de oficiales de las Fuerzas Armadas para los fines de cooperación internacional. Esta misión lo convierte en uno de los más importantes centros de estudio en este hemisferio..." dijo el General.

—**Conferencia del Señor Teniente General Robert W. Col-**

glazier, sobre "Apresto de pertrechos (abastecimientos)", de la cual se resume:

"Con intensidad siempre en aumento vamos comprendiendo que nuestros intereses mutuos son más importantes que nuestras diferencias de opinión. Ahora comprendemos, más ampliamente, que lo que amenaza a uno de nosotros es una amenaza para todos. Además, todos sabemos que una penetración extranjera en un Área de nuestro Hemisferio fomenta la penetración extranjera en otra Área... es necesario que estemos sinceramente convencidos de la necesidad de estrechar los lazos que nos unen, porque si no creemos que nuestros futuros individuales son inseparables, no podremos abrigar esperanzas de fortalecer nuestra posición militar combinada. Yo creo que nos estamos dando cuenta de la comunidad de nuestra herencia y destino... también creo que muchos de aquellos que tengan dudas acerca de las declaraciones que acabo de exponer, pronto cambiarán de opinión".

"... Un sistema logístico adecuado en el cual pueda confiarse y que a la vez esté libre de detalles innecesarios, es de necesidad para un Ejército victorioso y el que no tenga un sistema de apoyo logístico adaptado a sus requerimientos no puede esperar sobrevivir al encontrarse frente a un enemigo con apoyo logístico adecuado. Los Comandantes Tácticos deben darse cuenta de que el enemigo no es el único factor que limita su

libertad de acción. El apoyo logístico, o mejor dicho la falta de apoyo logístico, puede inhibir a un Comandante de Operaciones tanto como, y en algunos casos más, que la acción enemiga. Napoleón hizo este descubrimiento cuando invadió a Rusia". En la Segunda Guerra Mundial, el ataque alemán sobre Moscú vaciló no solo por la acción defensiva de los rusos, sino también porque las unidades Panzer sobrepasaron la capacidad de su sistema de apoyo logístico.

Agregó el General que los Estados Unidos han descubierto que es contraproducente ser muy acuciosos cuando se trata de equipar su Ejército y que a una Unidad que no necesita ni posee la habilidad de usar vehículos blindados complicados o artillería pesada, generalmente se la perjudica en lugar de ayudarla, cuando se abastece con esta clase de equipos. Y agregó: "...Hemos descubierto, como regla general, que es mejor equipar a una unidad con los rifles, las ametralladoras y los morteros que es capaz de usar eficazmente, que proveer a la misma unidad con artículos que no necesita y que no puede usar. Tiene igual importancia un estudio cuidadoso de los problemas adicionales de mantenimiento los cuales se expanden enormemente cuando se introducen pertrechos pesados o complejos en las tablas de equipo".

Dijo también el Señor Teniente General Colglazier que siendo Aliados, como lo somos y ha-

biendo de luchar juntos, como se hará cuantas veces sea necesario, es lógico que se siga un curso de acción que nos facilite el intercambio de apoyo logístico en la misma forma que el táctico, después de que empiece la batalla, debiendo establecerse desde hoy los cimientos para el apoyo mutuo que necesitaremos mañana.

Un Ejército en las Américas que use equipo suministrado por una fuente extraña, puede encontrarse sin municiones o artículos de otros reabastecimientos esenciales cuando estalle un conflicto mayor. Una nación impedida en esa forma no puede mantenerse en un combate sostenido. Esta sola falla es suficiente para comprometer la Soberanía de la Nación. No es lógico que ninguno de nosotros reduzca su efectividad potencial cuando tal reducción puede evitarse.

Los miembros de la organización del tratado del Atlántico Norte están bien adelantados en su esfuerzo por resolver este problema. A medida que pasan los meses, el equipo de las diferentes unidades de la OTAN va siendo reglamentado más y más. La fuerza obtenida mediante esta reglamentación es verdadera y va en aumento.

Recabó la necesidad de buscar la estabilización de materiales y organismos, para poder intercambiarlos de una parte a otra, sin perder tiempo valioso. Insiste en la necesidad de implementar sistemas completos de mantenimiento, para la

adecuada conservación de los pertrechos, recordando siempre que en cada escalón del mando es al Comandante a quien corresponde la responsabilidad y que a pesar de que los expertos en logística y los técnicos le ayudan en esta actividad vital, no podrá librarse de ella.

En resumen, consideró el conferenciante que la potencia de nuestras naciones depende del apresto militar colectivo, que a su vez depende directamente de la disponibilidad de pertrechos de cada Nación. Y que para alcanzar un estado apropiado de apresto de pertrechos es necesario equiparse con las cantidades adecuadas de artículos de equipo debidamente seleccionados, compatible dentro del Hemisferio y mantenerlo en forma tal que esté listo para el combate en todo momento.

—**Conferencia del Señor Mayor John K. Stoner, sobre "Control químico para motines"**, de la cual se resumen los siguientes puntos:

"Los agentes químicos para el control de disturbios o motines llevan a cabo su tarea al causar la inhabilitación física en diferentes grados. La severidad de la inhabilitación y la duración de la misma dependen del tipo de agente empleado y de su concentración en la zona por batir. Los dos agentes que generalmente se usan para este propósito son el CN y el CS, los cuales pueden ser dispersados en la zona en forma pulverizada o como una nube de humo".

Los dos agentes a que se re-

firió el Mayor Stoner son ambos lacrimógenos y la exposición al CN produce emanación profusa de lágrimas y ardor en los ojos y en la piel. Cuando el individuo ha sido expuesto a la forma pulverizada se aumenta intensamente la sensación de ardor y la duración de sus efectos, mientras que si se usa en forma de nube estos durarán solamente unos momentos después de que el sujeto haya encontrado aire no contaminado.

El Agente CS produce efectos más drásticos y duraderos que el anterior: ocasiona la constricción del pecho dificultando intensamente la respiración y causando emanación profusa del líquido del sistema respiratorio. Hace que los ojos del sujeto se cierren involuntariamente y que permanezcan cerrados durante toda la exposición, lo cual constituye un efecto muy interesante. La sensación de ardor es más intensa y los efectos duran de 10 a 15 minutos después de que el individuo haya encontrado aire no contaminado por este agente el cual, además, produce sofocación y, en casos de exposición extensa fuertes náuseas.

Otro agente que se emplea contra motines es el DM, que produce náuseas y vómitos violentos a las personas expuestas, aun cuando sus efectos pueden no ser sentidos sino hasta varios minutos después de la exposición, pero pueden durar de 30 minutos a varias horas según la concentración en que se use. Además sus efectos no cesan

después de que el sujeto haya encontrado aire no contaminado, sino que el cuerpo se deshace de ellos mediante procesos normales.

Cualesquiera de los tres agentes brevemente descritos, pueden dispersarse por tres sistemas básicos: la granada combustible, la granada rompedora y el dispersador portátil de agente irritante.

La granada combustible puede ser combinada con granadas fumígenas para aumentar su efecto psicológico sobre las turbas, pero no debe ser lanzada al centro de ellas para evitar que pueda ser recogida y lanzada de nuevo sobre las fuerzas que la usaren. Puede emplearse también para obligar a los amotinados a abandonar un edificio y hacia los bordes de la turba, donde personas inocentes pueden estar congregadas.

La granada rompedora mantiene su eficacia durante varias horas debido a su persistencia y es conveniente hacerlas explotar a una altura aproximada de 3 metros sobre la turba, para obtener la máxima eficacia del agente. Puede emplearse particularmente cuando se desea una inhabilitación intensa (en la cercanía de los cabecillas por ejemplo). Sus esquirlas pueden causar heridas serias.

El dispersador portátil de agente irritante que consiste en el lanzallamas reglamentario, modificado al aumentarse un conjunto de cañón especial, lanza 20 libras de agente pulverizado a presión y puede cubrir una zona de 3 kilómetros

cuadrados con viento de 5 millas por hora.

Es necesario tener en cuenta que, además de las características específicas de los agentes y municiones mencionadas, hay otros aspectos que deben ser conocidos y comprendidos por el personal que habrá de usarlos, a fin de asegurar la máxima eficacia posible, a saber:

Primero. Los agentes químicos no deben ser usados solos, sino conjuntamente con las fuerzas para el control de motines, de manera que puedan aprovecharse la inhabilitación física y la desorganización que causen los agentes. Cabecillas de los amotinados deben ser detenidos y la turba dispersada en grupos pequeños fáciles de controlar, mientras que los efectos del agente estén aún presentes. Los agentes por sí solos no pueden hacer esto.

Segundo. Los agentes químicos deben ser empleados siempre en tal forma que dejen un lugar de escape por donde se pueda salir de la zona afectada por ellos. Los objetivos de los esfuerzos de las fuerzas de control de motines son: capturar a los cabecillas y dispersar las masas. La ausencia de una vía por donde los amotinados pueden salir del lugar, servirá únicamente para establecer el pánico entre ellos y así aumentar el riesgo al cual el personal para el control de motines está expuesto.

Tercero. Tanto las granadas de tipo combustible como del tipo rompedor tienen ventajas las cuales requieren que su

uso sea coordinado en cualquier actividad de control de motines:

- (a) El uso de agentes químicos en la proximidad de hospitales y de escuelas debe ser definitivamente restringido. Sin embargo, si surgiera una situación en la cual se estime obligatorio su uso, los siguientes puntos deberán ser analizados profundamente: ¿Está el viento soplando directamente contra el edificio, o a lo largo del frente? ¿Cuál es la relación física de la turba para con el edificio, aglomerada a lo largo de las paredes, o distanciada del edificio? Si existe la posibilidad de que la parte interior sea contaminada, entonces se deberá usar la granada con combustible. Si no existe tal posibilidad es la granada rompedora la que debe ser escogida para así mantener a un mínimo la zona de contaminación.
- (b) La munición combustible debe ser usada para sacar ordenadamente a los amotinados de un edificio. En cuartos cerrados, la granada rompedora puede causar la incapacidad física por varias semanas.
- (c) El grado de inhabilidad física deseada es también un factor que debe ser analizado. Si la inhabilitación intensa es deseable (en la cercanía de los cabecillas, por ejemplo,) la granada rompedora es la más eficaz. Sin embargo,

por los bordes de la turba, donde personas inocentes pueden estar congregadas, la munición combustible puede proveer efectos adecuados. El problema de la actitud del público, hacia las fuerzas para el control de motines después de que estos agentes hayan sido usados, es un factor que no puede dejar de tomarse en cuenta al escoger las municiones químicas que han de ser empleadas.

—**Información del Señor Mayor Johny Reus-Froylan**, sobre "**Fuerzas Especiales**" de la cual se considera interesante extractar las siguientes definiciones:

Contrainsurrección. Todas las actividades militares, políticas, económicas, psicológicas y sociológicas encaminadas a prevenir y suprimir grupos de insurgentes cuyas acciones varían en grado de violencia y alcance, desde actividades políticas subversivas hasta acciones violentas por grandes grupos de guerrillas dedicadas a derrocar un gobierno legalmente constituido.

Insurrección. Es una condición de actividad política subversiva, rebelión civil, revueltas o levantamientos contra un gobierno legalmente constituido o potencia de ocupación, en la cual se organizan fuerzas irregulares para que tomen parte en acciones que pueden incluir la guerra de guerrillas, entrenadas para debilitar o de-

rococar dicho gobierno o potencia de ocupación.

Guerra fría. Es el empleo de medidas políticas, económicas, tecnológicas, sociológicas y militares, a una escala menor que los conflictos armados abiertos con fuerzas militares regulares, para lograr objetivos nacionales.

Acción Cívica. Cualquier acción realizada por las fuerzas militares de un país, utilizando recursos humanos y destrezas militares en cooperación con agencias, autoridades y asociaciones civiles, que esté encaminada a mejorar la estructura económica o social de dicho país. Los programas de acción cívica pueden aumentar la importancia de las Fuerzas Militares Nacionales y mejorar su relación con la población civil.

Defensa interna. Todas las medidas tomadas por un gobierno para asegurar la protección de la sociedad en contra de la subversión, el desorden y la insurrección.

Seguridad interna. Es el estado de Ley y orden que prevalece dentro de un país.

Subversión. Son aquellas acciones calculadas para socavar los recursos militares, económicos, psicológicos y políticos y el estado de ánimo de una Nación.

Contra-Información. Uno de los aspectos de actividades de información dedicado a destruir la efectividad de las actividades enemigas de información de países extranjeros y a la protección de in-

formación en contra del espionaje, de individuos en contra de la subversión y de instalaciones y materiales en contra del sabotaje.

Guerra de contra-guerrillas.

Son aquellas medidas activas y pasivas tomadas por las fuerzas armadas y agencias civiles de un gobierno establecido y de sus aliados contra fuerzas de guerrillas. Por tanto, se crea la necesidad de una gran diversidad de actividades, desde asesoramiento en proyectos de acción cívica al más bajo nivel, hasta el empleo de una agrupación táctica para ayudar en la eliminación de la violencia o insurrección al nivel nacional.

La misión principal de las fuerzas especiales es la contra-insurrección. El problema básico es el de mantener o restaurar la seguridad interna del país a medida de que los otros elementos integrantes de la Fuerza de Contra-insurrección pueden operar efectivamente. Estos elementos proveen una gran variedad de destrezas en el campo de guerra psicológica, información militar, medicina, acción cívica, ingeniería y seguridad. Esta fuerza tendrá apoyo naval y aéreo.

La unidad básica de esta fuerza de contra-insurrección es el Destacamento "A" de las Fuerzas Especiales. Este Destacamento está compuesto por dos (2) Oficiales y diez (10) suboficiales y en él están representadas, por duplicado, las cinco (5) actividades básicas de las

Fuerzas Especiales: Operaciones e información, armas, comunicaciones, medicina y demolición. Esta capacidad permite que el Destacamento "A" sea dividido en dos para operar como dos Destacamentos separados e independientes sin perder la capacidad de sus especialidades.

Estos destacamentos llevan a cabo un riguroso y completísimo programa de adiestramiento que incluye operaciones anfíbias, de paracaidistas y en las montañas, redadas, emboscadas y técnicas de supervivencia. Ade-

más, estos soldados reciben entrenamiento especializado en operaciones submarinas, operaciones en la selva, el desierto y zonas de extremo frío. También en combate cuerpo a cuerpo. Se le da una gran importancia a su misión en el programa de acción cívica. Realmente, aunque el soldado de las Fuerzas Especiales tiene un gran número de pericias y especialidades, él es, sobre todo: **Un Instructor.**

El Destacamento "A" está organizado y cumple las funciones que se indican a continuación:

Nº	Categoría	Cargo	Funciones
1	Oficial	Cdte. Destacamento.	Responsable por el adiestramiento y empleo del Destacamento.
2	Oficial	Oficial Ejecutivo	En ausencia del Cdte asumirá el mando. Sus responsabilidades incluyen la supervisión de todas las cuestiones administrativas y logísticas, y en el caso de que se divida el destacamento en dos secciones, tomará el mando de una de estas.
3	Suboficial	Sargento de Operaciones	Es el Suboficial de mayor rango, en el Destacamento. Le corresponde llevar a cabo las funciones y responsabilidades de la Sección S-3, asesorando al Cadete en todas las cuestiones relacionadas con operaciones, planes, adiestramiento y organización. Además dar instrucción en tácticas de guerrillas y contra-guerrillas, tales como patrullaje, incursiones, emboscadas y ejercicios de acción inmediata.
4	Suboficial	Sargento de Información Militar.	Responsable de mantener al Cdte informado sobre el enemigo, el terreno y el estado del tiempo. Asesorar y adiestrar organizaciones militares na-

Nº	Categoría	Cargo	Funciones
			<p>tivas en la ejecución de operaciones de información y contra-información militar. Además asegurarse de que se está desarrollando un plan adecuado de información y contra-información militar y adiestrar estas fuerzas en el uso de las más efectivas técnicas y métodos de operaciones. Más aún, ayudar a establecer escape y evasión, información militar, operaciones psicológicas y redes de seguridad.</p>
5 6	Suboficiales	Especialistas en armas del Grupo de Adiestramiento en Campaña.	<p>Responsables por todo el adiestramiento de las fuerzas nativas. Generalmente, trabajan estrechamente con las fuerzas militares y policivas del país anfitrión. Llevar a cabo el adiestramiento en la función y el uso, tanto de las armas de los EE. UU., como de las locales. Establecer y supervisar un comprensivo y riguroso programa de adiestramiento físico tanto para los militares como para la policía. Se le da énfasis a las técnicas de aprehensión y combate cuerpo a cuerpo.</p>
7 8	Suboficiales	Especialistas en Demoliciones	<p>Responsables de la organización, dirección y supervisión de todo el adiestramiento para el uso de demoliciones. Tienen un vasto conocimiento de los explosivos de los EE. UU., y de los extranjeros, guerra de minas y trampas. Estar adiestrados en el uso de demoliciones avanzadas y especiales. En situaciones de contra-insurrección, el adiestramiento en ingenieros es de gran valor para la preparación de grupos nativos en métodos sencillos de construcción, carpintería, construcción de puentes y operaciones del equipo de ingeniería.</p>
9 10	Suboficiales	Supervisores de radio-operadores.	<p>Responsables del mantenimiento de una línea de comunicación segura desde el Puesto de Mando hasta el cuartel general superior adyacente. Además organizar y supervisar el</p>

Nº	Categoría	Cargo	Funciones
			adiestramiento de los grupos nativos en técnicas improvisadas de comunicaciones visuales y mensajeros así como comunicaciones y rudimentarias, equipo y técnicas policivas. También, cuando es posible, poner en uso sus capacidades y conocimiento en electrónica básica.
11 12	Suboficiales	Especialistas Sanitarios.	Ante todo son responsables por las necesidades sanitarias del Destacamento de adiestramiento y de las fuerzas nativas amigas. Además ayudar a la población civil local asistiendo o, en sitios donde no hay médicos, administrando tratamientos médicos. También asesorar mejoras de salubridad y sanidad. Ganar el respeto y apoyo de la masa popular. Tener pericia en todos los aspectos de tratamiento médico de emergencia incluyendo cirugía menor, cuidado dental de emergencia, establecimiento de hospitales y evacuaciones.

Otro punto muy importante de la información del Mayor Reus es el que se transcribe a continuación y sobre el cual estimo conveniente llamar la atención en forma preferencial.

"... Las Fuerzas Especiales son empleadas bajo la dirección de los grupos de asistencia y asesoramiento militar para asesorar países amigos en dos amplias áreas: Asesoramiento en entrenamiento militar para llevar a cabo operaciones de contra-insurrección. La naturaleza de la Guerra Fría es tal, que el objetivo del programa de ayuda de los Estados Unidos de Norteamérica a aquellos países que ahora lo tienen

o tendrán en un futuro cercano incluye la negación del apoyo de la población a elementos disidentes lo cual resulta en un reagrupamiento de éstos al gobierno que está recibiendo el apoyo. Nuestro programa de asistencia demanda una completa integración de los programas de ayuda, en lo político, lo económico y lo social, con la ayuda militar, así como también con operaciones militares.

El Ejército de los Estados Unidos de Norteamérica tiene una capacidad inherente para ayudar a las fuerzas militares de países amigos, al proveerles acciones decisivas de contra-insurrección

sin tener que disparar un tiro. La asistencia que provee nuestro ejército es muy variada. Bien sea proveyendo un pequeño número de asesores en acción cívica, o con el empleo de una gran variedad de destacamentos de asistencia y asesores militares desde el puesto más alto en el gobierno del país, hasta el nivel del poblado más pequeño.

Nuestra misión principal es el esfuerzo de contra-insurrección por medio de la asistencia y el asesoramiento, es ayudar a la población en la prevención de insurrecciones y en caso de que esto falle, es el de ponerle un alto a la insurrección y eliminarla, antes de que sea necesario llevar a cabo operaciones de combate de contraguerrillas. A este efecto, nuestra misión es la de contribuir a la seguridad interna, al desarrollo económico y la estabilidad política de estos países amigos, ayudando a sus fuerzas armadas en el mejoramiento de sus capacidades para que éstas contribuyan también al mismo fin".

Dos aspectos más, que también merecen destacarse, fueron cubiertos durante las intervenciones que venimos comentando: El primero referente a los Comandos Aéreos y el segundo a la Inteligencia Militar, ambos en apoyo de operaciones de contra-insurrección.

Con relación al primero de los dos, "Comandos Aéreos", tenemos que su misión es la

de adiestrar a las fuerzas de naciones amigas en operaciones de contra-insurrección, tales como lanzamiento de tropas y abastecimiento a bajo nivel, folletos psicológicos, misiones de altoparlantes, apoyo táctico e incursiones de interdicción. Estos Comandos constituyen el apoyo aéreo de las fuerzas especiales y están adiestrados para enseñar las tácticas mencionadas en cualquier tipo de avión.

El entrenamiento de personal podrá efectuarse bien en Panamá o en el país que lo solicitó a la División de Planes de Contra-insurrección del Comando Aéreo del Caribe, por conducto del Jefe de la Misión Militar de los Estados Unidos.

Estimo de extraordinaria importancia, particularmente en cuanto se refiere al personal de vuelo de la Fuerza Aérea, el utilizar la posibilidad que brindan los Comandos aéreos Norteamericanos, para el mejoramiento de la instrucción y del entrenamiento del personal de esa fuerza que se destine a colaborar con el Ejército en misiones de orden público.

El segundo de los aspectos considerados, "Inteligencia Militar", sugiere al suscrito la conveniencia de resumir algunos conceptos de gran importancia y actualidad plenamente aplicables y dignos de ser tenidos en cuenta para el planeamiento y desarrollo de acciones de orden público: "... Para combatir las guerrillas con

éxito, es necesario adoptar operaciones agresivas y decisivas de anti-guerrillas y de contra-insurgencia. La guerra de contra-guerrillas es un tipo de guerra volátil y de gran movilidad y su triunfo depende del conocimiento pronto, exacto y continuo del enemigo. Este conocimiento debe ser obtenido a través de los servicios de Inteligencia Militar, entendiéndose por esto último el conocimiento que se obtiene por medio de la recolección, la evaluación y la interpretación de toda información disponible referente a un posible enemigo, o a un área de operaciones, incluyendo el estado del tiempo y el terreno..."

Del concepto anterior se desprende la necesidad de tener en cuenta la "Inteligencia de Combate", o sea el conocimiento del enemigo, las condiciones meteorológicas y los detalles geográficos utilizados en la formación de planes y en la ejecución de operaciones tácticas dentro de un área determinada. Es esta precisamente la inteligencia que proporciona al Comandante informaciones y conclusiones sobre el área de operaciones, la capacidad y la vulnerabilidad del enemigo que permiten poder determinar los efectos probables en el curso de sus acciones. De ella obtiene el Comandante los datos necesarios para poder determinar el mejor uso de su potencia de fuego, la mejor forma de maniobrar sus

fuerzas para cumplir su misión y mantener la seguridad de su Comando. Pueden resumirse entonces en la siguiente forma los dos objetos principales de la Inteligencia de Combate:

- Reducir al mínimo las inseguridades sobre el enemigo, el estado del tiempo y el terreno para así ayudar al Comandante en sus decisiones y a las tropas para aprovechar todas las oportunidades en el cumplimiento de sus misiones; y
- Ayudar al Comandante para aplicar medidas de contra-inteligencia y de seguridad a fin de ocultar al enemigo nuestros planes y actividades destruyendo o neutralizando en esta forma la efectividad de la Inteligencia Militar enemiga.

"Una buena Inteligencia de Combate puede prever las acciones de guerrilla y obtener información sobre el tamaño de las fuerzas enemigas y la ubicación de sus bases. También puede contrarrestar los esfuerzos de inteligencia del enemigo..." Tanto en las operaciones convencionales como en las de contra-insurrección o no convencionales, la inteligencia de combate se produce en la misma forma, es decir desarrollando lo que conocemos como "ciclo de inteligencia", cuyas cuatro fases son: la dirección del esfuerzo de recolección, la recolección de información militar, la tramitación (evaluación) de información mi-

litar, y la diseminación y uso de la inteligencia militar. Conviene recordar que este ciclo es continuo, que sus cuatro fases se desarrollan al mismo tiempo y que él comienza cuando el Comandante recibe una misión, mediante los "Elementos Esenciales de Información (EEI)" que éste determina a su Oficial de Informaciones. A partir de este momento el trabajo del personal de inteligencia se desarrolla siguiendo los lineamientos clásicos conocidos: Plan de recolección; actividad de las agencias de recolección; tramitación, que comprende las actividades de registro, evaluación e interpretación de las informaciones y, finalmente, la diseminación y uso de la inteligencia militar. En conclusión, se destaca el hecho de que no por razón

de tratarse de operaciones no convencionales (comunemente denominadas por nosotros "de orden público") puede prescindirse de la inteligencia militar ni de combate, pues al hacerlo se está cometiendo el gravísimo error de efectuar acciones sin bases fundamentales para su planeamiento y conducción, lo cual necesariamente habrá de conducir a decisiones equivocadas y por tanto al fracaso en el cumplimiento de la misión.

De las exposiciones verificadas en este día, se deriva la conveniencia para todos los Ejércitos Americanos, de organizar Fuerzas Especiales debidamente entrenadas y de contar con todos los elementos y equipos necesarios para el control de motines y para la guerra irregular.

LAS OPERACIONES UNITAS Y SU IMPORTANCIA EN EL PANDRAMA NAVAL

OFICIALES A. R. C. "20 DE JULIO"

La Armada colombiana, como toda Institución que progresa, ha confrontado etapas en su desarrollo, definidas por verdaderos hitos históricos, todos ellos a la altura de un país con una Marina de Guerra más grande y poderosa en ideales que en realidades materiales.

La década de 1951 a 1961, corresponde a su última etapa. Desde sus comienzos, hasta 1951, la Armada practicó con celo todo lo aprendido de los ingleses, depuró muchas doctrinas e incorporó otras nuevas, como producto de la Segunda Guerra Mundial.

Pero estas novedades fueron fruto de experiencias ajenas, y algunos aspectos inexplicables a primera vista solo se aclararon posteriormente con la asignación de buques colombianos a la Séptima Flota de los Estados Unidos, cuando el país, como integrante de las Naciones Unidas, participó en el conflicto de Korea. Se vivieron entonces todas las situaciones propias de la guerra en el mar.

Aquellos buques y sus tripulaciones, fueron a la manera de unos fenicios; regresaron con una cultura naval nueva, pero a diferencia de fardos trajeron una voluminosa obra literaria, resumen de principios, métodos y doctrinas, con la cual se cambió desde el pensamiento naval hasta la manera de vivir y operar los buques, borrando en forma radical hasta los errados límites convencionales de trabajo que ponían fronteras en las veinticuatro horas de cada día.

Con estas modalidades nacieron otras necesidades.

Con la conciencia cierta de que era menester mantener en cada buque, no una agrupación humana, sino un conjunto entrenado y capaz de actuar como un solo equipo, y con la experiencia de que no era posible pensar en un solo buque sino en una agrupación de buques de condición similar, se llegó a la conclusión, costosa por cierto, de que era necesario mantener buques y hombres en entrenamiento en el exterior, donde los métodos fueran renovados a través de la experiencia que no podía lograrse en nuestro medio y con nuestras posibilidades económicas.

No obstante, la evolución de la política de defensa del Continente determinó como imperiosa alternativa, que si no se unificaban doctrinas y se sometían a un entrenamiento conjunto de las marinas de todos los países de América, a la hora de la verdad serían fuerzas divididas debatiéndose en una babel de sistemas, idiomas y hasta costumbres.

Este fue el origen de las Operaciones "Unitas".

Con ellas terminó en gran parte la necesidad de entrenamiento de los buques en el exterior, lo cual ha contribuido a equilibrar en parte aunque mínima, un presupuesto exiguo.

A partir de 1959 se estableció que cada año se efectuaría una Operación Unitas, con lo cual se esperaba estrechar más los vínculos de hermandad entre los países de América y fortalecer el poderío naval del Continente.

La primera operación se realizó en

febrero de 1959 y tuvo por escenario las aguas Colombianas del Pacífico. En ella participaron numerosos y modernos buques de los Estados Unidos, además de seis colombianos.

Esta primera Operación en nuestras aguas fue fructífera a la vez que satisfactoria. Se conocieron nuevas doctrinas de guerra relacionadas especialmente con guerra anti-submarina y escolta de convoyes, y se dejó claro que las enseñanzas de Korea se habían asimilado y recordado bien. El desempeño de las Unidades Colombianas no dejó nada que desear.

La segunda Operación llevada a cabo en agosto de 1961, presentó nuevos aspectos. Las experiencias de la anterior, y la participación de las Fuerzas Venezolanas, contribuyeron poderosa-

mente a fijar en forma definitiva algunos principios que guiarán a las Marinas de Guerra del Hemisferio Occidental en la represión de cualquier ataque a uno de sus países, así sea este por tierra, mar o aire.

Y nuevamente, en este año, se tendrá la experiencia de una operación más, la tercera, en la cual relucirán nuevos equipos y métodos, frutos en parte de las cuantiosas inversiones que hace la Armada de los Estados Unidos por obtener técnicas más avanzadas de combate en el mar, de los que nos beneficiaremos sin invertir en ello más que una voluntad decidida de progresar, unas cuantas noches de vigilancia y espectativas que son parte mínima en esto que vivimos, y que se llama Vida del Mar.

“Dominio del mar” no solo significa potestad de hacer uso del mar como medio de comercio y de transporte, con fines comerciales y militares, sino que significa la potestad de privar a otros pueblos de la utilización del mar con la misma finalidad.

Enciclopedia del Mar.

SERVICIO RELIGIOSO CASTRENSE



Fray GUSTAVO RAMIREZ B.

A nadie se le escapa que habrá que orientar, enseñar, y dirigir a los fieles atendiendo a sus peculiares condiciones, a su estado específico de vida, al ideal terreno que cada cual se ha propuesto, para llegar a la unidad del credo y la moral que la iglesia tiene como tal.

Uno de los grupos más característicos y que presenta perfiles completamente definidos, es el formado por los militares; su organización, su género de vida, el papel que está llamado a desempeñar en la sociedad y en el destino de los pueblos, ofrece un campo de acción religiosa y moral tan vasto y pingüe como el que más.

Naturalmente exige del Sacerdote una vocación especial, una visión precisa de su misión, una orientación personal adecuada que le de convencimiento de que puede obrar y que su esfuerzo se verá premiado por el éxito. No se trata de hacer un apostolado regido exclusivamente por las normas generales en la materia, ni de permanecer al margen de esta clase de vida, ni de ser un elemento extraño, que eventualmente trabaja en este medio. Es un ministerio Sacerdotal netamente típico que pide su intervención en todas las actividades, que forma parte de la organización misma.

El arte de la guerra es uno de los más grandes desenvolvimientos que ha sufrido últimamente, y los guerreros

habrán padecido igualmente hondas transformaciones mentales. Hoy ya no tienen que ensangrentar sus bayonetas para privar de la vida al enemigo; los marinos no recibirán la orden de abordaje, ni los pilotos tendrán que sacrificar su vida y su máquina contra el objetivo enemigo. Habrá que buscar entonces, una manera "Electrónica de conducir el soldado a Dios.

La Santa Sede así lo ha comprendido y lo ha dispuesto todo, en consecuencia. Colocó, digamoslo así, a esta clase de fieles encomendados a su cuidado en lugar especial, para que legislada especialmente su atención pueda alcanzar más fácilmente su fin sobrenatural.

Los asuntos Eclesiásticos Castrenses, están bajo el cuidado de una de las Congregaciones Romanas, llamada Sagrada Congregación Consistorial. Ella ha dado las normas exactas para que el personal Militar sea atendido adecuadamente. En cada Nación estableció una Diócesis exclusivamente para los Militares, que se denomina "Vicariato Castrense".

En 1951 (abril 24) dio una instrucción a los Vicarios Castrenses, de la que entresacamos los siguientes apartes:

"La bendición de las nuevas edificaciones para el personal Militar, de los barcos y aviones, si está precedida por los Jefes Militares debe efectuar-

la el Vicario Castrense". (Nº IV).

"Los libros de bautizos, confirmaciones, matrimonios y defunciones, según el uso de la Iglesia y aprobados por la Ritual Romana deben guardarse, según lo ordene el Vicario Castrense, en el archivo general del Vicariato o en el archivo de los Capellanes Militares, con la obligación de enviar a la Curia del Vicariato Castrense copia auténtica de los mismos, al finalizar cada año, según la norma del Canon 470 parágrafo 3º" (Nº VI).

"Elijáanse igualmente para el oficio de Capellanes, óptimos y expertos Sacerdotes religiosos, guardadas sin embargo las normas dadas para ellos por la Sagrada Congregación de Religiosos". Febrero 2 de 1955 (Nº XIII).

"Se ha de dar al Capellán militar una educación y formación esmerada por razón de la especial forma de Apostolado a la que ha de dedicarse". (Nº XVI).

Las Fuerzas Militares, están forma-

das en parte, por Oficiales y Suboficiales especializados en cada una de las ramas propias de la Fuerza a que pertenecen, y bajo este concepto de especialidad debe tenerse a los Capellanes; ellos "Pertenece a los Servicios y forman parte del Estado Mayor Especial". (Rgto. Srv. Relgi. Cast., capítulo III Nº 18, b).

Podemos agrupar en tres, las actividades del Capellán:

I. **Profesionalmente** el Capellán es el Jefe religioso y espiritual de la Comunidad Militar. Su trabajo profesional es análogo al del Párroco de un lugar.

El Capellán cuida de la Comunidad Militar por medio del cumplimiento del programa propio, que puede sintetizarse en seis puntos:

a) El culto y las funciones Pastorales. Los actos del Culto están encaminados a proporcionar al personal la oportunidad de que manifiesten a Dios su adoración, por tanto debe corresponder a las necesidades existentes; ellas son, la celebración de la Santa Misa, bendiciones, rosarios, novenas y otros encaminados a este fin.

Las funciones pastorales tienen por objeto guiar y ayudar a organizar la religión individualmente según las particulares necesidades de cada uno. Estas consisten: Administración de los Sacramentos. Servicios funerarios. Visitas a las casas del personal, a los cuarteles, al hospital. Proporcionar las facilidades para las consultas personales. Atender los casos de emergencia. Participación en las misiones de rescate. Preparación espiritual del personal para las misiones de combate y su asistencia en ellas.

b) Educación Religiosa y moral.

El objeto de esto, es persuadir al personal para que conforme su vida a los principios religiosos y morales. Esta educación incluye todo tipo de instrucción espiritual y moral para el personal militar y sus dependientes.

FRAY GUSTAVO RAMIREZ BARRETO

Religioso de la orden de San Francisco de Asís. Inició sus estudios en el Seminario Franciscano de Cali; posteriormente hizo estudios de filosofado franciscano y teología en el Seminario Mayor Franciscano de Bogotá.

Como Capellán de la Fuerza Aérea Colombiana ha desempeñado los siguientes cargos: Capellán de la Base Escuela Militar de Aviación en Cali, Capellán de la Base de Transportes Aéreos Militares.

Fray Gustavo Ramirez es el único sacerdote de nuestra país que ostenta alas de Piloto de la Fuerza Aérea Colombiana.

Fray Gustavo Ramirez como profesor ha dictado las siguientes cátedras: Ciencias Sociales en el Seminario Franciscano de Cali, Ciencias Sociales en el Colegio Pio XII de Cali, Metodología, Relaciones Humanas, Técnica de Comunicación de ideas y Religión en la Base Escuela Militar de Aviación de Cali; Ética Profesional en el Instituto Militar Aeronáutico.

Actualmente se desempeña como Jefe de la Sección de Moral del Comando de la Fuerza Aérea Colombiana.

Patrocina Escuelas Dominicales y clubes para los jóvenes.

El programa de educación del Capellán incluye igualmente clases de Biblia e Historia de la Iglesia, discusiones de los problemas de la vida diaria, instrucción para los fieles y orientación sobre el matrimonio:

Las conferencias deben versar sobre el dominio de sí mismos, la honestidad, integridad, el patriotismo y sobre los principios fundamentales de toda vida moral.

c) Consultor personal.

Tiene por objeto examinar los problemas individuales para buscar un consejo que dé luz y así orientar a cada uno.

Debe invertir el Capellán gran parte del tiempo en atender las consultas personales para aconsejar sobre los problemas familiares, en los casos de aflicción, en las dudas de conciencia, sobre la homosexualidad, alcoholismo y ayuda espiritual a los enfermos. Visita a los detenidos, para tratar de encontrar las causas de la delincuencia y aconsejar asimismo al Comandante las medidas adecuadas para la corrección. Aliéntelos para que se regeneren y para que comprendan sus obligaciones con la familia, con Dios y con la comunidad general.

El Capellán debe entrevistar al personal nuevo de cada unidad e imponerle de las costumbres morales y religiosas, hacer conocer los servicios religiosos establecidos y señalar el lugar para el Culto.

d) Servicios humanitarios.

Esto consiste en buscar la oportunidad para que se manifieste el sentido de ayuda mutua entre el personal. Está encaminado a poner en práctica el mandamiento: "Amarás a tu prójimo como a tí mismo".

Ayudar al necesitado, sostener escuelas, orfanatorios, suministrar alimentos, vestidos, y medicinas.

e) Relaciones Públicas.

Su objetivo son todas aquellas actividades conducentes a que el personal militar y civil sea consciente de la contribución que la Religión da al trabajo y vida en las Fuerzas Militares. Es un programa de unidad o política que ayuda al entendimiento público y a la buena voluntad. Las buenas relaciones no vienen al azar, son el resultado de una dura y persistente labor. Debe velar además, por el prestigio de la Institución.

El Capellán debe conocer las potencialidades de su profesión y posición. Su eficacia normalmente aumenta en proporción a la veneración y buenos deseos de que goce. En consecuencia, el programa del Capellán debe relacionarse con lo que, en lenguaje de relaciones públicas es conocido como prestigio. Para este fin el programa total del Capellán debe manifestar el más alto "standar" de cumplimiento.

f) Relaciones Culturales.

Desde tiempo inmemorial ha existido siempre relación estrecha entre la Religión y la cultura, en el sentido de actividad creativa. En muchas ocasiones la religión ha suministrado la capacidad de cultura y en otras el motivo.

Las Relaciones Culturales como parte del Programa del Capellán se interesan particularmente con el suministro de oportunidades y orientación en aquellos campos de actividad creativa que venga al caso, es decir, el llevar el hombre a Dios y Dios al hombre.

El término Relaciones Culturales se aplica a todas las actividades del Capellán que se relacione con el desarrollo de las artes, según contribuyan al enriquecimiento de la vida y al fomento espiritual, Las Relaciones Culturales llevadas por el Capellán se interesan más por el estímulo de las destrezas creativas que por las oportunidades recreativas.

II Militarmente, el Capellán está sujeto a las disposiciones que rigen las actividades de los oficiales. La única excepción es que no puede ejercer el mando militar, aunque él asume toda la responsabilidad en lo concerniente al cumplimiento de su programa como Capellán.

Puede usar las insignias, medallas y condecoraciones que le hayan sido concedidas, como cualquier otro oficial, a excepción de las que otorgan por la proficiencia en el manejo de las armas.

Según el tratado de Génova, el Capellán no es oficial combatiente y no pueden asignársele oficios incompatibles con esta norma. Por esta razón el Capellán no puede portar armas. Se exceptúa el caso de necesidad de propia defensa, o en defensa de los heridos o enfermos a su cuidado.

En el área de combate los capellanes deben tener en su tarjeta de identificación la Cruz Roja y llevar en el brazo izquierdo el mismo emblema, según el tratado anteriormente citado.

Si el Capellán cae en manos del enemigo, no puede ser tratado como prisionero de guerra y teniéndolo en cuenta su estado de no combatiente, a sabiendas no puede atacársele o impedir el cumplimiento de sus propias obligaciones religiosas.

III Socialmente, la comunidad militar espera del Capellán el cumplimiento de ciertas costumbres sociales. El intercambio de visitas de cortesía entre los oficiales, es de gran importancia y esto debe ser observado puntualmente por el Capellán. Debe igualmente recibir cordial y amablemente al recién llegado a la unidad y si éste es casado, hacer una visita de saludo a su familia.

Tan pronto llegue a una Unidad, por corto o largo tiempo, visite al Comandante y ofrézcale sus servicios.

Debe conservar las costumbres sociales establecidas por el uso, pues forma parte de una comunidad que ve

en él al compañero más respetable y al amigo más desinteresado y que espera encontrar en él cortesía y amabilidad. Dé a todos un trato amigable y familiar teniendo en cuenta la posición y el grado de cada cual.

El 13 de octubre de 1959, la Sagrada Congregación Consistorial, creó el Vicariato Castrense para la República de Colombia, con las siguientes determinaciones: Será Vicario Castrense quien desempeñe el cargo de Arzobispo de Bogotá.

La Jurisdicción Castrense será Ordinaria, es decir, que va aneja por derecho al oficio que se desempeña. (Canon 197, parágrafo I).

Personal, es decir, que no puede ejercerla sino aquel a quien por derecho o por delegación se le ha concedido y sobre el personal de las Fuerzas terrestres, marítimas, aéreas y de policía, que son los súbditos sobre quienes puede ejercerla.

El Vicario Castrense ejerce su Jurisdicción por medio de los Capellanes nombrados para este fin, y esta consiste: en poder predicar y enseñar las verdades religiosas a los militares, administrar los Sacramentos; celebrar los Oficios Divinos; conocer a sus súbditos; corregirlos paternalmente; velar por los desvalidos y procurar educación cristiana de los jóvenes. (Canon 467 parágrafo I).

Además de la Jurisdicción que el Vicario Castrense da al Capellán Militar, éste está sujeto a la Jurisdicción del Obispo del territorio en el cual está la Unidad en la que el Capellán ejercerá su oficio, pues ésta es acumulativa, según el mismo decreto.

En cuanto a poder presenciar válida y lícitamente el matrimonio de sus súbditos, el Capellán Militar debe estar autorizado por el Párroco competente, es decir, por el Párroco de residencia de la novia. (Canon 1097, parágrafo II).

De las normas establecidas por la Santa Sede y de lo que tienen de relación con el Decreto Canónico, se deduce lógicamente que el Capellán será nombrado para desempeñar una capellanía definida, pues su nombramiento, traslación y amoción, se rigen por lo establecido canónicamente para los Párrocos. (Canon 451 al 470).

De los artículos 12 y 13 del Decreto 0570 capítulo II, de las Disposiciones de la Santa Sede en la creación del Vicariato Castrense para Colombia y en general de la organización, reglamentación del Servicio se deduce que debe haber capellanes destinados a cada Fuerza.

Puede ser nombrado para el cargo de Capellán Militar, cualquier sacerdote, que reúna las condiciones establecidas por la Santa Sede, por derecho Canónico y las especialmente dadas para cada territorio por el Vicario

Castrense de acuerdo a las anteriores. Para los sacerdotes religiosos se han de seguir las instrucciones dadas para ellos, por la Sagrada Congregación de Religiosos el 2 de febrero de 1955.

El Vicariato Castrense de Colombia está organizado por Resolución N° 4674 de 1960 del Ministerio de Guerra y por el Decreto 0570 de 1960 reglamentario de la Ley 126 de 1959 así:

1º El Vicario Castrense, Arzobispo de Bogotá, con el grado de Brigadier General.

2º La Jefatura del Servicio Religioso Castrense.

3º Una parroquia para cada uno de los Comandos de Fuerza y otra por cada Brigada o su equivalente en las otras Fuerzas.

4º Las Capellanías adscritas a las Parroquias, según la repartición.

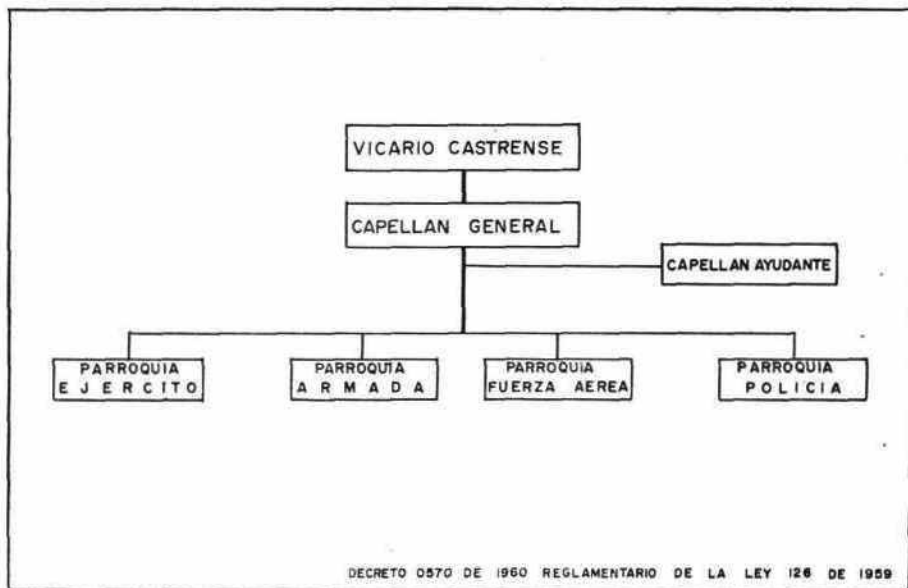

Existen dos clases de Capellanes:

a) Los Capellanes Castrenses, que son aquellos sacerdotes que están escalafonados como Oficiales de Culto y dedicados por completo al Servicio Castrense, en la actualidad hay seis (6): Un Coronel, 2 Ttes. Coroneles, 2 Mayores y un Teniente.

b) Los Capellanes Auxiliares, son aquellos sacerdotes que prestan sus servicios en las cosas más esenciales y no están escalafonados. Son actualmente 53.

Considero personalmente, que las Fuerzas Militares tienen la obligación de proporcionar un cierto bienestar es-

piritual a sus miembros como cualquier otra Institución, por tanto no puede pasar desapercibido para los Comandos la responsabilidad que tienen en el particular. El trabajo del Capellán está estrechamente ligado con el del Comandante, esto asegurará un bienestar social, moral y religioso del personal.

Con los anteriores párrafos no pretendo dar normas, pues doctores tiene la Santa Iglesia; solamente quiero expresar alguna idea sacada de mi poca experiencia y exponer muy sintéticamente lo que he podido leer en los manuales correspondientes al Servicio Americano.

ESTRATEGIA E HISTORIA

En esta Sección:

Estrategia reversible - Clausewitz,
Lenín y las Actitudes Comunistas
de Hoy (Traducción) - Bolívar y
Sucre - Biografía del Coronel José
Ignacio Rodríguez (El Mosco) - To-
ma de Popayán por el Coronel Don
Sebastián de La Calzada - Bolívar y
el final del Imperio Mejicano.





ESTRATEGIA REVERSIBLE

Coronel ERNESTO BELTRAN ROCHA

"La cuestión importante referente a la estrategia americana no es su finalidad general, que está bien definida como contención, sino más bien el método para obtener tal finalidad".

ROBERT E. OSGOOD

1º— Definición del problema.

Publicaciones militares, análisis de críticos documentados, opiniones generales de prensa, una nueva concepción universal, llevan a nuestro conocimiento substanciales variaciones en los procedimientos estratégicos aplicables en cualquier conflagración fundada hacia un futuro mediano o inmediato.

El problema es complejo: indudablemente el entrelazamiento actual de los asuntos militares con los fenómenos sociales, económicos y tecnológicos de cualquier entidad estatal hace cada vez menos aceptable la prospectación de una estrategia esencialmente militar: en nuestra era, política y estratégica, se mezclan cada vez más estrechamente aumentando esa zona intermedia de superposición existente entre ellas. Si la política se hace titubeante debido a profundas convulsiones de los Estados, por efecto de las efervescencias intestinas y de nuevos fermentos ideológicos que propician una permanente situación revolucionaria bajo

discutibles propagandas de mejoramiento económico o reajuste de clases, es lógico que la estrategia sufra estos mismos efectos de indecisión.

Pero dentro de la acepción más simplista de estrategia, que la define como el correcto empleo de los medios para el logro de objetivos adecuados, resulta que tales medios son cada vez más diversificados, costosos y complicados como para que ellos puedan ser transformados o evolucionados en la frecuencia que exigen las constantes alteraciones de la política; especialmente para aquellos países cuya penuria económica y ausencia de producción masiva y especializada los obligan a mantener un tipo de estrategia poco flexible.

O sea, una primera definición del problema es el de que mientras los objetivos se hacen cada vez más mutables, dinámicos, amplios, indefinidos, los medios necesarios para alcanzarlos no guardan debida proporción con esta dinámica y permanente variabilidad.

2º— La etapa de la dispersión estratégica.

Para concretar este planeamiento basta remitirme a la situación americana de este momento, por comparación a la de hace pocos años.

Recientemente terminada la Segunda Guerra Mundial, como consecuencia de la aparición de las armas nucleares en el arsenal bélico de los Estados Unidos y de su primer y único empleo en el campo táctico, la estrategia americana tendió hacia una concepción preponderante de la guerra total con agotamiento nuclear: reacción lógica del único país que hacia la mitad del siglo XX tenía el control exclusivo de esta tremenda energía potencial. La situación de la postguerra había causado una división bipolar del poder mundial entre los dos países más extremos dentro del teatro de operaciones europeo, el que por muchos años debía quedar, y así parece seguirlo siendo en lo que respecta a **Alemania**, bajo la fiscalización directa y el apoyo militar de los dos vigilantes celosos. Pero la posición de estos últimos es bien diferente: mientras los Estados Unidos se ven obligados a ejercitar una estrategia de ultramar con enorme dispersión de objetivos, la Unión Soviética puede mejor concentrar sus efectivos dentro de la masa terrestre de **Eurasia**.

Entonces vemos que el juego político-estratégico posterior a la II Guerra Mundial fue el de la dispersión v/s la concentración. Para los Estados Unidos nada podía ser entonces más conveniente que el afianzamiento de su estrategia hacia la guerra nuclear que impone la omnipresencia del poder de fuego con gran reducción de la maniobra, por lo menos en las fases iniciales: este procedimiento les impuso el acrecentamiento de las reservas nucleares, el desarrollo de me-

dios de envío intercontinentales, la organización de fuerzas balanceadas en estado de alistamiento, enorme incremento de la movilidad, tácticas dispersivas. La palabra dispersión fue la clave de la década 50-60.

Pero Rusia no estaba interesada en esta concepción estratégica. Para ella y sus satélites era más efectivo, dadas su posición geográfica y su enorme superioridad de potencial humano, el optar por un ejercicio de concentración de medios, en forma masiva, rápida, imprevista, hacia cualquiera de los puntos neurálgicos en los cuales aparezcan conflictos provocados por su propia política de expansión ideológica y una vez hayan fallado sus métodos de guerra fría. Rusia sabía que una guerra total le impondría un procedimiento de pérdida, por cuanto ni estaba entonces preparada para balancear las disponibilidades nucleares de su contendor, ni podría poner en juego su mejor recurso; el de la concentración de sus grandes efectivos: a ella le interesa más un balance de poder que obligue al enemigo a concentrar sus efectivos, cubrir sus rutas de ataque, proveer por una reserva estratégica y ejecutar otras actividades de la guerra convencional, basándose en su superioridad de fuerzas de tierra que le da mejores condiciones para ocupar y controlar territorio y, por extensión, para el logro de sus propios objetivos políticos y negación de los del adversario.

A estas dos posiciones antagónicas se ha agregado ahora un nuevo ingrediente que abona marcados puntos de ventaja, a la estrategia comunista: tal es la repulsa moral. La guerra no es ahora un simple juego físico de hombres y armamentos: es una lucha de voluntades; ejercitar entonces una guerra dentro de las limitaciones de los métodos convencionales, ya probados, sentidos y vividos en sus efectos es

menos aleatorio que buscar soluciones con medios no experimentados. Los pueblos de países abocados a conflictos bélicos ven naturalmente con menor repulsión una contienda limitada en el esfuerzo que se les exija y en los medios por emplear. Se ve, nuevamente, cómo siguen apareciendo discrepancias entre los objetivos de cualquier guerra futura y los medios que pretenden emplearse.

3º— La tendencia hacia la limitación.

Qué mejor procedimiento que el empleado por los rusos para ir ganando sus objetivos que apelar a la guerra más limitada de todas las experimentadas: la guerra fría.

Los medios bélicos en la guerra fría se reducen a contabilizaciones de efectivos con fines disuasivos mientras que los objetivos se mantienen y alcanzan sin restricción: ¿no es la mejor lección que la historia nos haya brindado sobre el inmutable principio de la economía de fuerza: ¿Y no es el sistema que menos oposición produce en una humanidad fatigada de guerras, temerosa de represalias nucleares y al mismo tiempo desconfiada en la efectividad de la "coexistencia pacífica"?

Es así como lentamente los países occidentales democráticos han venido haciendo una reversión de su estrategia, pasando de la desmesurada concepción de guerras preponderantemente totales a guerras limitadas en el propósito de sus objetivos y en el empleo cuantitativo y selectivo de sus medios, dependiendo esta selección en cada caso de la fisonomía del escenario en que las operaciones se prospecten y ejecuten.

No quiere ello decir que el espectro obnubilante de la guerra termonuclear haya desaparecido. Pero éste tiende ahora a aparecer como el recurso ulterior de una contienda más bien que

como el medio primario para la solución de conflictos con empleo del instrumento bélico.

La idea de reversión, que encabeza este artículo, estriba en la necesidad, hasta cierto punto impuesta por la estrategia soviética al Occidente, de colocar en prioridad de atención, las tácticas, doctrinas y organizaciones con capacidad de empleo en guerra limitada, dejando en segundo término de probabilidad de empleo, aun cuando no de importacia, todo el arsenal de elementos que, por la magnitud de sus efectos y la incertidumbre de sus resultados estratégicos y políticos, son la fuente del afortunado o desgraciado criterio disuasivo de la guerra contemporánea

¿Qué es, pues, una guerra limitada? Es aquella en la cual los beligerantes restringen los propósitos para los cuales ellos luchan, concretándose a objetivos bien definidos que no demanden la totalidad del esfuerzo nacional. Esta definición de objetivos conlleva, por tanto, una más concreta demarcación de áreas operacionales con la natural restricción de los medios por emplear dentro de ellas.

Entonces parece que existiera cierta contradicción entre el propósito limitativo de los objetivos y el presente panorama mundial que nos ofrece una situación de lucha universal por el predominio de un determinado concepto político-ideológico. Si analizamos la supuesta contradicción y acudimos a la concurrente investigación histórica, desde la participación territorial alemana y la guerra de Korea hasta nuestros días, sacamos una conclusión: la guerra limitada, con obtención de objetivos limitados pero sucesivos, va totalizando en el balance general de la partición del poder mundial el logro de un objetivo ilimitado, amplísimo en sus alcances, consecuen- te con el momento actual y más ade-

cuado a la mentalidad pacifista de nuestra generación.

4º— Las dimensiones espacio-tiempo.

Aparece, por tanto, una novísima interpretación de la interdependencia estratégica espacio-tiempo. La concepción americana, contraria a la soviética hasta hace poco, consistía en no ceder tiempo abarcando grandes espacios: su consecuencia era la estrategia de dispersión espacial y de guerra total; por el contrario, ahora ambas tesis concuerdan en el sacrificio del tiempo ambicionando reducidos, pero eso sí, sucesivos espacios, generando la reversión hacia la concentración local y de guerras limitadas. Y la historia universal de los tres últimos lustros ampliamente nos demuestra de parte de quien ha estado la razón.

Efectivamente, dentro de sociedades que, como las del principio del siglo, manifestaban un concepto estratificado de jerarquías, una aristocracia predominante que dictaba la política con exclusión e indiferencia del sentimiento de las masas, una casta militar exclusivista a la cual se encomendaban todos los esfuerzos de cualquier guerra en forma que afectara al mínimo el resto de las actividades nacionales, las teorías de **Lenin** no podían encontrar ámbito propicio revolucionario sino asegurando una variable como su más eficaz aliado: el tiempo. Destruídos con el auxilio del tiempo todos aquellos frenos políticos, sociales y morales el bolchevismo podía ya expandirse como reguero de pólvora. El tiempo es básico para ganar una guerra de ideologías ya que el simple efecto físico de las armas no captura voluntades; y eso lo saben los rusos y lo explotan con precisión cronométrica.

En el otro extremo estaba el propósito norteamericano de no ceder en el tiempo, para lo cual debería multi-

plicar el espacio de su influencia estratégica. Pero tal propósito, que hubiera sido fructífero al comienzo, tuvo la vacuidad de una aplicación occidental vacilante y carente de iniciativa; tal vez porque esta estrategia se prestaba indudablemente a una nueva guerra, inhumana y la más cruenta de todas al tener una amplitud ilimitada.

Como resultado de la incompatibilidad entre estos dos procedimientos uno de ellos tenía necesariamente que transformarse: estando el primero en aplicación, mientras que el segundo se manifestaba inerte, las ganancias en el sector soviético fructificaron en contra de los propósitos democráticos. El concepto espacial sobre el empleo de los medios de guerra debía de acomodarse a las limitaciones que le fueron impuestas por el aprovechamiento del tiempo en la obtención, ya alcanzada, de un equilibrio entre los dos grandes poderes mundiales.

5º— El surgimiento estratégico de Latino-América

Una de las consecuencias inmediatas en estos nuevos rumbos de la estrategia occidental ha sido el creciente interés respecto al fortalecimiento democrático de este hemisferio. Los conceptos geopolíticos del control terrestre respecto al corazón del mundo y de la isla mundial, que volcaron todo el esfuerzo norteamericano hacia el continente europeo en años pasados, han recibido modificaciones substanciales, por razones obvias. Si se persistiera en dar preferencia a una futura guerra de tipo general, la acción se dirigiría, como es de suponerse, hacia ese corazón del mundo. Pero si la estrategia de guerras limitadas continúa imponiéndose, la misma limitación de los objetivos hace más fructífera, como método de aproximación indirecta,

ta, la obtención de objetivos secundarios que, partiendo de la periferia del control mundial, vayan envolviendo y ahogando la capacidad de resistencia del corazón del mismo. Veamos, si no, cómo los actuales brotes de conflicto han sido motivados en dicha periferia.

Ahora se explica la creciente importancia de **Sur y Centro América** como zona de interés estratégico mundial. Dentro de estos teatros de operaciones de guerra fría, marginales o periféricos, nada más adecuado que el bloque latinoamericano, con sus características de sub-desarrollo, para crear ambientes propicios a la efervescencia de revuelta, insurrección y desquiciamiento institucional; sùmese a esto la vecindad geográfica y la relación económica de tales países con los Estados Unidos y se obtendrá un cuadro completo de análisis justificativo de la prioridad que hoy día tienen aquellos como escenario de luchas, las cuales, bajo el disfraz de ocurrencia intestinal, están sirviendo una calculada, inexorable y agresiva dirección a la estrategia comunista de guerras limitadas.

Es aquí donde a los militares de este hemisferio se nos ha presentado un amplio y muy importante campo de meditación. El fortalecimiento de los instrumentos de acción panamericanista, la Alianza para el Progreso, los acuerdos de integración económica, el nuevo Colegio Militar Interamericano, son algunas de las manifestaciones de la reversión de la estrategia de nuestros vecinos del Norte, en su firme propósito de "contención".

6º— Incertidumbre de métodos.

Sin embargo, estos propósitos del gobierno norteamericano presentan algunas deficiencias en cuanto a la exacta interpretación de los métodos por aplicar; y es aquí donde hago resaltar

la importancia de la frase de **Osgood** transcrita en el encabezamiento de este artículo. Es innegable y lógico que una tal estrategia, con atención de prioridad hacia el hemisferio occidental, que ha generado ya el auxilio benéfico en lo económico a través de la Alianza para el Progreso, requiere medidas análogas en el aspecto militar. Cómo es posible, me pregunto, robustecer a este castigado continente e inmunizarlo contra el cáncer comunista si se le sostiene artificialmente inerte, y, lo que es más grave, se siembra en sus gentes la peligrosa especie del "anti-militarismo".

No es justo ni concordante con el propósito del gobierno del Presidente Kennedy la posición adoptada por importantes personajes de los Estados Unidos y de nuestros países latinoamericanos al confundir los propósitos necesarios de una adecuada y, desde luego, no desorbitada ayuda militar con los incentivos para estimular golpes de estado de fuentes castrenses. Quienes así atacan a los constituyentes de nuestras Fuerzas Militares están sirviendo sin proponérselo pero con suma eficacia uno de los objetivos básicos de la órbita chino-soviética, cual es el desprestigio popular de las instituciones armadas.

Es desacertado e inapropiado el criterio del Senador norteamericano Ernest Gruening al afirmar que la ayuda militar prestada por su país a los nuestros solo ha servido como estímulo para los "golpes de cuartel", a la manera latinoamericana; la entrada de un tanque "Sherman" a un Palacio Presidencial ha sido un hecho que quiere ser aprovechado para desvirtuar toda una motivada campaña de ayuda a **Latinoamérica** en su lucha contra un enemigo que acecha cuidadosamente todas nuestras debilidades hasta lograr el golpe mortal de nuestra fisonomía democrática; y no se piensa que es de

una mayor gravedad el ingreso en Cuba del magnífico, moderno y diversificado arsenal ruso que amenaza todo nuestro sistema de comunicaciones y niega de una vez por todas el sosiego de los países vecinos al Caribe. ¿Cómo es entonces posible que el argumento sobre "un tanque" pueda desvirtuar las realidades de "cohetes, artillería y múltiples armamentos"?

Pero regresemos a nuestro punto de partida: La estrategia de guerra limitada. Los medios para una tal estrategia pudieran obtenerse más adecuadamente con ayuda de la asistencia militar de los vecinos del Norte. Si la tesis del Senador Gruening es la de que tales medios reciben una aplicación con fines más políticos que militares, bien pudiera argumentarse que el armamentismo del actual Estado cubano tiene sin duda ese mismo propósito, añadiendo que en este caso tal armamentismo irá a servir objetivos de política interamericana; nuestra antítesis es por tanto, la de que toda reacción anti-armamentista respecto a Latinoamérica en este momento va a servir fructíferamente los objetivos que ejecuta Fidel Castro a nombre de los agresores comunistas.

Estoy de acuerdo con las objeciones a una asistencia militar indiscriminada; es innegable que un auxilio en complejos y costosos materiales bélicos no nos traería ningún beneficio y sí haría oneroso para nuestras po-

sibilidades su mantenimiento. Pero el problema se simplifica si analizamos que nuestra capacidad de intervención militar dentro de esta estrategia revertida hacia la limitación, con claros indicios de empleo preferencial en nuestro medio y dentro de nuestros territorios hacia el enemigo enmascarado y escurridizo, puede ser más efectiva por medio de luchas netamente convencionales, armamentos que pudiéramos llamar corrientes, no exagerados en su valor de adquisición ni en su exigencia de mantenimiento. Aclaro que me refiero a los medios y no a los métodos para su empleo.

De otra manera, si el propósito final de esta estrategia de limitación se deforma y exagera hasta la negación de toda intervención de los instrumentos armados, si se resta fé popular a las organizaciones militares por el simple prurito de su infiltración en el control interno de la política de los países, caso este último discutible ya que ningún régimen político-militar puede subsistir dentro de organizaciones democráticas sin el apoyo civil y sin la opinión social de sus constituyentes, si se debilita hasta la exageración el frente bélico, iremos cosechando consecuencias negativas en la capacidad de efectiva cooperación a los propósitos de la estrategia que ahora se persigue como solución a los problemas internos y externos de nuestros países occidentales.

CLAUSEWITZ, LENIN Y LAS ACTITUDES MILITARES COMUNISTAS DE HOY

Mayor GUILLERMO CARRIZOSA MALDONADO



Traducción del Francés hecha por el Mayor Guillermo Carrizosa de un artículo escrito por el profesor Werner Hahlweg. En la Revista Defensa Nacional.

El "Journal of the Royal United Service Institución" ha publicado recientemente un interesante artículo sobre la influencia de Schlieffen en el pensamiento militar ruso. En el presente artículo me propongo tratar sobre otra fuente de influencia extranjera, se trata de la obra "De la Guerra" de Clausewitz, que ha originado numerosos principios del pensamiento militar soviético.

Pero inicialmente es necesario evocar los principios de la ideología revolucionaria marxista. Los aspectos políticos y no los militares explican la concepción soviética de la guerra, debemos en efecto dirigir nuestra mirada hacia las ideas de Lenin por la convincente razón de que ellas representan en la actualidad una creciente influencia de carácter mundial.

Los pensamientos y actos de Lenin estaban dirigidos hacia un solo propósito: preparar, completar y afirmar la revolución mundial del proletariado. Este era el aspecto esencial con el cual imprimía carácter a todo cuanto hacía tanto en su gabinete, las ideas que fijaba en su pensamiento y la razón que lo impulsaba a ejecutar

un acto cualquiera. Sus teorías y su práctica forman un todo perfecto y facilitan la explicación de relación invariable y concreta de su acción, con las realidades de la revolución mundial.

Las primeras experiencias revolucionarias de Lenin, lo llevaron a estudiar las cuestiones militares, aquellas que se relacionan con la "grande" y la "pequeña guerra" (que no es otra sino la actual guerra de guerrillas) y los asuntos militares en general.

Al igual que los miembros de la Comuna de París en 1871 y como Federico Engels, comprendió perfectamente que la revolución era una cuestión de fuerza y en el brote revolucionario de 1905 trata de buscar por sí mismo la solución a este precepto. Poseemos sobre este aspecto el testimonio de su propia esposa quien en cierta ocasión manifestó: "Illich no leía solamente todo lo que había escrito Marx y Engels sobre la revolución y la insurrección, sino que también leía numerosos libros sobre el arte de la guerra hasta el punto de que un día dijo que nadie debía ignorar las leyes fundamentales de la guerra".

En agosto de 1914 Lenin vaticinó la gran crisis del movimiento obrero internacional cuando la mayoría de socialistas, dirigentes en particular, decidieron tomar parte en la guerra a cambio de sabotear la lucha transformán-

dola en guerra civil conforme a su programa preestablecido.

Lenín pertenecía al grupo de socialistas convencidos que adoptando en ese instante mejor que nunca el ideal revolucionario, combatían el "Chauvinismo social" y el principio de la defensa de la madre patria y así comenzaron a preparar un nuevo y auténtico movimiento revolucionario, el cual llegó a su realidad palpable en 1919 con la Tercera Internacional Comunista.

Para combatir la guerra imperialista Lenín deseaba tener un conocimiento muy completo sobre el arte bélico. ¿Qué guía podía servirle mejor que la obra del General Von Clausewitz?

Los marxistas conocían desde mucho tiempo atrás a Clausewitz. En 1858 Marx hablando de Clausewitz escribió a Engels: "Es un hombre de un sentido común que linda con la adivinación". A lo cual respondió Engels que "De la Guerra" era una extraña manera de filosofar pero que de todos modos era excelente. Es posible que Lenín haya encontrado ameno a Clausewitz por los escritos de Engels, quien había publicado una corta biografía en 1895.

En su exilio en Suiza durante el verano de 1915 Lenín comenzó a estudiar "De la Guerra". Demasiado po-

bre para comprar la obra, toma en préstamo los volúmenes de la edición de 1832-34 en la biblioteca pública de Berna y copia largos extractos en un cuaderno especial, haciendo anotaciones al margen, en idioma ruso, sobre los pasajes más importantes. Se interesó particularmente por seis temas tratados en la obra.

- 1). La naturaleza de la guerra, sus diferentes formas en la teoría y en la práctica.
- 2). La relación entre la política y la guerra.
- 3). Los factores morales.
- 4). La conducción de la guerra, la defensa y el ataque.
- 5). El pueblo y la guerra.
- 6). Las funciones del Estado Mayor General.

Lenín no comete el error de numerosos lectores quienes no entienden la diferencia hecha por Clausewitz entre el concepto filosófico de la guerra "absoluta" y la guerra "modificada" y limitada que nosotros conocemos. Lo que más le impresionó fue la tesis sostenida por Clausewitz de que "La guerra es la continuación de la política". Toma atenta nota de esta frase y su desarrollo a lo largo de toda la obra: observa que la parte B. del capítulo 1º del 8º libro. "La guerra es un instrumento de la política" constituye el capítulo más importante. Lenín presta igualmente una considerable atención a la argumentación de Clausewitz sobre el ataque y la defensa. Copia la proposición bien conocida que la defensa no es otra cosa sino "una manera de conducir la guerra, mediante la cual, después de haber alcanzado la superioridad se obtiene la victoria, pasando al ataque: objeto real de la guerra". Juzga particularmente ingenioso las siguientes anotaciones: "La guerra existe mucho más para el defensor que para el agresor, ya que es necesaria la inva-

MAYOR

GUILLERMO CARRIZOSA MALDONADO

Oficial del Arma de Infantería; egresado de la Escuela Militar el tres de marzo de 1949, con el grado de Sub-teniente.

Durante su vida militar ha prestado sus servicios en las siguientes Unidades:

Escuela de Infantería, Escuela Militar de Cadetes, Batallón de Infantería Nº 21 "Vargas". Batallón Nº 20 "Bogotá", Batallón Colombia en Korea, Batallón de Infantería Nº 12 "Bomboná".

El señor Mayor Carrizosa ha efectuado los siguientes cursos: De capacitación para Capitán, de capacitación para Mayor.

Actualmente se desempeña como Ayudante Personal del Comandante del Ejército.

sión para que se presente la defensa y por consiguiente inicia la guerra su existencia. Un conquistador es siempre amigo de la paz (Napoleón no cesaba en declararlo); a él le gustará invadir un país pacíficamente y sin encontrar resistencia; para impedirlo, debemos desear la guerra y prepararnos para ella". Finalmente Lenin toma nota del pensamiento que en dadas circunstancias la diferencia entre el ataque y la defensa bien pueden desaparecer: "En la iniciación de una campaña, uno de los adversarios seguramente efectuará movimientos en el teatro de operaciones del otro y en esta forma, asumirá el ataque pero se puede y es muy común el caso que el invasor emplee a fondo toda su fuerza para defender su propio territorio sobre suelo enemigo.

Un examen atento de los textos extractados por Lenin y un análisis de sus comentarios marginales, prueban que él había comprendido enteramente a Clausewitz, y en particular los fundamentos filosóficos y políticos de la tesis del general Prusiano. Está de acuerdo con él en todos los aspectos y no se puede quedar menos que sorprendido cuando se considera que la concepción marxista de la guerra y de la política no es al menos en principio, opuesto a estas ideas fundamentales las cuales, escribía Lenin con entusiasmo "han traído a esta generación la propiedad de todo ser pensante".

Pero Lenin no se contenta con adoptar a Clausewitz, el revolucionario enérgico y apasionado que en él bulle, trata bien pronto de poner la argumentación de "De la Guerra" en fórmulas que tendrán su participación en el cumplimiento y desarrollo de la revolución Bolchevique. Un ejemplo de estilo y explotación de las tesis de Clausewitz según la cual la guerra es la continuación de la política. Reconoce con Clausewitz, que la guerra no es parte de un fenómeno, sino la conti-

nuación por otros medios, de la política. Para sus intenciones, sin embargo, esta frase era de una naturaleza muy general. En consecuencia restringe el contenido a un sentido más concreto "La Guerra" declara él en la conferencia de Petrogrado en la primavera de 1917. "Es la continuación de la política de una clase particular". Durante la revolución de octubre, insiste "El carácter social de la guerra, su verdadero significado, son determinados por la política de una u otra clase; y todos los sistemas de clase, aquellos fundados sobre la esclavitud, el sistema feudal y el sistema capitalista, han conocido las guerras que continúan la política de las clases opresoras; pero hay también guerras que continúan la política de las clases oprimidas, ejemplo: las revoluciones de los esclavos".

La concepción política de la guerra de Clausewitz ayuda a Lenin a esclarecer ciertos problemas fundamentales muy importantes para la revolución Bolchevique. Ella ejerce su influencia en la comprensión de la primera guerra mundial, en la definición de los términos "oportunismo", "defensa de la patria", "Lucha por la liberación Nacional" y en la revisión del programa del partido Bolchevique. Los dos folletos que escribe en 1915 "La Ruina de la segunda Internacional" y "El Socialismo y la guerra", son el testimonio elocuente de esta deuda intelectual.

En un grado igual, Lenin explota las especulaciones de Clausewitz sobre la alternación del ataque y la defensa, para las necesidades prácticas de la Revolución. En la segunda quincena de febrero de 1918, luego de la ruptura temporal de las conversaciones de paz, mientras que las tropas alemanas se internaban profundamente en Rusia, Lenin exponía después de Clausewitz, "que con fuerzas manifiestamente limitadas, la mejor línea de acción más que oponer una resistencia rígida, era

retirarse al interior del territorio". Se podía hacer apelando a la tradición Rusa (Ejemplo de esto, la retirada de 1812) para apoyar su consejo, pero Lenin prefirió citar expresamente las enseñanzas de Clausewitz.

Pero esto pertenecía al pasado. Nos es preciso para demostrar como Clausewitz pudo influir en las ideas soviéticas contemporáneas sobre la guerra, indicar primeramente la interpretación dada por Lenin al pensamiento de Clausewitz ya que gracias a aquél, el general Prusiano ganó la reputación casi trascendental que se observa actualmente en el mundo comunista. Lenin ha incorporado el pensamiento fundamental de Clausewitz al sistema marxista-Leninista, del cual no se le puede desasociar. Pero "De La Guerra" era conocido también por otros dirigentes comunistas como Trosky, Stalin, Radek y Frounzé; por mariscales soviéticos como Chapochmickov y Loukov. Lenin recomendaba vivamente el estudio de Clausewitz a los oficiales superiores del Ejército Rojo. Cuando estalló la guerra Ruso-Alemana en 1941, había cinco traducciones de la obra al ruso. La atracción de Clausewitz en las distintas generaciones de dirigentes rusos debe buscarse en la comprensión de las realidades de la guerra: la fatiga, por ejemplo, el afecto del tiempo, de la impulsabilidad o indolencia humanas, asociadas a un sistema filosófico que le permite desarrollar los principios generales de un conflicto.

Clausewitz efectivamente crea un nuevo modo de pensar sobre el tema de la guerra. Por primera vez en la historia, llegó a ser posible no solamente estudiar los caracteres pasajeros, mecánicos de la guerra sino también considerar sus aspectos permanentes. Los grandes capitanes teóricos posteriores a Clausewitz como Montecuccoli, Federico el Grande y Napoleón no hubieran considerado sino ciertos as-

pectos específicos de la lucha (orden oblicuo, concentración de artillería) y no habían podido ser capaces de dar nacimiento a una teoría universal de la guerra. Su espíritu está ligado a lo contemporáneo. ¿Qué podía enseñar Federico a los hombres de la edad atómica? Un movimiento revolucionario, en particular exige algo más que los textos técnicos militares enriquecidos con algunos aforismos. Clausewitz previno a la revolución que hallaría el triunfo en el dominio de la guerra. Sus teorías están tan bien amalgamadas con la práctica militar de los rusos que no es exagerado decir que ella no podía ser bien comprendida sin aquéllas. Para el lector inglés y su pragmatismo intuitivo este acerto puede parecer forzado. Se pregunta ¿qué influencia práctica han podido ejercer esas viejas teorías en la acción y conducta de la Rusia actual? Demos la respuesta con un ejemplo: Al terminarse la segunda guerra mundial, los aliados occidentales no perdieron tiempo para reducir su organización militar a un nivel peligrosamente bajo, mientras que Rusia cuyos dirigentes habían comprendido perfectamente que la guerra y la paz no son entidades distintas sino ligadas interdependientes, no cayeron en el mismo error.

Ciertamente Clausewitz encaja perfectamente dentro de la crítica rusa y esto se puede apreciar claramente en la bien conocida carta de Stalin al general Rasine, por ejemplo. Pero las objeciones de Stalin visualizaban el análisis desde un punto de vista del progreso técnico, dicha crítica no estaba dirigida contra la argumentación fundamental de la obra del Prusiano. Stalin hacía estas objeciones en 1946 después de una guerra victoriosa contra Alemania y por tal razón no estaba inclinado a recibir lecciones de un súbdito de un país vencido. Hoy por hoy las relaciones entre Rusia y Ale-

mania han sido modificadas, al menos en cuanto concierne con Alemania Oriental, el Leninismo ha hecho su ingreso en la escena política y la importancia creciente atribuida al papel de Lenin en los dominios de la teoría militar y la estrategia, significa que la autoridad de Clausewitz, sigue también una curva ascendente.

Un libro reciente del general Rasine: "W. I. Lenin creador de la ciencia militar Soviética" ilustra lo escrito líneas atrás. Rasine examina la concepción de la guerra derivada de la de Clausewitz y subraya que es de una importancia teórica y práctica para los rusos por haber demostrado la estrecha relación entre la guerra y la política y el carácter de clase de la guerra. En cuenta notable el pensamiento de Lenin sobre la naturaleza contradictoria, "dialéctica" de la guerra reflejándose la influencia de Clausewitz y el énfasis puesto por Lenin en "La diferencia entre la tendencia filosófica de la guerra y sus características prácticas en los fenómenos sociales", más adelante prosigue así: Y particularmente en la guerra, la distinción entre la apariencia y la realidad es de grande importancia.

Clausewitz había intentado esclarecer la conexión entre el elemento militar, es decir, la tendencia a la fuerza pura, y la tendencia a la limitación dominada por la política "lo cual da a la guerra una apariencia más o menos política". Lenin comentó este párrafo en la siguiente forma: "La apariencia no es después de todo, la realidad. Una guerra puede parecer dominada por los factores militares, pero, la política y su naturaleza real, es la recíproca y verdadera". Partiendo de esta concepción Lenin niega el carácter puramente militar de la primera guerra mundial y demuestra su naturaleza política (Imperialista) real, que

fue una gran ayuda para el éxito de la revolución.

Las teorías de Clausewitz han conservado hasta el momento actual su importancia capital. Ellas han permitido a los rusos considerar las condiciones especiales existentes en cada uno de los problemas político militares y ejecutar su acción de acuerdo a las circunstancias. En Hungría, por ejemplo, Rusia no explotó el mismo principio y con los mismos medios, a como lo hizo en Viet-Nam o en Korea. Esta flexibilidad basada en un sólido fundamento filosófico difiere profundamente de la rigidez de un Hitler o de un Keitel quienes no pudieron conducirse en los variables teatros de operaciones de 1939 al 45 sino en una forma invariable, mecánica y sin imaginación.

El libro de Rasine muestra hasta qué punto la Rusia Soviética ha adoptado a Clausewitz y lo ha incorporado a su pensamiento. El autor hace resaltar en especial cómo las concepciones filosóficas del general Prusiano han sido aplicadas a la expansión práctica de la revolución en el mundo. Pueda que para nosotros sea difícil de aceptar, pero no hay duda alguna de que para los rusos, la filosofía, y en el caso presente, la expuesta en el libro "De la Guerra" no es una especulación abstracta, sino una forma particular de la acción revolucionaria.

Los demás países comunistas siguen el ejemplo ruso, para dar un caso basta decir que más de la mitad de la serie "Ensayos Militares" publicado por el Ministerio de Defensa de Alemania Oriental, trata de Clausewitz y de sus teorías. En 1957 el mismo Ministerio hizo publicar una excelente y costosa edición de "De la Guerra" copiada de la primera edición original aparecida en 1832-34 la cual, dicho sea de paso no ha sido aún traducida al inglés. En su prefacio el general Korfer menciona que las enseñanzas de Clausewitz

han sido recientemente estudiadas muy de cerca por los críticos militares. Cita particularmente al Capitán Liddell Hart y a los teóricos soviéticos contemporáneos. En 1957 el partido comunista de Alemania Oriental publicó una traducción de los extractos y comentarios de Lenin sobre Clausewitz. El prefacio de este volumen menciona un artículo escrito por Lenin para el periódico "Pravda" en 1923, aconsejando el estudio de Clausewitz a todos los funcionarios del partido.

Resumiendo, se puede decir, que la obra de Clausewitz no es un libro de texto o un manual de instrucción. Es el estudio más exhaustivo, comprensivo y lógico que la sociedad occidental haya producido sobre la guerra. Hoy por hoy, cuando las múltiples formas e implicaciones de la guerra mo-

derna, obligan a su completa comprensión, el libro adquiere un valor particular. Ciertos lectores podrán juzgar a Clausewitz muy filósofo, muy alejado del mundo de los submarinos atómicos y de los cohetes balísticos intercontinentales, a esos lectores se les hace ver que las abstracciones conducen siempre a un progreso concreto. Los jefes militares soviéticos al menos, han sacado y continúan haciéndolo, una ganancia práctica de la consideración de las grandes cuestiones de política militar, mediante un agudo espíritu de estudio al teórico-Prusiano quien fue el más realista de todos los autores que hayan escrito sobre la guerra, porque él sabía que la realidad era algo más que el orden cerrado y el calibre de los mosquetones.

LAS FINALIDADES ELECTIVAS EN NUESTRA HISTORIA

BOLIVAR Y SUCRE

Doctor ALBERTO MIRAMON



Consideranse con razón las relaciones del Libertador Bolívar con el Mariscal de Ayacucho, como una de las amistades ejemplares de la historia americana. Ligados por los más francos lazos del afecto, la lealtad y el entendimiento más cordial, aparecen en la imaginación evocadora de estos dos seres excepcionales y fascinadores, retrotrayendo la imagen homérica de Aquiles y Patroclo, pues no otra asalta continuamente al investigador o al curioso al leer la nutridísima correspondencia del caraqueño y el cumánés, esos papeles presurosos y apasionantes como los hombres que lo escribieron en el fragor de los combates.

Más, a error se llamaría quien crea que carecieron estas dos sonadas relaciones de tropiezos y amagos tormentosos. Ya en su iniciación pareció inminente el choque y descontada la ruptura si, la genial ductilidad diplomática de Sucre, no hubiera convertido el lance en favorable coyuntura.

De este episodio singularísimo O' Leary ha dejado un vívido relato en sus "Memorias": "Aconteció que bajando el Libertador el Orinoco después de la Batalla de Boyacá, encontró una flechera que remontaba el río. Al ponerse al habla las dos embarcaciones, preguntó Bolívar:

—¿Quién va en esa flechera?

—El General Sucre, le contestaron.

—No hay tal general, - replicó en tono enojado, y ordenó que atracaran a tierra ambas flecheras.

"Entonces Sucre le explicó que aunque había sido nombrado general, por que tal vez sus servicios lo merecían, nunca había pensado aceptar el grado sin el beneplácito del general Bolívar. Comprendió éste al punto el reproche, presentó sus excusas y desde entonces fueron amigos los dos hombres que más contribuyeron a dar libertad a la América del Sur".

Bolívar fue para Sucre el arquetipo; lo consideraba con razón la espada de la revolución de la Independencia y supo ceñirse como nadie a sus dictados geniales. En campaña consultaba al Libertador como a un oráculo de la guerra.

En la vida ciudadana de las nacionalidades incipientes supo, no obstante su afecto por el Padre de la Patria, mantener los puntos de vista de su conciencia republicana, tal cuando discrepa con él a propósito de la Presidencia vitalicia, canon de la Constitución boliviana.

Cuando el desmedido afecto de los pueblos y el mezquino interés de algunos hombres que rodeaban a Bolívar inspiraron la aventura del Imperio de los Andes, Sucre a quien con razón consideraban muchos el sucesor y heredero, alzó él primero su voz para se-

ñalar los peligros y mostrar las consecuencias que acarrearían semejante medida contraria a la índole de la revolución. Si bien el Mariscal de Ayacucho creía que las naciones americanas no estaban maduras todavía para la vida democrática, consideraba con irrevocable fe que la separación de España habíase hecho para que los pueblos fueran los rectores de sus propios destinos.

Por su pureza ideológica "el más digno de los generales de Colombia" fue también un gran civilista, un hombre que creía en la ley y la respetaba.

En mayo de 1830 se vieron en Bogotá por última vez. La Gran Colombia se desmoronaba como un coloso que de pronto hubiese perdido la subsistencia.

Aquella realidad circundante - como dice Rodó - que habían manejado a su arbitrio mientras duró su taumaturgia heroica plegándola, como blanda cera, al menor de sus designios; sintiéndola encorvarse, para que ellos, -los héroes- se encaramaran a dominar como sobre el lomo de un caballo de guerra, se vuelve ahora rebelde y desconocedora de su voz, desde el preciso momento en que la epopeya toca a su término.

Bolívar rescindió el mando y partió para la costa dispuesto a ausentarse para siempre del país. Sucre quiso intentar un postrer esfuerzo por mantener unido el Ecuador a la Gran Colombia y se encaminó a Quito creyendo poder convencer a Flores de que refrenara sus apetitos..... La muerte

no tardaría en cerrarle el paso en la soledad de la montaña de Berruecos.

Llegado a la costa, el Libertador habíase instalado en un bohío al pie de de la Popa, en Cartagena; allí permanecía "triste, meditabundo, casi solo, huyendo del bullicio", aguardando el momento de emprender su viaje a Europa....

El primero de julio, a filo de las 9 de la noche, dos carruajes se detuvieron a la puerta de la morada del Padre de la Patria. Algunos notables descendieron de ellos, el general Montilla, el señor De Francisco, el señor Amador.

Al verlos aparecer en su presencia, Bolívar les preguntó sobresaltado:

—;“Qué novedad hay”?

—“General -contesta Montilla- El gran Mariscal de Ayacucho ha sido alevosamente asesinado en la montaña de Berruecos.

—;Han sacrificado al Abel de Colombia! - exclamó Bolívar cayendo anonadado en un abatimiento de ánimo terrible.

Una vez que se hubo informado de los pormenores del atentado, suplicó a sus amigos que lo dejaran solo.

“Pasó la noche insomne, paseándose en el patio de la casa y amaneció febricitante”.

....Los fieles servidores lo vieron esa vez más pálido que de costumbre, más ardientes los ojos aguilinos, hablando a solas como sonámbulo. Y la sonrisa dejó de florecer desde ese día en sus labios marchitos prematuramente.

EL CORONEL

JOSE IGNACIO RODRIGUEZ

(EL MOSCA)

(Primera parte de un capítulo de un libro en preparación).

Doctor OSWALDO DIAZ DIAZ



Era costumbre dar el apodo de mosca —reminiscencia de los tiempos de la Conquista— a los nacidos en la Sabana de Bogotá o en sus inmediaciones; así puede leerse en la Manuela de don Eugenio Díaz Castro. El Coronel de la Independencia don José Ignacio Rodríguez había nacido en Guatavita, según el sentir de José María Restrepo Sáenz, y llevó ese apodo a todo lo ancho del territorio de la Nueva Granada, desde la capital hasta el Río Iscuandé. Scarpetta y Vergara fijan la fecha de su nacimiento en 1775. Fueron sus padres don Juan Francisco Rodríguez y doña Teresa Obregón y entre sus hermanos figuraron doña Carmen Rodríguez de Gaitán y don Fermín. En todos los relatos de los memorialistas e historiadores se repite su apodo que aún pervive en coplas que cantan los negros nativos de Iscuandé, al decir de Sergio Elías Ortíz.

Los servicios de la familia a la causa patriota son dilatadísimos y comenzaron antes del 20 de julio de 1810. Doña Carmen fue una de las mujeres más entusiastas de la revolución y se cita como una de las participantes más activas en esa fecha gloriosa y merece un capítulo propio en estas páginas.

José Ignacio Rodríguez se casó en la ciudad de Neiva con doña Toribia Escobar, hija de un acaudalado español, y se estableció en aquella provincia. Su entusiasmo patriótico fue avasalla-

dor e inmediato, pues según aparece de dos certificados aducidos por su viuda años más tarde, el día 13 de agosto de 1810 lo vieron "salir de su casa a las tres de la tarde con trece hombres a impedir las miras hostiles del gobernador de la provincia, a quien prendió a pesar de los hombres que se lo escoltaban, siendo este el primer paso que se dió en el citado lugar (Neiva) para romper las cadenas del gobierno antiguo y restaurar los derechos de hombres libres".

Es probada la amistad de Rodríguez con el gran prócer y mártir don José Díaz, de modo que es muy seguro que también él participó en la expedición que se formó bajo el mando de Díaz en la región de Guanacas, con la cooperación del virtuoso sacerdote don Andrés Ordóñez, para obrar contra el Gobernador de Popayán don Miguel Tacón, que amenazaba desde allí las patriotas ciudades del Norte del Cauca. La fuerza de Díaz consiguió engañar a Tacón persuadiéndolo de que eran verdaderas armas de artillería los cañones hechos de guaduas para simular mortíferas y temibles piezas.

También desde Santa Fé se movieron tropas contra Tacón, al mando del Coronel don Antonio Baraya, las que salieron de la capital el día 15 de noviembre de 1810, como lo registra José María Caballero. Con las fuerzas de Baraya se reunieron las de la Provin-

cia de Neiva, así que José Ignacio Rodríguez participó en la primera Batalla del Palacé, como lo anotan Scarpetta y Vergara. Ocurrió este combate el 2 de abril de 1811 y sobre él dice José Dolores Monsalve en su libro **Antonio Villavidencio**: "Baraya despachó en pos de los rezagados del enemigo hasta Mercaderes al Capitán José Ignacio Rodríguez (el Mosca), quedándose en Popayán para entenderse con el Cabildo de esa ciudad". Baraya regresó a Santafé después de alguna permanencia en Popayán, pero Rodríguez continuó prestando servicio en esa provincia.

Después de varias peripecias que no hacen a nuestro propósito, el ex-gobernador Tacón tomó la derrota hacia el Pacífico, con destino a Tumaco e Iscuandé. Según lo dice Sergio Elías Ortíz en su obra **Agustín Aqualongo y su tiempo**, los patriotas, a pesar de la dificultad de comunicaciones en esa época, estaban al tanto de los movimientos de Tacón y por ello la Junta de Gobierno de Popayán ordenó una recluta de hombres para la defensa de la costa del Pacífico y para impedir que Iscuandé cayera en manos del español. Esa recluta se confió al activo patriota don Manuel Olaya. "El reclutamiento se hizo principalmente en Cali y, con la buena voluntad de las gentes, llegó a juntarse una fuerza de noventa fusileros y alrededor de cien lanceros que fueron confiados al mando del Capitán José Ignacio Rodríguez (a. el Mosca), hombre animoso, de valor probado y buen militar que aceptó gustoso la comisión y se puso inmediatamente en marcha superando todas las dificultades que se le oponían". Don Santiago Arroyo en sus **"Apuntes Históricos sobre la Revolución de Independencia en Popayán"**, confirma así: "Año de 1812. Enero. La costa del Sur, ocupada en parte por las fuerzas del Gobernador Tacón, y

fuerte el mismo en la isla de Tumaco, amenazaba a Iscuandé, a la Buenaventura y a Popayán. Los esclavos estaban sublevados contra sus amos, en la Provincia del Raposo, y en la de Micay, titulándose soldados del rey; los de Iscuandé daban que temer a los propietarios y a la ciudad. Don Manuel Olalla, vecino minero de aquella ciudad, vino a pedir auxilio a la Junta, en el año anterior y siguió con ellos en unión del Capitán José Ignacio Rodríguez que debía aumentar la fuerza en Cali y seguir por la Buenaventura a Iscuandé".

Debemos anotar que uno de los refuerzos que recibió el Capitán Rodríguez en Buenaventura, tanto en embarcaciones como en soldados y otros auxilios, le fue suministrado por el Cura de la feligresía del Raposo, Presbítero Francisco Mariano Fernández de quien mucho tendremos que decir en páginas futuras. Reforzado así el Mosca arribó a Iscuandé y se dispuso a la defensa. El combate de Iscuandé es sin duda la mayor hazaña del Mosca Rodríguez. Utilizaremos la narración que hace Sergio Elías Ortíz en el libro atrás citado: "De Buenaventura llevaron cuatro cañones viejos, de los cuales solo uno, llegado el caso, estaba en condiciones de disparar. Sin inconvenientes de ninguna clase en la navegación, arribó Rodríguez sucesivamente a Guapí y a Iscuandé. Por todas partes, dice él, no encontró "sino profundo silencio interrumpido por una u otra voz amenazadora que en su tránsito hacia Tumaco, por donde se retiraba, iban dejando regadas el sargento Mayor Rodríguez y Valverde". Tacón, entre tanto, se había movido de Barbacoas a Tumaco, lugar de concentración de sus efectivos. Allí recibió enviados de Lima y Guayaquil, el Bergantín San Antonio, el Morreño, una lancha cañonera La Justicia, dos falcas, dos ceibos y varias lanchas y

otras embarcaciones que en conjunto hacían una pequeña buena escuadra, suficiente para enseñorearse de la costa del Pacífico desde la Buenaventura hasta Guayaquil. Al lado de estos efectivos reunió más de doscientos hombres. Los barcos estaban armados de "un cañón de bronce de a 24, otro de a 8 de hierro, 2 violentos, dos pedreros de recámara, uno de a cuatro reforzado, dos esmeriles y tres piezas más de distinto calibre". Así armado Tacón alzó velas en dirección a Iscuandé con el objeto de atacarlo. Acompañaban al Jefe de la expedición, su ayudante don Manuel Valverde, el Comandante Ramón Pardo, el Capitán pastuso José María Delgado y Polo y otros distinguidos oficiales. El 27 de enero de 1812 con buen viento penetró la escuadra por la boca del río Iscuandé y subió hasta colocarse enfrente de la población, a la que empezó a bombardear, pero habiéndole respondido con éxito tuvo que retrogradar para ir a fondear al abrigo de Sequionda. El intrépido Mosca Rodríguez, en carta dirigida a su compañero de armas, Coronel José Díaz, se queja de la forma ruda de atacar de sus contrarios: "Es de advertir, dice, que nuestro General Tacón no tuvo la política ni uso de gentes, de oficiar conmigo sobre si nos rendíamos, pues mediaba la circunstancia de que nos tenían encerrados; y el río arriba da en principios en donde no hay camino alguno y tan escasos de comida que no teníamos ni para dos días. La vana presunción le engañaba, y solo le parecía que ya nos tenía cogidos y pasados a cuchillo". Al día siguiente, Rodríguez que no se fiaba de nadie en la observación del enemigo, pues los espías los engañaban, fue en persona a calcular, situándose a tiro de pistola, la disposición de los barcos. Les disparó su trabuco, pero tuvo que regresar sin mayores informaciones porque la oscuridad de la noche le privó la visión del enemi-

go. Pero el día 29, repetido el desafío, los barcos descargaron sobre él andanada tras andanada sin hacerle daño. Regresó al lado de su gente, lleno de optimismo a disponer las cosas para morir o rendirse, pues vió que la lucha era completamente desigual. "Volví, dice en la citada carta, ocultándole a toda la tropa la fuerza que había visto y antes diciéndoles que con el trabuco los había hecho retirar, y como mi tropa había oído el tiroteo, en efecto lo creyeron. En el momento nos embarcamos en nuestras falcas, y ya yo había visto por donde tenía que meter la fusilería, y metiéndola por allí, y poniendo la artillería al frente, se empezó el combate". La escuadra de Tacón, sin imaginarse la disposición de combate en que se la esperaba, adelantó desafiadora hasta ponerse nuevamente al frente de la población. Su potencia era aplastante comparada con los efectivos patriotas, "pero, dice Rodríguez en el parte que rindió de la acción a la Junta de Gobierno de Popayán, mis soldados, esos caleños, digo, que jamás habían visto embarcaciones armadas en guerra, no se aterraron por la novedad, ni por el espantoso eco del cañón que corría bramando por los montes. Tampoco les incomodaba lo escabroso del sitio, sino que con anhelo y alegría extraordinaria esperaban desde las cinco de la tarde del 28 el momento del deseado ataque". La acción duró desde las diez de la mañana hasta las cuatro de la tarde "en el día más sereno que vió Iscuandé", seis horas durante las cuales los atacados hicieron prodigios de valor, pues con una culebrina y dos o tres cañones recompuestos, que apenas servían para museo, pero con magníficos tiradores, hicieron tal mortandad y destrozos en el enemigo, que Tacón, viéndose perdido, saltó de la lancha cañonera que iba de capitana a una falca y a todo trapo huyó a Tumaco, acompañado únicamente por su

ayudante el chapetón Rodríguez. Ni se detuvo en Tumaco más tiempo del que era necesario para embarcarse en un velero de tres palos que esperaba la marea para seguir a Guayaquil. La derrota de Iscuandé lo puso loco de pánico, atrás dejaba a los suyos en manos de los republicanos, lo mismo que los barcos que no fueron hundidos, inclusive los caudales del famoso "tesoro" que encontró su destino en el fondo del río o de algún afortunado compañero del Mosca Rodríguez.

Hasta aquí Sergio Elías Ortiz. Por su parte don Santiago Arroyo, que no es pródigo en elogios de los oficiales que no sean caucanos dice: "...Atacó el Gobernador Tacón con fuerzas tan superiores que no se le podía resistir: Solo una lancha cañonera, que montaba un cañón de a 24, remitida por el Virrey de Lima, bastaba para destruir la pequeña población de Iscuandé. El día 28 de enero, aprovechando el enemigo la corriente de la marea, entró en el río Iscuandé con la lancha y otros buques armados en guerra y más de 200 hombres de desembarco. Los patriotas se hicieron fuertes tras de los manglares de la rivera e hicieron uso de los fusiles a medio tiro. El comandante Rodríguez obró con algunas pequeñas canoas, en términos que siendo desmedida la mortandad de los realistas e incendiado uno de sus buques, trataron de escapar; pero no era tiempo de la variante y era difícil salir a remo. Así solo pudo escaparse Tacón con don Manuel Silvestre Valverde, quedando toda su escuadrilla, armas, pertrechos y gente en poder de los patriotas. Rodríguez no sacó toda la ventaja que correspondía a esta victoria, pues siguió para Tumaco, viéndose Olalla en la necesidad de atacar y destruir a los negros facciosos".

No está de acuerdo Ortiz con esta apreciación de don Santiago Arroyo, pues luego de transcribir el parte de

Rodríguez añade: "Las consecuencias de mayor importancia fueron la libertad de toda la costa entre Tumaco y Buenaventura. Barbacoas se rindió y proclamó la independencia y los negros esclavos del Micay que en número de cuatrocientos, se acercaban a Iscuandé por los esteros, regresaron más que de paso a los reales de minas, tan pronto como supieron que el amo Tacón había sido totalmente destruido".

El mismo Sergio Elías Ortiz recogió de labios de los negros las siguientes coplas que cantaban al compás de la marimba.

Te acordá hermano, te acordá
cuando vino el gran Tacón
di que a tomarse a Icuandé
con mucha gente y cañón?
Y dale, dale, nagunderé
y dale, dale, con la marimba;
y dale, dale con saundé
y dale, dale con la cachimba
Si me acuerdo, mano Juan
que aquí Tacón se Jodió
porque el río estaba bravo
y el Riviel se lo tragó.
Y dale, dale nagunderé...
No fue el Riviel mano Pedro
el que a Tacón se engulló
sino la Moca Rodrigue
que a bala lo destruyó.
Y dale, dale nagunderé....
Si fue el Riviel, mano Juan
el que a Tacón se comió
porque tenía que quitale
las joyas que se robó.

Obtenida la contundente victoria de Iscuandé, Rodríguez retornó a Tumaco y a Popayán. Baraya había regresado a Santafé y la ciudad estaba casi desguarnecida, a pesar de los esfuerzos muy grandes del Comandante Militar de la Provincia don José María Cabal. Aparecieron entonces las guerrillas realistas del Patía, compuestas de gentes ignaras, fanatizadas e irreductibles y asuzadas por poderosos partidarios del rey. "Joaquín de Paz

y Juan José Caicedo comenzaron aquella serie de crímenes, aquella guerra a mansalva, despiadada y sin cuartel, que no podía menos de abrir definitivamente un abismo entre los americanos y los españoles, que no podrían ser salvados sino con la independencia absoluta; hubo entonces los combates de Calichares, Limoncito, La Ladera, Popayán y Cauca, con varia suerte, pero más sangrientos y execrables fueron los asesinatos en masa de los prisioneros patriotas que, prendidos por medios de asaltos y sorpresas, tenían la desgracia de caer en manos de los asesinos; los puntos de Mosquera, Guachicón, Petaquero, Galcán y San Antonio fueron bañados con la sangre de víctimas indefensas, sin contar con las víctimas aisladas, cuyo sacrificio se verificaba en caminos, montañas y senderos. Felices se contaban los prisioneros patriotas cuando por un acto de misericordia de los realistas, éstos se contentaban con cortarles las narices y las orejas". Estos renglones son de José Dolores Monsalve.

En vista de estos ataques de los patianos, el gobierno republicano había abandonado la ciudad y se había trasladado a Quilichao. Continuamos siguiendo a Monsalve en su libro sobre Antonio Villavicencio: "El Comandante Cabal, situado en su Cuartel General en el Alto de Ovejas, en vista de que Popayán había quedado a discreción de algunas partidas de patianos sin que se acercase el enemigo que se aguardaba de Pasto, y en vista del aislamiento en que se encontraba el gobierno de los patriotas en Quilichao, resolvió rescatar la capital; en consecuencia ordenó al Coronel José Ignacio Rodríguez la ocupara con una fuerza de 400 hombres, lo cual se verificó el día 9 de octubre, por medio de un encarnizado combate en las calles de la ciudad, en que murieron muchísimos de los guerrilleros realistas y

fueron libertados 115 payaneses que se hallaban prisioneros. De los primeros que cogió Rodríguez tomó 30, y por vía de represalias los hizo conducir a la plaza y en los pilares los hizo atar y fusilar, hecho este que demuestra la exasperación que en el ánimo de los patriotas había producido las inauditas e indecibles crueldades de los guerrilleros del rey".

Don Santiago Arroyo reduce los muertos patianos en el combate a 14 y coincide en el número de los 115 payaneses libertados, pero no habla para nada de la ejecución de los 30 guerrilleros en los pilares de la plaza. Cada vez que se registran episodios como los del salvajismo de las guerrillas realistas del sur, o represalias como ésta, dolorosas pero necesarias, se asombra más el lector de ese calificativo de Patria Boba dado con ironía pero sin apoyo en la realidad a aquellos primeros años de la Independencia.

Dice el General López en sus Memorias: "El día 9 de octubre de 1812 se presentaron los Coroneles Cabal y Rodríguez muy cerca de Popayán. La alarma de los realistas divulgó en un momento la inesperada aparición. . . A la sazón los patriotas ganaban terreno y los realistas empezaron a desordenarse. Confundido entre griegos y troyanos, en medio de inminentes peligros, logré presentarme a los jefes citados, quienes aplaudieron grandemente mi conducta. . . En los primeros meses de mis ensayos militares no ocurrió ninguna circunstancia digna de notarse. Yo deseaba ocasiones para distinguirme, ya por amor a la gloria, ya por mi patriotismo, que se acrecía a medida que aumentaban los enemigos de la independencia. Algunas escaramuzas con las obstinadas guerrillas del Patía no daban lugar a las acciones dignas de elogios, porque nunca encontrábamos una resistencia for-

mal... Mas, como las fuerzas de los realistas crecían con los auxilios que llegaban del Perú, y nuestra situación en Popayán se consideraba crítica, resolvió nuestro Jefe, el Coronel Rodríguez, emprender una nueva retirada al Valle del Cauca con el objeto de esperar en posiciones ventajosas al enemigo, que se movía de Pasto sobre nosotros. Esta retirada se verificó muchos días antes que el general español don Juan Sámano se aproximase a Popayán". No está de acuerdo con estas afirmaciones don Santiago Arroyo, que fue anotando los hechos mes por mes, y que dice: "Una expedición dispuesta por el Presidente Montes marchaba de Quito a las órdenes del Coronel D. Juan Sámano, y engrosada en Pasto, debía ocupar con esta fuerza a Popayán y al Valle del Cauca y aún adelantarse hasta Bogotá. El Batallón Real de Lima, el de Pasto y los Patianos con un Escuadrón de Caballería, formaron el todo del ejército que salió de esta última ciudad a los principios de junio y contaba una fuerza de más de 1.500 hombres... La Junta propuso al General Sámano capitulación, enviando de comisionados a don Ramón Pardo y a don José Antonio Pérez de Arroyo; el primero era oficial prisionero de la acción de Iscuandé, y el segundo miembro de la Junta. Fueron bien recibidos en el Tambo: pero Sámano no quiso contestar por escrito, ratificando sus ofertas de palabra e improbando la propuesta de capitular como poco honrosa para unos vasallos fieles que no debían manifestar la menor disidencia u oposición al Gobierno del Rey. Los comisionados regresaron el 22 del mismo junio; pero los oficiales militares, con el Comandante Rodríguez, rehusaron someterse al acuerdo de la Junta y se retiraron con la tropa a la guarnición de Piendamó". Resalta a los ojos la contradicción de estas afirmaciones con las del general López, pues según

éste, la retirada de Rodríguez fue muchos días antes de que el general español don Juan Sámano se aproximase a Popayán. Según Arroyo, fue al saber los propósitos de capitulación cuando el Mosca resolvió dejar la ciudad y marchar a Piendamó.

El General López sigue acentuando los negros colores sobre la conducta del Mosca en aquellas emergencias; "A cuatro jornadas militares de esa ciudad (Popayán), nos acampamos en la margen derecha del río Palo, y se tomaron todas las medidas conducentes a esperar al enemigo con una firme resolución. La columna contaba como 600 hombres de todas armas, llenos de entusiasmo y capaces de haber vencido a una triple fuerza realista; nuestros oficiales eran experimentados. Recuerdo que teníamos en batería 17 cañones de 2, 3 y 4. Todo pronosticaba un buen resultado; pero por una de aquellas extravagantes medidas que se tomaban al principio de nuestra lucha, tan contrarias al arte de la guerra, y que no se sabe hoy día cómo explicar, el Coronel Rodríguez, que se había hecho célebre en Iscuandé y en otros encuentros, ordenó la retirada a la aproximación del General Sámano, y nuestro jefe fue el primero que nos abandonó, después de haber hecho incendiar las barracas en donde estábamos acuartelados. Pero lo que más me admira todavía es que habiendo tenido noticias de que el General Sámano se hallaba a 3 o 4 leguas de nuestro campo con una fuerza como de 1.000 hombres, nuestro jefe, lleno de ardor, dispuso en el acto ir a su encuentro, a cuyo fin pasamos el vado del río Palo, no con pocas dificultades ni menores peligros, pues los que conocen ese torrente saben lo peligroso que es pasarlo cuando sus aguas aumentan un poco. A las ocho de la noche estábamos ya de la otra parte y continuábamos nuestra marcha en buen orden

con las mejores disposiciones, cuando después de haber marchado como una legua, súbitamente se nos hizo contra-marchar, repasar el río y continuar la retirada discrecionalmente sin detenernos. Ignorábamos que el Coronel Rodríguez nos había abandonado hasta que llegando a la Villa de Palmira se dió a reconocer por nuestro Jefe el Teniente Coronel Ignacio Torres, por no saberse el paradero del Coronel Rodríguez. Misterio es este, lo repito, que mientras más lo recuerdo, más me da qué pensar y más me embarazo en la investigación de tan extraordinaria conducta. El Coronel Rodríguez era valiente y no le faltaba el genio que debe distinguir a un jefe militar en tiempo de guerra”.

José Dolores Molsalve lo explica de manera diferente: “Tan pronto como llegó a Popayán el Jefe Español intimó rendición y entrega al Sargento Mayor don José Ignacio Rodríguez, jefe de los 300 hombres que se habían retirado a Piendamó, ofreciéndole garantías que acaso no serían cumplidas, y como el jefe patriota no se rindió ni aceptó las proposiciones, procedió a atacarlo; Rodríguez se retiró en dirección de las ciudades del Valle, pero no s'endo hombre capaz de superar las grandes dificultades y apuros en que se hallaba, al llegar al caserío de la Candelaria, disolvió sus tropas y tomó por el camino de Barragán hacia Neiva”. Las fuerzas patriotas dispersas y disminuidas trataron de reunirse en Cartago, donde Serviez asumió el mando en la forma que se vió en un capítulo anterior y logró con su energía y dotes disciplinarias infundirles nueva vida.

Scarpetta y Vergara hablan de que en la Candelaria Rodríguez derrotó a las fuerzas de Sámano que eran muy superiores con solo trescientos hombres. Acaso quisieron referirse dichos historiadores a una posterior operación em-

prendida por Rodríguez y Gutiérrez en el Valle.

Los mismos autores nos explican que el viaje precipitado de Rodríguez hacia Neiva no fue tan egoísta como dan a entender López y Monsalve, al tenor de estas palabras: “En 1813 llega Rodríguez a Ibagué, después de un viaje lleno de peligros y de calamidades, lo que era ventaja para la causa que defendía, pues en las adversidades era cuando más vivía para la patria, cuando más aceleraba sus operaciones y cuando más triunfos y victorias obtenía, ya estaba agotada en beneficio de la libertad la suma que de sus propios fondos había tomado para tan sagrada empresa y en tales circunstancias resolvió escribir a su esposa diciéndole que vendiera y redujera a dinero cuanto ellos poseían y se lo enviara prontamente. Así, pues, no tardaron muchos días cuando ya Rodríguez había recibido de su esposa una suma, que invirtió íntegramente en favor de la causa. En Ibagué se le reunieron a Rodríguez el doctor José María Gutiérrez (alias el Fogoso) y algunos otros patriotas y llegó a Cartago con 250 hombres más que, como auxilio a los defensores del Cauca, había enviado el dictador Juan del Corral. Partió con estas gentes para Cali a marchas forzadas y llegó a tiempo de cooperar al triunfo de Nariño y Cabal en Calibío”.

El Mosca y el Fogoso cooperaron, a pesar de no reconocer ninguno de los dos el mando superior del otro, y entre los dos rescataron de nuevo esas provincias. El punto preciso de la incorporación de Rodríguez a las tropas de Nariño no está muy claramente establecido, pues unos hablan de Ibagué, otros de Purificación y otros de Cartago y del Palacé. En Calibío su presencia quedó marcada por un hecho imborrable y de muy fatales conse-

cuencias al decir de sus adversarios e impugnadores.

Tomemos ahora el hilo del Abanderado Espinosa, situándonos con las tropas de Nariño en el Palacé. "Regresamos a Palacé, donde permanecemos aguardando otro ejército realista que venía del Cauca replegándose hacia Popayán, al mando del General español don Ignacio Asín, a quien Sámano había mandado con esa gente a Quilichao. Venía picándole la retaguardia el Coronel Rodríguez, al as el Mosca, y Francisco González, con tropas de los patriotas. Asín, según las órdenes de Sámano, acampó en Piendamó y quedó perfectamente cortado".

A las seis de la mañana del día siguiente emprendió marcha el Ejército de Nariño para ir a encontrarse con Sámano en el llano de Calibío. Fue en este momento cuando se incorporaron las fuerzas de Rodríguez y González. En el campo de Calibío sufrieron los españoles una tremenda derrota, allí murieron Asín y 8 oficiales más. Contáronse más de 400 entre muertos y heridos y se tomaron más de 300 prisioneros. Y dice Espinosa: "Es doloroso citar aquí un hecho que ciertamente no hizo mucho honor al que lo ejecutó y que fue nada propio de un vencedor. El Coronel Rodríguez se acercó al cadáver de Asín, y cortándole la cabeza, la levantó en alto y comenzó a

perorar y creyendo, en su embriaguez, hacer un obsequio a Nariño, se la presentó. Si éste no hubiera sido humano y generoso hubiera hecho con Rodríguez lo que hizo David con el Amalecita que le trajo el brazaletes y la diadema de Saúl: pero este hombre magnánimo se contentó con reprenderlo en términos enérgicos, echándole en cara su mala acción y su proceder, injustificable en un hombre civilizado. En efecto la ley cristiana ha abolido la costumbre de ultrajar a los muertos, relegándola a las tribus salvajes". (¿Cuánto habrá aquí del meollo de Espinosa y cuánto de la minerva de don José Caicedo Rojas, quien le ayudó a redactar las Memorias?).

"Este deplorable incidente, sigue el Abanderado, contribuyó, a no dudarlo, a que Rodríguez que había sido anteriormente partidario de Baraya, o por lo menos inclinado a la causa de la federación que éste sostenía, acabase de indisponerse con Nariño, lo que vino a causar con el tiempo la pérdida que tuvimos en Pasto...."

Participó Rodríguez en todas las sucesivas operaciones del Ejército de Nariño y se halló en las acciones del Juanambú, Tablón de los Gómez, Cebollas y Tacines, mandando una de las columnas y dando pruebas de no desmentido valor.

(Continuará).

TOMA DE POPAYAN POR EL CORONEL DON SEBASTIAN DE LA CALZADA



Mayor I. M. AURELIO CASTRILLON M.

Necesariamente, los hechos históricos se relacionan unos con otros con eslabones tan firmes, que de no existiría asimismo el hombre desde el punto de vista histórico no puede separarse de los hechos, puesto que éstos y no otros, son los que hablan de las virtudes, de las excelencias, y en fin de todos los atributos, por los cuales se puede juzgar al ser humano en un momento dado.

El relato que en este momento me ocupa, ha sido tomado de testigos presenciales de la época, tales como el Coronel Manuel Antonio López en sus "Recuerdos Históricos", Manuel José Castrillón en sus "Apuntamientos Históricos sobre la guerra de Independencia en Popayán" y en fin de documentos inéditos del archivo de Sergio Arboleda, que me fueron facilitados en forma por demás gentil, por don José María Arboleda Llorente, celoso custodio de las glorias caucanas. Por otra parte se incluyen apartes de documentos inéditos que por arte de birlirloque llegaron a manos del Sr. Arboleda, como que los compró a un don nadie, quien en un momento cualquiera estaba urgido de dineros; entonces el historiador, periodista y archivero, dio por ellos lo que le pidieron ya que su valor histórico no era despreciable. También toman parte en este trabajo:

Groot, Arroyo y Valencia y el Archivo Santander.

Resultaría engorroso un preámbulo más largo. Por tanto, para estar de acuerdo con la secuencia cronológica de los hechos, trasladémonos en el tiempo hasta el 9 de agosto de 1819. El señor Coronel Manuel Antonio López, sitúa a Bolívar en el Puente del Común donde llegó con su caballería. Hechos los reconocimientos y exploraciones necesarias, se resolvió descansar; al efecto se establecieron las guardias de campaña en lugares elevados. La tropa pasó al reposo, la noche transcurrió sin incidentes, como que el Santo no hubo necesidad de pedirlo ni una sola vez.

El 10 por la mañana, Bolívar recibió noticias de que la capital había sido abandonada por el Virrey así como por las tropas realistas; otras informaciones de mayor crédito confirmaban lo anterior y agregaban que el Virrey huía hacia Honda con sus alabarderos, mientras las tropas realistas a órdenes del Coronel don Sebastián de la Calzada, volaban hacia el Cauca y en especial a Popayán.

Bolívar después de haber entrado en Santa Fé, despachó al Comandante Leonardo Infante con 60 lanzas en persecución de Sámano a eso de las 5:30 de la tarde. Por motivos que no cabe discutir dentro de este trabajo, sólo

el 11 se envió al Coronel Ambrosio Plaza con el Batallón de Línea y los Guías a perseguir a Calzada. Bolívar prefiere ordenar con la mayor premura la persecución de Sámano que al fin y al cabo, no es sino una representación de la decadente casa Borbón, mientras pierde el contacto con Calzada, que huye con el grueso de la tropa. Sin embargo, el 18 se envió al Teniente Coronel Joaquín París con fuertes efectivos a perseguir al Coronel español.

Como se ha visto en muchas guerras, el Libertador trató de consolidar el fin político persiguiendo a Sámano, con menoscabo de fines tácticos y estratégicos que eran perseguir a Calzada, quien fácilmente podría entrar en regiones adictas a la corona.

Es posible, sin embargo, que la escasez de tropas no permitiera a Bolívar una resolución distinta, si se tiene en cuenta que era necesario guarnecer a Santa Fé, que al fin y al cabo era una conquista que habría que sostenerla con la fuerza de las bayonetas.

La huida de Calzada fue veloz, y en pocos días cubrió el camino hasta Flandes.

Como quiera que sea, el camino seguido por Calzada fue el siguiente: Santa Fé - La Mesa - Flandes - Neiva - Popayán.

Al parecer, la retirada de Calzada fue por demás precipitada y así encontramos en Groot que en tres o cuatro jornadas había cubierto el camino de Santa Fé a Flandes. Por otra parte la inmensa cantidad de desertiones, que hubo a lo largo de la vía, hacen suponer que la disciplina y moral estaban altamente relajadas.

En agosto de 1819 o a principios de septiembre, Calzada entraba a Popayán sin encontrar resistencia; Warleta a base de terror había logrado apaciguar los ánimos.

En esta forma hemos llegado a Po-

payán el 21 de octubre de 1819, "desocupada por muchos días la ciudad, entró a ella el Comandante París". En noviembre le sucedió en el mando el Coronel Antonio Obando. La pequeña guarnición de 300 a 400 hombres, mal vestida, mal disciplinada, no era la fuerza con que se podía sostener una plaza fronteriza invadida por patianos, por Calzada y por el Obispo Jiménez Padilla. Si no se hubiere despreciado siempre la guerra del sur y a los enemigos de Pasto, cuya importancia solo hicieron conocer las acciones de Cariaco y Bomboná y la presencia del mismo Libertador de Colombia, no habría sido tantas veces ocupada y evacuada Popayán, ni se habrían prolongado tanto sus sufrimientos y sus desgracias. (Memoria para la Historia de la Revolución de Popayán, de Arroyo a Valencia).

Como puede observarse esta apreciación es exacta si se tiene en mente la campaña del Sur, debió de guarnecerse Popayán en mejor forma con lo cual, el paso hacia Pasto y posteriormente hacia Quito habría quedado expedito, pero por aquello de que más vale pájaro en mano que un ciento volando, la mayoría de las tropas guarnecieron a Bogotá.

Por otra parte, conocedor Obando de todos estos pormenores, ¿cómo es que no organizó su defensa en mejor forma? Precisamente la escasez en cuanto efectivos de personal era lo que le indicaba, ya que no existió preocupación para aumentar éstos. Como puede observarse el Coronel Obando solo tiene como disculpa la escasez de personal y aún este va ser su mejor argumento en el posterior consejo de guerra del cual ha de salir libre.

Antes de seguir adelante, detengámonos en la evacuación de Calzada hacia Pasto; al respecto anota Groot: "El Coronel París entraba el 24 de octubre en Popoyán de donde salió pre-

citadamente para Pasto el Coronel Calzada con sus tropas y el Obispo don Salvador Jiménez de Encizo seguidos de numerosa emigración". Arroyo y Valencia nos dice que la ciudad estaba desocupada desde muchos días antes. Es de anotar el error en el nombre del señor Groot ya que se trataba del Obispo Jiménez Padilla.

En conclusión la retirada no fue tan precipitada, prueba de ello, es que dejó establecido un sistema de espionaje eficiente, a órdenes de don Manuel José Velasco; asimismo dejó una red de espías que acababa en el Patía. (Apuntamientos Históricos para la Guerra de la Independencia de Popayán). Esto nos obliga a pensar que si la retirada tuvo algo de precipitación, también la tuvo su organización.

Sin duda los españoles usaron más de un método de convicción, así vemos las arbitrariedades del Obispo Jiménez Padilla, quien se valió de los poderes espirituales para compeler a los payaneses que abandonasen la ciudad en esta forma; fulminó excomuniones a troche y moche, para los que esperasen las tropas republicanas; declaró a Popayán entredicho general y en fin, suspendió en el ejercicio de sus funciones, a los sacerdotes que no lo siguieron. Al respecto se puede observar, que si desde el punto de vista moral es censurable la actividad de este prelado, desde el punto de vista militar, trataba de conseguir que los patriotas no encontrasen recursos de ninguna especie. Táctica esta, observada con buenos resultados por más de un ejército.

La actitud del Obispo de marras produjo gran consternación en Popayán, si se tiene en cuenta el aspecto casi monacal de la ciudad, donde más de 15 iglesias, contestan en eco el repique de las campanas. En realidad de verdad, en ella habían sentado sus reales, un sinnúmero de comunidades

religiosas: Agustinos, Franciscanos, Jesuítas, Carmelitas, Camilos, etc.

Los payaneses pusieron por esto el grito en el cielo, la cofradía del Cristo de la Veracruz, presidida por don Joaquín Mosquera y Figueroa por poco se acaba, amén de otras sociedades de tipo femenino; afortunadamente el Provisor del Arzobispado de Santa Fé, a petición de Santander declaró nulas las sanciones impuestas por Jiménez Padilla.

La anterior era la situación al entrar el Comandante París en la ciudad en octubre de 1819. Sobre la fecha exacta existen las siguientes discrepancias: Groot 24 de octubre, Aragón y Arroyo y Valencia coinciden en el 21, finalmente el Coronel Manuel Antonio López anota el 8 de octubre.

Sin duda Calzada dejó bien abonado el terreno, sembró la animadversión contra los patriotas a quienes "pinta como hijos del mismo diablo, así como ingratos con nuestro gratísimo Padre Fernando VII". (Arroyo y Valencia).

Parece imposible que una tropa con recursos, disciplina, etc, fuera a abandonar la plaza ante la proximidad del enemigo. Téngase en cuenta que la topografía de Popayán es apta para organizar un sistema defensivo eficiente en todas direcciones, y que a más de los puntos elevados, tiene como obstáculo natural el río Cauca que por lo gélido de sus aguas, así como por la velocidad de su corriente no es vadeable casi en ninguna época del año.

Para comprender la actitud de Calzada citemos al Coronel Manuel Antonio López: "Ciudad que Calzada había abandonado pocos días antes, tanto porque en la fuga precipitada que hizo desde esta capital no llevaba más munición que las de las cartucheras, como porque creyó que una fuerte división lo perseguía, según lo dio a en-

tender el Comandante París desde la Plata". Calzada pecó en esto, de incauto; no se tomó el trabajo de verificar la información, sino que ipsofacto ordenó la evacuación; fue otro triunfo de la malicia indígena por parte de París, que hizo caer en el garlito al viejo zorro español. La falta de recursos no es excusa para la retirada ya que fácilmente se podían sacar de la provincia, pero sin duda París logró hacer creer a Calzada que sus trescientos o cuatrocientos hombres formaban una división y ante esta amenaza resolvió evacuar, no comprobó informaciones; por lo tanto lo mejor era hacer cuanto antes al Patía.

El Comandante París no tenía orden de invadir a Popayán, sino dirigirse al Cauca, pero al comunicar esta idea a Santander, a éste le pareció excelente ya que así tendría una base segura para las futuras operaciones del Sur, si se considera que Popoyán era prácticamente la frontera del territorio ocupado por los patriotas. En esto puede observarse el genio previsor del General Santander así como su concepción estratégica.

Como ya se dijo antes, París entra en Popayán en octubre de 1819. Por su parte Calzada y el Obispo Jiménez Padilla hicieron lo imposible, para no dejar recursos a los patriotas y si se da crédito al señor Coronel Manuel Antonio López esto fue logrado en parte.

Fue preocupación de París reorganizar la hacienda pública, y así vemos que hizo varios nombramientos entre los vecinos.

En noviembre del mismo año entra en Popayán el Coronel Antonio Obando nombrado por el Vice-Presidente Santander como Gobernador de la Provincia. Obando se dedica a organizar la administración, ya que al efecto llevaba instrucciones especiales del General Santander: "A principios

de enero de 1820, o a fines de diciembre de 1819, no recuerdo fijamente la fecha, llegó a esta ciudad el Coronel Joaquín París, con una pequeña columna de poco más de trescientos (300) hombres y después el Coronel Antonio Obando con el carácter de Gobernador; investido con grandes facultades por el Vice-Presidente Santander, y con ciertas instrucciones para arreglos financieros".

"Yo me hallaba ya en esta ciudad cuando llegó aquel magistrado, porque apenas hubo seguridad, mi primer atención fue venirme a reunir a mi familia. El Coronel París me había nombrado de Juez de Secuestros, y a la llegada del Gobernador Obando, me relevó de este destino y me nombró de Visitador General concediéndome grandes autorizaciones, no solo para que investigara las oficinas y tomara cuenta a los empleados, sino también para que organizara las rentas del Estado de modo que fueran productivas. Con este carácter marché inmediatamente a cumplir mi comisión, llevando de secretario a mi cuñado Cayetano Espinosa. Mi tarea la comencé en Quilichao, y tuve el gusto de arreglar y fenecer la cuenta del administrador de correos, don Mariano Mera, cuya conducta en el manejo de aquella oficina había sido intachable, aunque tenía instrucciones para remover a los empleados del Gobierno español, no tuve por conveniente hacerlo con Mera por su honradez y probidad; y esta medida, de que di cuenta al Gobernador, fue aprobada". (Papeles de don Manuel José Castrillón - Biblioteca de José María Arboleda Llorente).

De lo anterior se deduce que el General Santander era hombre que no dejaba nada al acaso, y su visión estratégica lo hacía ver más allá de las narices. Por su parte Obando tuvo la muy buena y sana intención en cooperar.

Así llegaron los días aciagos de la segunda quincena de enero. Obando entre la organización de la administración pública y otras ocupaciones militares dejaba correr el tiempo esperando un refuerzo que no habría de llegar. Es cierto que su tropa alcanzaba apenas a 340 hombres, pero éstos bien fortificados y aprovechando en forma juiciosa los accidentes del terreno hubieran podido tener la plaza lista para organizar con éxito la defensa, o por lo menos planear una retirada que ofreciera ventajas. Pero el Coronel Antonio Obando no tomó resolución ninguna.

Mientras tanto Calzada en Pasto consiguió auxilio del General don Melchor Aymerich, Presidente de Quito y en esta forma recibió armas, municiones, dinero y un Batallón de 400 y más plazas. Calzada con este refuerzo se organizó así: "una División de 2.600 hombres, compuesta del Batallón Aragón de 800 plazas, la columna de cazadores con otros 800, el Batallón de los Andes de más de 400, el Batallón milicias de Pasto de 400, un escuadrón de caballería de ciento y tantas plazas y una Brigada de artillería de cincuenta (50) artilleros (hago esta explicación para rectificar la historia en parte), y con ella salió de Pasto el 18 de enero de 1820, En Patía aumenta su fuerza con las guerrillas que mandaba Sarria, Córdoba, Simón Muñoz y José María Obando". (Recuerdos Históricos de don Manuel Antonio López).

Como se ve, Calzada tenía buenas dotes de organizador y, deseos de venganza del engaño de París, en cinco (5) días y en forma inexplicable, logra cubrir la distancia que lo separa de Popayán.

Mientras tanto Antonio Obando en Popayán no tomaba resolución ninguna, ni optaba por un retiro oportuno ni por organizar una defensa que le permitiera alguna ventaja táctica,

mientras le llegaban los refuerzos ofrecidos, a pesar de que tenía informaciones al respecto. "Había llegado a Palmira y me ocupaba en arreglar y reorganizar la oficina de tabacos.... la más fecunda de recursos pecuniarios, cuyo establecimiento habían asaltado poco antes una turba de hombres desbordados, cuando recibí la noticia, que personas de mi familia me comunicaban, diciéndome, que Calzada con un fuerte ejército, acompañado de su segundo Coronel don Basilio García, Simón Muñoz, Marcos Rodríguez (alias Chaqueta) y del Teniente Coronel don José María Obando caudillo en el Valle del Patía y por cuyos servicios había llegado a conseguir aquella categoría muy distinguida y excepcional en la milicia española; que ese ejército, dijo, había salido de Pasto y marchaba contra esta ciudad, a tiempo que los Jefes Militares y Civiles de esta ciudad se hallaban tan descuidados, que despreciando a un enemigo poderoso que podría arrollarlos y despedazarlos cuando menos lo pensarán, confiaban vana y ridículamente en su denodado valor con que en Boyacá y San Juanito, habían triunfado a ese mismo, Calzada que habiendo salido entonces de aquella sorpresa; reorganizados y poderoso volvía para vindicar su honor mancillado en aquellas jornadas. Esta noticia me alarmó, y según estos informes, llegué a persuadirme que precisamente sería sorprendido el valiente Gobernador Coronel Antonio Obando, como sucedió poco después, y dispuse inmediatamente que.... Famolín fuera a reunirse conmigo, no fuera a suceder, que por venganza de mí, esos hombres inmorales, quisieran cebarse en estas víctimas inocentes vilipendiándolos y haciéndolos sufrir tormentos semejantes a los que habían pasado por mí; y así se verificó dentro de pocos días, teniendo el gusto de ver entre mis brazos a

mi esposa e hija Saturia (futura esposa de don José M. Vergara y Vergara) y el dolor por haberse quedado aquí mi otra hija recién nacida, Prima que apenas tenía seis (6) meses, porque careciendo su madre de leche, le había puesto una nodriza que no quiso salir de esta ciudad". (Papeles de don José Manuel Castrillón).

Respecto a las anotaciones de Castrillón, se deduce que en Popayán se conocían los preparativos de Calzada y aún más, que éstos eran del dominio público, que se subestimaban las fuerzas de éste, y que en fin Obando se mostraba irresoluto.

Por otra parte es de anotar que Castrillón tenía gran interés en llegar a Popayán, no fuera que su familia en venganza fuera martirizada como él lo fue. Algunos historiadores, entre ellos Groot ponen a este mártir como demente; sin embargo he aquí testimonios que prueban lo contrario:

1º El diccionario Biográfico de M. Leonidas Scarpeta y Saturnino Alvarez, dice:

"Con motivo de los repetidos servicios que prestó a la causa de la Independencia, este virtuoso i valiente patriota, fue aprehendido en Cali (1813 por orden de Sámano, i conducido a Popayán con ánimo de someterlo a la última pena. En tal difícil situación, apeló a un expediente para salvarse: se fingió privado de los sentidos; para lograr el buen desempeño de este papel, estuvo de acuerdo con la madre, señora Mariana Quintana i Arboleda, sobre todas las circunstancias necesarias, principalmente sobre la manera de aparentar absoluta indiferencia por los alimentos, etc. La apariencia de Castrillón como persona destituida de todo conocimiento era tan completa, que ninguna prueba fue bastante para hacer patente la falsedad de su mal; i permaneció en aquel estado año i medio resistiendo el viaje de Popayán

a Bogotá, montado sobre una bestia i tenido por dos españoles, que solo esperaban para matarlo, que hiciera el más pequeño movimiento, cosa en que tenían tanto interés, que procuraban que brincara la mula para ver si comprimía las piernas para no caer. Al fin se hizo cargo de su defensa el Coronel Rodríguez, (alias El Mosca) quien consiguió que fuera absuelto; lo que entendido por Castrillón, resolvió suspender su papel de privado i ponerse inmediatamente en seguridad. Sirvió varios destinos de importancia en los cuales dió siempre a conocer sus buenas aptitudes i acrisolada honradez".

2º Bien conocidos son los servicios que prestó a la hacienda pública nombrado sucesivamente por París y por Obando.

3º Un demente, perdida la conciencia, no recordaría nada de su martirio.

4º La tradición payanesa y en especial la familia Castrillón conserva un relato de doña Evarista Mosquera, quien fue esposa de don Hipólito Castrillón Espinosa, hijo de don Manuel José, quien asevera que cuando el mártir contaba su martirio, era tal la impresión que sentía con el recuerdo, que los dedos de las manos se le hinchaban, ya que por las uñas se le habían clavado estacas de guadua que se las sacaban a la altura de la segunda falange.

Para estar más ciertos de que Antonio Obando tenía informaciones precisas al respecto se copian en seguida apartes de otros documentos:

"No debe omitirse que el Capitán Báez había sido atacado en los primeros días de enero en Los Robles, a dos horas de la ciudad, habiéndose escapado por fortuna con algunos de la partida quedando siete (7) prisioneros. Desde entonces se observó que esta descubierta traía soldados veteranos del Aragón, y los distintos avisos de la aproximación de Calzada fueron tan

repetidos que no es disculpable la poca vigilancia de los Jefes republicanos; y lo queremos repetir, para que la energía y disciplina que hoy se observa en nuestras tropas sea siempre la que se mantenga en nuestras plazas y guarniciones para que no se repita la vergonzosa sorpresa de Popayán, que no sé como, no pudiese cubrir con acusaciones de algunos realistas, que después fueron acusados y sacrificados". (Archivo José María Llorente).

En fin, los papeles de Castrillón indican hasta con nombre propio quién suministró las informaciones a Antonio Obando y al respecto se copian anotaciones del anteriormente citado.

"El 27 de enero de 1820, llegó a Palmira el Capitán Serrano, vecino del Socorro y el Teniente Giraldo de Neiva, llevando la noticia, que el Coronel Obando despreciando los avisos que le diera doña Micaela Balcázar, que por realista (pero de sanas intenciones) se hallaba relacionada con los correspondientes de Calzada, y por cuyo medio todo lo sabía hasta los movimientos y marchas del enemigo, se había dejado sorprender haciendo sacrificar por su descuido la valiente columna de su mando. La expresada señora Balcázar, relacionada con Obando y que deseaba sinceramente que no se sacrificara con su gente, le había instruido de todos los movimientos de Calzada, de los Jefes que lo acompañaban y hasta del número de soldados de que se componía aquél ejército; y el incauto Obando todo lo despreciaba, creyendo que por ser realista, tratara de burlarse de él; y llegó a tal extremo la obstinación, que advirtiéndole la señora, que la noche del 23 o al día siguiente iba a ser atacado, que el ejército de Calzada era numeroso, que no podría resistirle, y que tiempo tenía aún para salvarse y salvar a su pobre gente: fue tal la obstinación, vuelvo a repetir, que para que conociera la señora Bal-

cázar, que no hacía caso de sus noticias porque las consideraba falsas, se entregó en aquella noche a frívolas diversiones costeano un baile, que hizo prolongar hasta las cinco de la mañana, hora en que las cornetas y clarines de la tropa de Calzada, que tronaban sobre la cabeza, lo vinieron a sacar de aquella funesta y letal incredulidad de que hacía vana ostentación". (Papeles de don Manuel José Castrillón).

Por otra parte he aquí lo que dice el Coronel Manuel Antonio López:

"Una mujer muy patriota del pueblo de Popayán, llamada Sebastiana Sandobal, alias la Pavo Real, muerta no ha muchos años, afirmó toda su vida haber dado al Coronel Obando, por postas propias, varios avisos de toda la marcha de Calzada, hasta su proximidad, y que Obando no hizo caso de ellos. Aunque esto no es testimonio despreciable, y en aquella ciudad nadie duda de él, como los Oficiales no lo oímos decir entonces, requiere otras pruebas en su apoyo".

Obando por su parte estaba perfectamente enterado de la situación como prueba de ello he aquí lo que dijo en sus cartas que escribió a Santander el 4 y el 20 de enero de 1820, respectivamente:

"Son tantas las amenazas que diariamente recibo de los godos, que como me inclino a creer que vengan. Hoy ha llegado el Capitán Vegal, que había salido con una columna hacia El Tambo, con el objeto de aprehender los clérigos Rodríguez que se hallaban por aquellos alrededores, y solo consiguió coger al canónigo, un fraile y un tal Arrahondo. Este último dice en la declaración que el 28 ó 30 del pasado salieron los indios, como lo verá por la copia que remito. Así es que para lo que pueda suceder yo estoy prevenido, pero se me hace muy duro que llamándoles la atención por la costa, se re-

suelvan venir a entregarse, a no ser que les haya venido auxilio, como dicen: en fin, lo que fuere sonará". (Archivo Santander).

"Mi respetado Jefe y amigo: Son las doce del día y aún no ha llegado el correo, que debió estar aquí desde ayer a las tres de la tarde; sin duda la causa de esta demora ha sido la espantosa chispa que se fomentó el día 14 en este maldito Popayán, a causa de la salida del Capitán Báez y la corrida que les echaron los patianos por su descuido y la mucha confianza. El 15 me vi precisado a salir para ver si se aquietaban estos habitantes, pero fue peor mi salida, pues en el momento ya se dijo que había sido batido y todo la fuerza se había perdido, y así fue que todo el mundo puso pies en polvorosa, hasta el Gobernador político y parte del Cabildo, de modo que aún los víveres que vienen para esta plaza se han vuelto y estamos pereciendo; pero ya he tomado las providencias del caso". (Archivo Santander).

Para colmo de males, Antonio Obando hace una apreciación errónea ya que tenía noticias que Calzada se encontraba en el Cabuyal aproximadamente a 35 kilómetros del sur de Popayán, por lo tanto solo se suponía que el Jefe español llegaría el 26 en las horas de la tarde, pero éste forzó la marcha y se presentó en Popayán el 24 de enero a las 5:30 de la mañana; en seguida copio apartes de papeles pertenecientes al archivo particular de José María Arboleda:

"Los temores de Pasto debían obrar en Popayán y servir para oponer una defensa vigorosa al ejército de Calzada; pero ni se aumentó la guarnición, que era solo de 430 hombres, ni hubo vigilancia. Así es que aquel Jefe entró a la ciudad el 24 de enero, a las cinco y media de la mañana con más de 1.700 hombres bien armados y dis-

ciplinados sin saberlo ni aún la guardia de Chune, entrada pública del sur, hasta que fue sorprendida; el Oficial Teniente Márquez, escapó ocultándose. El Comandante dormía tranquilo y apenas pudo salir de su casa precipitadamente, advertido por un patriota del peligro, por medio de un criado: al salir a caballo, ya ocupaban los batallones de Pasto y Patía la calle de San Francisco; el Batallón Aragón, la del colegio seminario: Sus cornetas y música avisaban a los Oficiales la cercanía del enemigo, porque la noche antes se habían divertido con la hermosa noche de luna y habían ido a dormir en sus casas de alojamiento fuera del cuartel".

"Esta casualidad salvó a muchos oficiales que ocultaron los patriotas a costa suya; el mismo Comandante, permaneció un mes en la ciudad, oculto en una casa que tenía por realista; otros salieron enviados con guías de satisfacción; hasta las mujeres del pueblo tomaron empeño en ocultar a los soldados u oficiales, porque este pueblo ha sido moderado en medio de los desórdenes de la revolución. Por lo expuesto se infiere la mala defensa que se pudo hacer en medio de esta sorpresa de la guarnición. No obstante el Capitán Báez murió en la plaza haciendo un fuego vivo con pocos hombres a todo el Batallón de Aragón. El Capitán Vargas resistió con valor en la calle del Humilladero y puente del Molino; El Capitán Castro y el Alférez Consuegra murieron al salir del cuartel, y el apreciado Capitán Pedro José Galindo en su retirada, salvó mucha parte de la guarnición. En las calles perecieron algunos soldados, siendo en el acto fusilados algunos otros y posteriormente Joaquín Céspedes, Teniente; y el 27 de marzo el Teniente Alderete, que por muchas heridas había sido conducido al hospital; se saquearon algunas tiendas; pero no

fue el desorden y el perjuicio como se esperaba”.

Para completar el cuadro anterior, se cita en seguida algunos apartes de los papeles de don Manuel José Castrión y que pertenecen a la biblioteca particular de don José María Arboleda Llorente.

“Salió de aquel baile, montó en su caballo y con sable en mano, iba a ponerse frente a su pequeño ejército, pero ya eran infructuosos sus esfuerzos por heroicos que fueran. Calzada, que había invadido ya y que entraba por la calle de San Francisco, Obando José María por la de Belén y don Basilio García por la del Empedrado, mandando a cuanto valiente se le presentara al paso, habían sorprendido ya los cuarteles, y aunque peleaban aquellos pocos soldados como leones, tratando de retirarse hacia el Cauca, peleando en retirada, fueron oprimidos y deshechos por el número que les rodeaba y perseguía por donde quiera que intentaren escapar. Desde la plaza hasta el río del Molino, no había espacio en donde no se encontraran cadáveres asesinados cobardemente.

En la calle de San Agustín abajo, don Basilio fusiló a don Joaquín Céspedes y otros Cadetes de quien he hecho mención antes; para fusilarlos los hizo amarrar en unos lecheros.

Todos esos inhumanos Jefes, Calzada, don Basilio García, mataban a mansalva, no solo a los soldados armados, sino cuantos hombres pacíficos e indefensos trataban de huir de aquella horrible carnicería; el mismo asesino fue el Teniente Coronel don Rafael López, que ni siquiera daba cuartel al que se le presentaba.

El Coronel Antonio Obando peleó con un valor admirable desde la plaza hasta el río Molino, y allí conociendo que no podía escapar, se desmontó del caballo, y se fue río abajo, hasta lle-

gar a la casa de Balcázar donde lo ocultaron cuidadosamente.

El Coronel don Rafael López, luego que hubo cesado la carnicería, se fue a la misma casa de los Balcázar, en donde, como dije ya, estaba oculto el Coronel Obando; y lo redearon los hijos de don Manuel Velasco, preguntándole si había recibido todos los avisos y noticias que les transmitieran, tanto del número de soldados de que se componía la columna de Obando, como del descuido de éste, pues, ni aún había podido establecer un algo de espionaje. En fin, como para congratularse y hacer méritos ante ese Jefe, le referían el pormenor de todos los avisos y noticias que transmitían. El Comandante López, les decía, que no fueran incautos, que aún sonaba el estruendo del cañón, que tuvieran presente, que las paredes podían tener oídos, y que quizá aquellas palabras imprudentes en momentos tan solemnes podrían perjudicarles. Que esos recuerdos se hacían después y de un modo sigiloso y con la reserva conveniente. Y Obando que estaba en el sobrado de la misma pieza donde pasaba esta escena, todo lo oía y desde ese escondite meditaba planes para vengarse de los que le habían vendido.

Pocos días después el Coronel Obando, auxiliado por la señora Balcázar, pudo salir de su escondite disfrazado, se puso en salvo para ir a reunirse al Ejército Republicano”.

No es concebible en un hombre de la honradez del Coronel Obando un descuido de éstos; al parecer sus dotes militares fuera del valor eran escasas.

Una vez tomada la ciudad, los españoles ordenaron todas las medidas necesarias para que nadie quedara con vida, o pudiera escapar. Militarmente esto es aceptable, pero lo que no se puede admitir es la crueldad con los vencidos e indefensos payaneses.

Hacia el 25 fue nombrado Gobernador el Capitán don Eugenio Tamariz quien estableció el Ayuntamiento. El 28 marchó Calzada con su ejército para el Valle y de paso fue sembrando de asesinatos el camino; en Buga fusiló al Capitán Murillo, al Alférez Hernández y al Proveedor Tovar.

Las represalias de Calzada no se estancaron, españoles de buen corazón, aunque quisieran hacer el bien no podían, porque el Coronel español, descubría sus intenciones, así vemos lo siguiente:

“El mismo día 6 de abril salió a la madrugada, preso con destino a Pasto, el Gobernador Tamariz. En la noche del 5 se tuvo un Consejo de Guerra contra la señorita María Teresa Torres (sobrina del doctor Camilo), y como Tamariz hiciese una justa defensa de esta joven inocente, en los cargos de inteligencia con los insurgentes, que se le hacían, se atribuyó a este hecho su desgracia. Pero parecía más verosímil que habiendo tramado Tamariz con el Coronel López y otros Oficiales de deponer del mando a Calzada por su estupidez y poca aptitud, fuese el verdadero motivo de su prisión”.

“El Comandante de Caballería, D. Francisco González, fue destinado para la costa del Pacífico o Provincias de Iscuandé y Micay; siguió el 17 por Pasto, y se atribuyó su marcha a un arbitrio de Calzada para deshacerse de otro de los compañeros de Tamariz. El Teniente Coronel Tomiñaya le sucedió el 30 en el Gobierno; pero no era al propósito para hacer bien, y la autoridad de Calzada, que lo obraba todo, no lo dejó tampoco hacer mal” (Archivo José María Arboleda Llorente).

Los sufrimientos de Popayán aún no se habían terminado, todavía faltaba la derrota de Calzada en Pitayó con la consecuente evacuación realista y ocu-

pación patriota, más muertes y más vejámenes; al respecto copiemos algunos papeles de la biblioteca de José María Arboleda Llorente:

“Los preparativos que hacía el Presidente de Cundinamarca para que quedase libre el sur de la República, no podían ocultarse enteramente a Calzada. Este a fines de mayo, estuvo muy alarmado, y ya el 4 de junio hizo salir algunas columnas para Guambía, con el objeto de impedir que las tropas de Santa Fé pasasen al Valle por Pitayó: luego salió el mismo Calzada, y el 6 se avistaron los ejércitos. El republicano libertador al mando del General Manuel Valdés y su segundo el Coronel Mires, habían tomado las alturas de aquel pueblo. De esta parte comenzó a obrar vivamente el Coronel realista López con el Batallón Aragón y los de Pasto y Patía: El Batallón Neiva se avanzó con intrepidez, y después de alguna resistencia la derrota de los realistas fue completa. Calzada regresó y sin detenerse en Popayán se acampó en Timbío: aquí condenó a muerte a los prisioneros, el aspirante Leonardo Trujillo y otros, haciéndoles abrir antes su sepultura a ellos mismos”.

“El General Valdés hizo fusilar al Capitán Idelfonso Gil de Tejada, americano indigno de este nombre, que tanto hizo sufrir en el Valle a sus mismos paisanos; inmediatamente siguió para Caloto, en donde reforzó el ejército con 300 soldados reclutados por el Coronel Concha, y de este modo los Batallones Albión, Neiva y Cauca, con el cuerpo de la Caballería, pasaban de 2.000 hombres”.

“Al abandono que hizo Calzada de Popayán, se siguió el del Obispo y sus amigos y dependientes. El Obispo salió el 7 de junio, volviendo a renovar sus anatemas contra los patriotas, militares y todos los que le prestasen ayuda y favor. En esta vez fueron pocos los que dejaron la ciudad, con-

tando con una fuerza capaz de protegerla y aún de perseguir a Calzada y concluir de una vez la guerra en Pasto. El 11 de julio, un destacamento realista que ocupaba el puente del Cauca, fue derrotado y perseguido por nuestra avanzada. El 13 se escapó allí el Ejército, entrando el día siguiente por la noche a la ciudad y reuniendo a las ocho de la noche a los vecinos, el General Valdés, trató de saber cuáles eran los hombres sospechosos; en este acto se presentó D. Manuel José Velasco, y en virtud de noticias u órdenes anticipadas, lo hizo alancear en la misma noche. Velasco era de esos realistas honrados que lejos de dañar, hacen bien a todos; por muchos interpuso sus relaciones con Warleta y Tolra para libertarlos de las prisiones. Estimulado por el primero para que le expresase cuáles eran los pícaros enemigos del Rey que había en la ciudad: aquí, señor Comandante le contestó, no hay pícaro alguno; todos hombres de carta cabal.... Qué sensible es que la conducta imprudente de los hijos de Velasco hiciesen odioso a su padre. Pero suerte de la fortuna, o más bien Providencia inescrutable, los hijos de ese padre desgraciado, han merecido aprecio y colocación en el Ejército, de parte del Libertador”.

“Una alarma de que los enemigos invadían la ciudad el día 22, enajenó al General e hizo alancear al Proveedor C. Santiago Fuente, acusado injustamente de ser partidario de los patianos: sus papeles convencieron después que Sámano lo persiguió y arrojó de Almaguer por patriota. En fin, la muerte de Manuel García, Mayordomo de la Fábrica de la Catedral, fue más sentida porque se reputó más indebida e irregular en todas sus circunstancias. Corramos un velo sobre hechos que jamás debían tener cabida entre patriotas: las emulaciones, las rivali-

dades, ese espíritu de división que engendran los partidos en las revoluciones, fueron el origen de estos acontecimientos, hijos de la vil venganza entre ciudadanos. No quiero referir la de que usó el Capitán Vegal, haciendo alancear a un excelente esclavo porque otros de la misma hacienda lo despojaron de su vestido y armas después de la sorpresa del 24 de enero de 1820”.

“En la misma noche del 14 de julio, siguió Valdés con el ejército en persecución de Calzada; pero acampado en Antomoreno no pasó de allí aunque aquel Jefe estaba a tres leguas, en Timbío. Las tropas realistas casi se disolvieron por el hambre, las enfermedades y las divisiones de los Jefes: era segura su destrucción en el mes de junio o julio; pero el General Valdés, estimó mejor, después de algunos días, volver a abandonar a Popayán e ir a reforzarse en el Valle del Cauca. En efectó regresó el día 15 de julio de Antomoreno y el 20 de agosto salió para Quilichao. Esta vez, sea por los ejemplos de rigor del General, sea por evitar la hazaña y furrores de Calzada, fue tan general la emigración de todas clases y sexos, que casi no se veían habitantes en el lugar. Este sufrió mucho de los patianos; una peste desoladora, consiguiente a la miseria del pueblo, causó los últimos estragos y desolación; aún de las pocas personas notables que se vieron en la necesidad de permanecer en sus hogares, perecieron muchos de hambre y abandono”.

Como se ve esto es la comedia de los errores por parte de olivos y aceitunos. Como siempre, el error se pagó con sangre inocente en muchos casos; este fue el precio de la nueva causa, que se cobró con intereses de usura ya que el caso de Popayán no fue único en nuestra guerra magna.

Como quiera que sea, Antonio Oban-

do, no obró con la diligencia del caso y por esto se perdió Popayán, con la consecuente muerte de parte de la juventud Granadina. Aunque es necesario reconocer que Obando era considerado como un militar idóneo. Prueba de ello es la carta que dirige Córdoba a Santander el 26 de febrero de 1820.

“¿Qué quiere usted? Obando era valiente pero nada activo, y no había otro que lo fuese en Popayán. Bueno será que los pueblos del Cauca se defiendan hasta morir, y si no aquí está Antioquia para hacer lo mismo. Concha me escribió de Ibagué, y ya lo considero tomando las tropas del Valle, en Cartago. Lo más esencial es que si el enemigo está en el Valle, una fuerza regular obre por Guanacas al mismo tiempo que yo por ésta”.

Lamentablemente Obando, descargó sus errores en sus subalternos lo cual no es aceptable desde el punto de vista, ética castrense. Por principio el Comandante es responsable de lo que haga o deje de hacer su unidad, de este modo esta actitud de Obando no dice nada bueno de lo que fue su personalidad, ni mucho menos del concepto que pudo llegar a tener de lo que es el mando. A continuación se copia parte de la carta que desde la Plata dirigió a Santander con fecha 28 de febrero de 1820.

“Mi respetado Jefe: Lo considero a usted irritado por el suceso desgraciado del 24 en Popayán; tiene usted sentimiento, pero si usted oye mis razones y se hace cargo de lo que me sucedió en aquel día, convendrá que a cualquiera otro Jefe le sucede lo mismo que a mí en aquellas circunstancias, siendo, como fui abandonado con infamia y cobardía. En aquella mañana todo el mundo temblaba; parecía que aquellos señores Oficiales no habían visto jamás al enemigo. Me parece ocioso dar a usted un detal de lo su-

cedido, pues de oficio va por extenso, todo muy material, como sucedió, sin faltar en un ápice a la verdad. Crea Ud. mi amigo que los Oficiales que han salido dicen sin seguridad. Con todo el rigor de la derrota no han hecho otra cosa por estos pueblos que llenarlos de terror, ponderando las fuerzas del enemigo, las que no pudieron ver de ninguna manera, porque estos señores se marcharon, y cuando salieron se comenzó el tiroteo con el Capitán Báez, único Oficial que se batió y murió con honra; el Alférez Ludovico, que mandaba en la esquina del gobierno, en donde también se rompió fuego, huyó al primer tiro abandonando la gente y marchándose para el Valle, ponderando que el enemigo traía 3.000 hombres, lo que debe haber perjudicado demasiado; en mi concepto, éste es el más criminal”.

“El Jefe de Estado Mayor habrá seguramente dicho a usted que me propuso retirada, después que el batallón estaba formado y cuando todavía no había un tiro; es verdad, pero hasta entonces, mi amigo (ilegible), para Calzada, pues me hizo esta reflexión que me pareció muy poderosa, y mucho más cuando Cepeda no había descubierto infantería mayor desde la torre. Se puso una fuerza después de haber sorprendido la avanzada; se habían echado sobre la plaza para evitar nos alarmásemos, y así no es otra cosa que las partidas de los patianos, que con motivo de mi salida vienen a incomodarnos y ver si pueden hacer los pillajes; así fue que le respondí con incomodidad: ¿Cómo quiere usted que me retire abandonando todo lo que estaba listo para marchar en aquella mañana, sin saber hasta ahora la fuerza que me ataca? Ni tendré cómo responder a este cargo. Y así fue que cuando ya se descubrió la División ya no me resolví retirarme por temor a ser deshecho en el callejón, por el

desorden que podía introducirse allí, además del temor que observaba en toda la Oficialidad, y me pareció más fácil sostenerme en la plaza, pero me engañé; en este instante todo el mundo corrió como los ganados, dejándome solo resistiendo toda la columna que mandaba López, la que rechazé por tres ocasiones, y así es que si el batallón hace resistencia no dudo un momento del triunfo. Esto lo confiesa el mismo López, y dice que temió ser derrotado cuando vió que aquella poca fuerza le hacía resistencia en columna, porque la cobardía del resto de insurgentes le había dado la victoria. En fin, mi amigo, yo no deseo otra cosa que sacar en limpio mi honor y que vea todo el mundo que yo no he perdido la Provincia por cobardía, como supongo lo habrán dicho, y así es que le pido obre usted contra mí como le parezca conveniente”.

“Yo aguardo en esta ciudad sus órdenes; estoy lleno de heridas los pies y hecho una miseria; mi salida ha sido milagrosa; gracias a unas buenas señoras que han costeadado el baquiano, que les ha importado (\$ 100.00); éstas son las mismas que me ocultaron en una casa desde la noche del 25 que logré salir de las orillas del río del Molino, en donde escapé del furor de aquellos bárbaros.

En estos días que me he mantenido oculto he conocido a fondo los pícaros. Sé los que mandaban diario a Calzada y que le escribieron al Tambo para que se marchase aquella noche, pues yo iba al día siguiente; por esto no pensaba hacer esta marcha, por haber salido de la cordillera y pensaba pernoctar en aquel pueblo; pero como llegó este aviso en aquel instante se puso en camino, cuando eran las cinco de la tarde. Estos sujetos a mí no se me ocultaban, eran unos bribones, y no los había ahorcado porque no se me tratase de arbitrario; a su

tiempo diré a usted quiénes, por lo que potes contingere”.

El General Santander con dotes de gran táctico desde mucho antes había dado orden a Obando de retirarse de Popayán. Sin embargo no cumplió la orden y con una terquedad que a la postre resultó demasiado onerosa resuelve quedarse en Popayán, confiado en sus fuerzas, o tal vez seducido por las delicias de esta capua colombiana. Imposible es averiguarlo. Como quiera que sea, muchos debían ser los méritos de este benemérito prócer, pues el juicio militar que se le siguió el 13 de mayo de 1820 lo declaró libre. Aunque en realidad se le juzga únicamente por la desobediencia y no por sus trágicas secuelas.

Juicio Militar

“En el que se ha hecho al Coronel Antonio Obando por el suceso desgraciado del 24 de enero último, acaecido en Popayán, a la sazón que mandaba la división y la Provincia, se ha dictado la sentencia que sigue:

Habiéndose formado por el señor Teniente Cor. graduado Ayudante General del Estado Mayor del Departamento, Pedro Acevedo, el proceso que precede contra el Coronel Antonio Obando, indiciado de no haber obedecido las órdenes del Gobierno y haberse dejado sorprender y dispersar su fuerza en la ciudad de Popayán el 24 de enero próximo pasado. En consecuencia de la orden inserta por cabeza de el que le comunicó el Exmo. señor Francisco de P. Santander, Vicepresidente de este Departamento y héchose por dicho señor relación de todo lo actuado al Consejo de Guerra de Oficiales Generales, celebrado el día trece de mayo, en casa del señor General de Brigada, José Miguel Pey, que lo presidió, siendo Jueces de él los señores, General de Brigada Luis

E. Azuola; Coroneles, Francisco Javier González y Francisco Alcántara; Tenientes Coroneles, Pedro José Mares, Antonio Nariño, y Vicente González y asistiendo en calidad de Auditor de Guerra el doctor Vicente Azuero, compareció en el citado Tribunal el referido Coronel Obando, y oídos sus descargos y defensa, todo bien examinado, le ha declarado el Consejo absuelto de toda pena y que conforme al artículo 23, tratado 8º, título 6º de la Ordenanza general del Ejército, se publique su absolución en las Provincias y divisiones.

Bogotá, Mayo trece de 1820.

José Miguel Pey - L. E. Azuola - Francisco Javier González - Francisco Al-

cántara - Pedro J. Mares - Antonio Nariño - Vicente González". (Archivo Santander).

De lo anterior no queda otro camino que deducir, que el Consejo de Guerra aceptó como buenas las razones del Coronel Antonio Obando; ya que sus efectivos realmente no eran escasos sino miserables.

¡Ironías del destino, sacrificio de odios por la diosa libertad!

El 13 de noviembre de 1831, Antonio Obando, recibe de José María Obando el Ministerio de Guerra. Los enemigos de aquel aciago 24 de enero de 1820, se entregan uno al otro las armas de la república con un apretón de manos.

BOLIVAR Y EL FINAL DEL IMPERIO MEJICANO



VICTOR SANCHEZ MONTENEGRO

— I —

En el libro: "Los Precursores de la diplomacia mejicana", de rarísimo encuentro (49, aparece la nota del Secretario de Relaciones Exteriores del Imperio Mejicano, en donde se queja de la conducta del ministro de Colombia, Miguel Santamaría, ante nuestro ministro de Relaciones, fechada el 28 de septiembre de 1822:

"Al Señor Don Pedro Gual, Ministro etc. — Muy señor mío: El imperio mejicano después de conseguida su independencia contra todos los esfuerzos del gobierno español, se ha dado la organización interior más conforme a las circunstancias políticas y morales de sus habitantes, usando del derecho reconocido en todas las naciones para constituirse en la forma y bajo los principios que cada una juzgue más conducentes a afianzar su independencia, su tranquilidad y bienestar.

Convencido en consecuencia de que estos preciosos objetos no podía asegurarlos sino adoptando el régimen monárquico constitucional, el Imperio mejicano proclamó unánimemente este sistema, poniendo el cetro paternal de la ley en las mismas manos que habían destrozado las cadenas con que estuvieron aherrrojadas estas regiones por espacio de trescientos años.

El primer cuidado del nuevo gobier-

no fue anunciar a todas las naciones su disposición pacífica y liberal, ofreciendo su amistad y buena correspondencia a las que llamadas por el gusto por la necesidad o el prospecto de intereses públicos se hallasen en el caso de aspirar o contraer relaciones y enlaces políticos con nosotros extendiéndose con particularidad esta invitación a los nuevos Estados de América, que habiendo luchado por la misma causa y gozando pacíficamente el fruto de sus gloriosos sacrificios, tenía un interés más directo y conocido en consolidar su nueva posición, uniéndose con lazos fraternales al Imperio, para tomar de consuno la actitud majestuosa que debía imponer a los enemigos comunes.

Con indecible satisfacción vio el gobierno provisional de la Regencia que la ilustre República de Colombia abraza estos mismos sentimientos, y que para acreditarlos de un modo auténtico y solemne, nombró un plenipotenciario autorizado para reconocer nuestra Independencia bajo cualquier forma de gobierno que se adaptase para asegurarla, según expresó terminantemente en una de sus primeras comunicaciones y después ratificó de palabra delante de la Regencia, el honorable señor Santamaría.

Este Ministro tan recomendable por su ilustración, urbanidad y política,

como digno de respeto por haber merecido la alta confianza de su gobierno, vio la variación acaecida el 18 de mayo último, sin usar de los poderes que obtenía para reconocerla; y aunque jamás se pensó en exigir de él un reconocimiento público que debía dimanar de un mandato especial de su gobierno, la absoluta denegación que mostró en presentarse a ciertos actos de pura urbanidad que son de estilo en tales circunstancias y que en nada comprometen el carácter público de los ministros que los practican, obligó al gobierno a pedirle una explicación de su conducta que, aunque poco satisfactoria, se vio en la precisión de dar, ofreciendo formalizar su reconocimiento al Emperador, luego que se le autorizase con un poder especial al efecto.

Entre tanto, se descubrió en esta capital una conspiración dirigida a trastornar el actual sistema de gobierno; y de las actuaciones obradas hasta el día aparecen indicios más que suficientes para creer comprendido al señor Santamaría en un asunto en que ciertamente no debiera haberse mezclado. S. M. ha visto con tanto mayor sentimiento este desagradable incidente cuanto las buenas cualidades del Enviado y el aprecio con que había sido recibido y tratado daban motivo a esperar otra conducta menos inflexiva y más complaciente.

Sabida es la providencia legal que en este caso corresponde, pero S. M. ha querido suspender hasta hoy todo procedimiento, y anticipar a V. S. aviso de lo ocurrido para que se sirva elevarlo a noticia del Excelentísimo Señor Presidente, advirtiéndole que si llegare la sensible ocasión de usar de los derechos adherentes al gobierno, serán escrupulosamente respetados los fueros de la República en la persona de su Ministro, guardándole en cualquier evento las consideraciones debidas a su carácter, con sujeción en todo

a las leyes públicas de la materia, en la cual así como en los demás arreglos de los negocios comunes. S. M. desea acreditar las buenas disposiciones que lo animan con respecto a la heroica nación colombiana y a su esclarecido Libertador. Soy, etc...

José Manuel de Herrera" (50)

— II —

En realidad, este incidente que decide del procedimiento diplomático, pues es verdad cuanto expresa el señor Herrera sobre el comportamiento del ministro Santamaría, ante un hecho cumplido, no era el principal motivo de la queja, pues hubo alguna complicación mucho más grave en los actos revolucionarios. La situación del Imperio era calamitosa. El mismo Itúrbide, en sus "Memorias" refiere que "no había fondos para mantener el ejército; los funcionarios públicos no estaban pagados, todos los recursos nacionales estaban agotados, no podían negociarse préstamos en el país y los que podían hacerse en el extranjero exigían más tiempo que el que la urgencia de las necesidades podía permitir esperar". El historiador Zabala agrega como comentario terrible: "La solución fue un acto de rapiña, semejante a los practicados en las campañas militares del Bajío. Itúrbide se apoderó del envío de platas de los comerciantes en el fuerte de Perote, por la suma de doscientos mil pesos. El papel moneda hizo su aparición en lugar del numerario acostumbrado". (51)

Era indudable que la monarquía en la gran masa del pueblo no era acogida con entusiasmo, pues faltaba tradición y elementos preparados para la burocracia de esta clase. Los Estados Unidos demostraron claramente su inconformidad con este nuevo régimen contrario a sus ideales democráticos y pronto se presentaron conatos y lue-

go actos definitivamente revolucionarios. Muchos antiguos jefes iturbidistas renegaban del régimen, y los periódicos oficialistas delataban a los presuntos conspiradores para que fuesen castigados drásticamente. Era público que el ministro de Colombia no era partidario del Imperio y se expresaba despectivamente del nuevo orden, contrario a sus sentimientos republicanos. Así lo hace constar el citado señor Isidro Fabela en el libro comentado.

Y realmente, en agosto de 1822 se exteriorizó más la oposición y estalló un movimiento revolucionario para desconocer el gobierno de Itúrbide que cada día se hacía más impopular porque le era imposible, gobernar como se ha visto, por las circunstancias dolorosas del país. Era el "caos organizado" como decían los papeles clandestinos que circulaban profusamente. a pesar de las medidas policivas. No solamente Estados Unidos sino varias naciones europeas y sobre todo del continente americano se habían abstenido de reconocer el Imperio.

Y pensar que desde la caída del dominio español en Méjico, debido a don Agustín de Itúrbide el prestigio de esa gran nación en todo Centro América era grande, hasta buena parte de los días del Imperio, como se comprueba con su anexión de Guatemala el 5 de enero de 1822, debido a las complacencias de don Gavino Gaínza, el padre de la independencia de esta noble nación el 15 de septiembre de 1821. Este era el jefe político de la gobernación bajo el dominio de España y se dispuso que en la Independencia de esos días quedase como gobernador Superior Político y militar. Pero Itúrbide tenía puestos sus ojos en el ensanche de sus dominios y para ello envió el 19 de octubre de 1821 una nota a Guatemala diciéndole a su Jefe que esa nación "no debería quedar indepen-

diente de Méjico, sino formar parte de aquel gobierno de acuerdo con el Plan de Iguala y de Córdoba; y añadía textualmente: "que Guatemala se hallaba todavía impotente para gobernarse a sí misma y que podía ser, por lo mismo, objeto de ambiciones extranjeras."

Lo cierto es que debido a todas las influencias puestas en juego y la ambición del propio jefe supremo de Guatemala, se consumó la unión de esta a la Nueva España, regida por Itúrbide, el 5 de enero de 1822. Entonces surge la figura heroica y legendaria del coronel Manuel José Arce, de cuyo tronco descendiendo el actual embajador del antiguo Imperio maya, el ilustre escritor y poeta don José Manuel Arce y Valladares. Aquel derrotó estruendosamente en el Espinal (El Salvador) al mayor Nicolás Abos Padilla, que luchaba por la anexión de esta otra parte de la tierra centroamericana.

De allí que Gaínza tuviese que pedir auxilios pecuniarios y de hombres a Méjico quien envió al general Filísola para dominar a Guatemala y prepararse para nuevas anexiones. Pero durante ese lapso sucedían en la capital azteca hechos trascendentales: Muchos militares, entre otros Pío Marcha y Epitasio Sánchez, el 18 de mayo de 1822 obligaron al Congreso a que se proclamase el imperio bajo el mando de Itúrbide, quien pretendía que formara parte de su imperio toda la América Central, historia larga de contar y fuera de mi tema, pero que en síntesis debo decir que fue un fracaso mejicano, y que más tarde, para defensa general esas naciones pequeñas se unieron y el día 24 de junio de 1823 las antiguas partes del reino de Guatemala se unieron en una nación con el nombre de "Provincias Unidas del Centro de América"; pero esta Federación apenas duró pocos años, pues en 1832, formaron casa aparte como repúblicas independientes (52).

A los problemas del Imperio se agregó el conato de revolución republicana que estalló en ese mismo mes como preludio de su caída, por los desacertados procedimientos del gobierno. Los promotores de esta acción fueron los compañeros de Itúrbide, Carlos María Bustamante, notable escritor y político de empuje, autor después del importante libro: "Méjico a través de los siglos", y el escritor Servando de Teresa Mier, conocido compañero del español revolucionario Javier Mina. El emperador tomó drásticas medidas con sus adversarios y mandó encarcelar a varios diputados y desafectos militares. El Congreso en donde había una notoria oposición se vio en el caso de protestar por la detención de sus compañeros, y tal fue la fuerza de los discursos pronunciados en varias sesiones, que la autoridad suprema lo clausuró a fines de ese mismo mes.

Fue reemplazado el cuerpo supremo legislativo por una asamblea ad hoc, a la "que se dio el nombre de Constituyente". Era, pues la continuación del antiguo orden de cosas, cuando el Virreinato legislaba en forma no precisamente democrática.

A lo anterior se unió una nueva revolución en Veracruz que era entonces el foco del realismo y aparece entonces don Antonio López Santa Anna, y Guadalupe Victoria, que debería figurar pronto en primera línea entre la revuelta republicana para ocupar la presidencia del nuevo orden de cosas. A ellos se agregaron prestigiosas figuras que actuaron casi libremente ya que las fuerzas imperialistas de Echavarrri carecían de actividad y energías para debelar el golpe por lo cual los enemigos se reunieron en Casa Mata y redactaron el plan revolucionario conocido en la

historia con este nombre. Reaccionó Itúrbide y anunció el combate para aplastar al enemigo. "Yo —dijo— en su alocución de 10 de febrero de 1823 haré ver que no se ha debilitado el brazo que conquistó la independencia de este país" (53).

De modo que, vistos los incidentes revolucionarios iniciales, se desprende fácilmente que nuestro ministro diplomático tomó parte aunque velada en favor de los enemigos del régimen y a ello se debió indudablemente la queja bien fundada por cierto, del señor José Manuel de Herrera a que he hecho mención anteriormente. Pero éste es más explícito y da el motivo principal de la queja, cuando dice: "Entretanto se descubrió en esta capital una conspiración dirigida a trastornar el actual sistema de gobierno; y de las actuaciones obradas hasta el día aparecen indicios más que suficientes para creer comprendido al señor Santamaría en un asunto en que ciertamente no debiera haberse mezclado". Después de hacer otras consideraciones sobre esa conducta agrega con nobleza.

Era natural que esta importante comunicación en donde se daba noticia de un incidente desagradable que comprometía al gobierno de Colombia hubiese tenido una respuesta adecuada, y en efecto: Buscando más papeles de la época en la correspondencia diplomática del archivo mejicano, ya que no están en los "Anales Diplomáticos" de nuestro país, hallé la respuesta atrasada por las dificultades de transporte de la época. Es muy probable que dicha nota debió llegar aunque con retardo a Bogotá, de la cual se impuso detenidamente don Pedro Gual; pero como el hecho era de trascendencia, remitió el documento al Libertador quien se encontraba a la sazón en Guayaquil y sí era seguro de que él la recibiera allí porque aun cuando la

demora era larga Bolívar estaba preparando la campaña del Perú...

— IV —

La contestación dice así,

República de Colombia

Secretaría General. Cuartel General en Guayaquil, a 25 de marzo de 1823. 13.

Exmo. Señor:

Tengo la honra de decir a V. E. que he puesto en manos del Libertador de Colombia la carta de S.M. de 29 de mayo (1822 dirigida a su Excelencia.) Ha sido muy sensible que esta comunicación haya sufrido un retardo tan considerable y que de ningún modo se puede concebir la causa de él.

S.E. el Libertador, se ha penetrado del más puro gozo por las honras con que S.M.I. se ha servido favorecerle. El Emperador puede contar en todo tiempo con la amistad de Colombia y con la sincera gratitud de su Presidente.

"S. E. me manda manifestar a V. S. cuánta ha sido la admiración que le han arrebatado la gloria inmensa de que se ha cubierto el emperador de Méjico, sacando súbitamente de una colonia una nación. La posteridad no igualará en entusiasmo al Libertador por la obra maravillosa del genio tutelar de Méjico.

"S.E. ha oído con sumo dolor que el Enviado de Colombia el Señor Santamaría ha sido complicado en los papeles públicos en negocios ajenos de su misión y aún más ajenos del espíritu de justicia que rige al Gobierno de Colombia. S. E. ocupado únicamente de la guerra no tiene conocimiento alguno de este negocio y se adelanta por sentimientos personales a hacer esta comunicación al Gobierno Imperial.

"Aprovecho la oportunidad de ofrecer a V. E. mi estimación y respeto.

J.G. Pérez

Exmo. Sor. Ministro de Estado y Relaciones Exteriores de Méjico.

(54)

Es muy interesante estudiar un poco esta comunicación que indica, como se ve claramente, que Bolívar quiso eludir diplomáticamente la esencia de la acusación, según se desprende de dos cosas principales: Primero, que él sí conoció la nota y la discutió extensamente con el secretario general, pero no la quiso firmar directamente, pues recomendó hacerlo al secretario señor Pérez. En el borrador de dicho documento existen frases más directas sobre la acusación que las hizo borrar, como se desprende del original citado; y segundo que el Libertador sí estaba en esos días y varias semanas antes y después de recibida la carta, en Guayaquil, y que para sustraer el problema se fingió haberla recibido muy retardada.

En "Las cartas de Bolívar", recogidas por el señor Vicente Lecuna (55) está la clave completa de esta aparente solución, pues se cambió deliberadamente la fecha y el lugar de envío y se tacharon varias frases alusivas al problema como se puede observar inmediatamente. En la nota despachada aparece haber sido escrita en Guayaquil el 25 de marzo de 1823, y en el borrador está fechada en Quito en noviembre del año anterior.

Por otra parte, en la recopilación del señor Lecuna hay otras frases que al sacar en limpio la nota, fueron tachadas. Por ejemplo: El párrafo cuarto originalmente decía: "Su Excelencia ha oído con sumo dolor que el enviado de Colombia, señor Santamaría, ha sido complicado en los papeles públicos en negocios ajenos de su misión y aún más ajenos del espíritu de justicia que rige al gobierno de Colombia". Sigue otro párrafo que se quitó y apenas se dejó el final. Dice así:

"Es de presumir que ese Gobierno haya dirigido cerca del Poder Ejecutivo, residente en Bogotá, los reclamos que deba intentar contra el señor Santamaría, y también presume el Libertador que nuestro gobierno se hará un grato deber en satisfacer al de Méjico".

Los renglones finales que copio en seguida, después de haber borrado lo transcrito se agregaron al párrafo trans anterior: "S.E. ocupado únicamente de la guerra, **no tiene conocimiento alguno de este negocio y se adelanta por sentimientos personales a hacer esta comunicación al gobierno imperial**". (subrayado por mí)

Pero hay algo más todavía: En "Las Cartas" citadas existe esta constancia puesta por el recopilador como una especie de nota: "En el borrador se hallan testados los siguientes párrafos: "No cree su excelencia que el enviado de Colombia haya cometido un atentado como el que se atribuye; mas, si su mal destino le ha hecho incurrir en una falta tan capital, el Gobierno de Colombia se hará un honor en satisfacer al de Méjico reparando por una vindicta espléndida la culpa de su enviado, que, repito, no puede concebir ni aún remotamente el Libertador. Aprovecho, etc.

La nota en referencia termina con algunos datos sobre nuestro primer diplomático citado: "Miguel de Santa María, nacido en Méjico. Secretario del Congreso de Cúcuta fue enviado por Bolívar a Méjico con el objeto de proponer una liga ofensiva y defensiva. (Larrazábal, II, 110) Santa María fue despedido en octubre de 1822 por el gobierno imperial. (Blanco y Azpurúa, VIII, pgs. 556 a 561)". (56)

— V —

Como fácilmente podrán darse cuenta los lectores, de las comunicaciones copiadas, con las frases testadas que

se han indicado, se colige que el Libertador quería dar tregua al incidente por demás desagradable de su ministro plenipotenciario, y disimulando la enorme demora en llegar la respectiva nota mejicana, cosa que realmente no existió, puesto que en "Las Cartas" se ha visto que fue contestada desde Quito en noviembre de 1822; aparentó el secretario general por orden de Bolívar, que tal misiva había llegado con seis meses de retraso, y mientras tanto el incidente esperaba una contestación que no llegó a tiempo, y en esta forma se calmaron los ánimos, puesto que entraba en la cultura diplomática y en los altos fines del Imperio, no adelantar acontecimientos que habrían podido entorpecer las relaciones con la Gran Colombia, que entonces pesaba mucho en el panorama hispanoamericano.

Ya se ha visto también que para adelantar y perfeccionar la integración de Colombia con sus famosos departamentos que antes constituyeron las tres dependencias del Virreinato de la Nueva Granada, Bolívar después de haber batido en Julio de 1823 al famoso guerrillero pastuso Agustín Agualongo en Ibarra, quiso dar cumplimiento a su sueño dorado, de ir a conquistar para la libertad todo el vasto antiguo imperio incaico hasta las cumbres de plata del famoso Potosí. Por eso se trasladó de Quito a Guayaquil a cuyo puerto llegó en febrero y permaneció hasta el 7 de agosto de ese año, con las interrupciones de su campaña de Ibarra de que acabo de hablar. Así se demuestra por la cronología irrefutable de sus cartas, teniendo en cuenta que salió hacia el Perú el citado día de agosto, según se comprueba con la narración de su edecán Juan Florencio O'Leary, quien dice en sus "Memorias": "A las seis de la mañana del día 7 (agosto de 1823) recibió Bolívar el Decreto en que el Congreso le con-

cedía el permiso que con tantas instancias había solicitado. Llegó este, cuando el Libertador acababa de firmar y sellar una carta para el general Santander, diciéndole que sin aguardar la resolución del Congreso había resuelto trasladarse al Perú, porque la seguridad de Colombia dependía de su presencia en aquel país. Rompió la carta y una hora después se embarcó para el Callao, abordo del bergantín nacional **Chimborazo**. **"Hoy es el aniversario de Boyacá** —dijo uno de la comitiva, al embarcarse. **Buen presagio para la futura campaña**".

El traductor de esta "Memoria" don Simón Bolívar O' Leary, hijo del autor pone al pie la siguiente nota: "La fecha de la salida del Libertador no está de acuerdo con lo que dice el oficio que se verá en estas "Memorias", tomo XX, p. 265. No creemos que O'Leary se equivocara, siendo uno de los acompañantes de Bolívar". Efectivamente en dicha página de los "Documentos" aparece otra distinta, pero realmente salió en ese día aniversario clásico. Para mayor abundancia de datos "definitivos" hago referencia a la carta que el Libertador escribió al general Bartolomé Salom: "Guayaquil, 7 de agosto de 1823. Señor General B.S.: Mi querido General: En este momento me embarco y solo le escribo estas cuatro letras para encargarle de nuevo todas las órdenes que le he comunicado. Tengo la mayor confianza, o por decir, una plena seguridad que quedando usted aquí y no hago falta en estos dos departamentos, Usted tendrá tanto celo y vigilancia como acostumbra (...) Tengo mucho celo en lo de Pasto, no sea que por una precipitación tengamos un revés que lo pondría a Vd. en un gran apuro... Bolívar". Y ya el 4 de septiembre escribe desde la propia Lima una interesantísima carta al señor José de la Riva Agüero.

Para terminar este incidente y de-

mostrar que no es verdad la afirmación de que el señor Santamaría hubiese sido despedido en octubre de 1822 (véase nota anterior) y que sin duda no conoció el traductor encontré en "Diplomacia Mejicana" varios documentos en que consta que el señor Santamaría continuó sus actividades diplomáticas, como persona de confianza de Colombia, hasta el punto de que fue comisionado para contratar nada menos que un empréstito con el Gobierno mejicano. La comisión está fechada en el Cuartel General de Pativilca, a 25 de febrero de 1824 (57) y otra en que por su conducto también solicita del gobierno de aquel país del Norte, auxilios pecuniarios para el Perú (58), y que en otro capítulo se comentarán ampliamente.

Uno de los documentos más importantes en los grandes sucesos históricos de Méjico, con motivo de las revoluciones descritas como antecedentes de la caída del Imperio, es la felicitación del Libertador a la Junta Revolucionaria de Méjico, por el derrocamiento del emperador Agustín de Itúrbide. Pero antes haré la historia correspondiente. Dije en páginas anteriores que el emperador quiso reaccionar bélicamente ante los revolucionarios y casi a fines de febrero, para congraciarse en alguna forma con los opositores, anunció que convocaría un nuevo congreso, con lo cual creyó infantilmente sostenerse en el poder, pero los enemigos juzgaron que su actitud era de miedo o por lo menos de debilidad. Efectivamente, en marzo de 1823 se reanudaron las sesiones del Cuerpo Legislativo que estuvo en receso por el Decreto comentado oportunamente, pero ante la realidad de los hechos, al ver que no le marchaba como había pretendido, el emperador abdicó y anunció que para tranquilidad del país saldría cuanto antes al extranjero.

Efectivamente, en mayo se embarcó rumbo a Inglaterra en donde permaneció varios meses en peligrosa expectativa, pues los acontecimientos posteriores demostraron que esperaba ocasión propicia para regresar a su destruido trono imperial. Quedaría entonces vigente el Plan de Iguala para el ascenso al trono de algún Borbón o Príncipe de otros lugares europeos, por lo cual el Parlamento declaró nulos tanto ese Plan como el de Córdoba, lo que fue el golpe de muerte para cualquier forma monárquica que se quisiese implantar. No quedaba más remedio que la organización de la República en forma unitaria y federal que fue la que triunfó en definitiva. Un Triunvirato compuesto por Nicolás Bravo, Guadalupe Victoria y Negrete tomaron las riendas del Ejecutivo y al mismo tiempo empezó la organización de los partidos, hasta que el 4 de octubre de 1824 se promulgó la Constitución federal de los Estados Unidos Mejicanos, sancionada por el Congreso General Constituyente. El poder ejecutivo debería desempeñarlo un solo individuo y fue elegido el líder republicano Guadalupe Victoria.

Tal era la situación que conocía el Libertador con todos sus detalles por las informaciones del gobierno mejicano que lo ponía al corriente de los grandes sucesos que cambiaron la faz de la política y aun cuando con el retraso de la época, se apresuró tan pronto como supo la esperada y feliz nueva a felicitar a Méjico por la derrota de Itúrbide. El documento trascendental encontrado en el "Archivo General de la Secretaría de Relaciones de Méjico, dice así:

Lima, 27 de octubre de 1823.

Señor Ministro:

He tenido la honra de someter a la consideración de S.E. el Libertador la muy lisonjera nota de V.E. del 11 de junio del presente año.

S.E. ha visto con sentimientos de transporte la restauración de la libertad mejicana, su completa emancipación de la antigua metrópoli. El pueblo mejicano se ha cubierto de gloria en la lucha desesperada que sostuvo contra la España en doce años de sangre y de suplicios. El galardón de estos heroicos servicios era la libertad absoluta, bajo las leyes inexorables de una sabia república, y así la ha obtenido con gloria de toda la América independiente que veía manchado sus suelos con las tablas de un trono de usurpación. S. E. me manda transmitir al gobierno mejicano la plenitud de su efusión cordial por el triunfo de las leyes contra los hombres, de la república contra el emperador.

"El Libertador, invitado por el gobierno del Perú para que viniese a concluir la guerra de América ha hecho el último esfuerzo para la buena causa, encargándose del mando supremo del ejército unido de la América Meridional pero siente un vacío al no ver tremolar las banderas mejicanas al lado de las peruanas, chilenas, argentinas y colombianas, que cubren con su benéfica sombra a los descendientes de los Incas y a los hijos de los conquistadores del suelo predilecto del sol.

"El gobierno de Buenos Aires ha concluido recientemente con los agentes del gobierno español un armisticio y preliminar de paz, de cuyo tenor tengo la honra de incluir a V. E. un ejemplar para que el gobierno de Méjico haga el uso de esta noticia que guste conveniente su sabiduría.

"Aprovecho esta feliz oportunidad de ofrecer los sentimientos de respeto del Libertador de Colombia al poder Ejecutivo de Méjico, compuesto de los más dignos entre los grandes hombres de su patria.

"Sirvase V. E. aceptar los testimonios de mi distinguida consideración

con que soy su atento y seguro servidor,

J. G. Pérez.

Al Excelentísimo señor Ministro de Estado y del Despacho de Relaciones Exteriores de Méjico. (59)

— VII —

En los archivos mejicanos se encuentran muchos otros documentos relacionados con las primeras actividades amistosas entre los dos Estados que siempre demostraron estar unidos en las horas de alegría o de dolor. Así lo reconocieron siempre los principales dirigentes lo que demuestra el mutuo interés por atender las grandes necesidades de la Libertad que reclamaba con insistencia dineros en abundancia crédito en el exterior y hombres capacitados en todo sentido para realizar la Independencia americana.

Pero por lo pronto debo fijarme en las notas primeramente mencionadas.

Quien superficialmente estudie las dos comunicaciones enviadas por Bolívar o por su orden, que da lo mismo, como en los casos comentados, es decir que primero felicitó a Itúrbide por sus triunfos que dieron la independencia a su país y luego se congratula en extremo por el derrocamiento del emperador, creería ver allí una incongruencia suya o un deseo de contemporizar por los hechos cumplidos del heroico pueblo azteca; pero son dos cosas completamente distintas y ambas tienen su razón de ser, puesto que a través del pensamiento bolivariano, su anhelo profundo era en primer lugar la independencia de los pueblos hispanoamericanos en general, y segundo, su forma democrática de gobierno. A Itúrbide lo felicitó porque fue indudablemente el alma de la libertad de su nación. Después como hemos visto, su preocupación estuvo pendiente del peligro que implicaba para las repúbli-

cas nuestras la forma de gobierno imperial, de modo que cuando los revolucionarios y el Congreso consiguieron por la oposición sistemática la abdicación del jefe supremo, la alegría de Bolívar, como él lo hace decir a su secretario general, no tuvo límites, "llegó a la plenitud de su efusión cordial". Bolívar estuvo, pues, él mismo en su personalidad inconfundible en ambas notas protocolarias.

Queda después de todo lo anterior, para contemplar el panorama político de las relaciones de Méjico y de Colombia, estudiar lo que dije en páginas anteriores sobre las importantísimas comisiones dadas al ministro diplomático señor Santa María para contratar un empréstito o para pedir auxilios pecuniarios en la guerra del Perú que debería sellar la independencia hispanoamericana; los Tratados de unión, liga y confederación perpetua de los dos países: las importantes comunicaciones cruzadas entre Bolívar y el presidente Guadalupe Victoria, el Congreso de Panamá a donde Méjico concurrió por invitación expresa hecha por el Libertador, desde Lima, el 7 de diciembre de 1824, después de la batalla de Junín y casi en vísperas del triunfo de Ayacucho; las actividades del primer ministro mejicano en nuestra patria, señor José Anastasio Torres la actuación de Méjico en el mencionado Congreso anfictiónico del Istmo, y sobre todo, los dos nombramientos que Méjico hizo al Libertador y que son casi desconocidos de todos: el nombramiento que el congreso mejicano le hizo, de ciudadano honorario y la propuesta de don Carlos M. Bustamante para generalísimo de la Federación de América! (60)

NOTAS

49—Los Precursores de la Diplomacia Mexicana. Isidro Fabela. México 1962. Véase el N° 15, Vol. V de la Revista de las

- Fuerzas Armadas. Agosto 1962 "Primera Misión Diplomática de Colombia en México" por V. S. M. pp. 515-522.
- 50—Los Precursores. Op. cit. pp. 104-106.
- 51—H. de América. T. VIII. Op. cit. pp. 91-2.
- 52—Ibidem. pp. 183-s. 190 s.
- 53—Ibidem. p. 92.
- 54—La Diplomacia Mexicana. México. 1910. 13 Op. cit.
- 55—Cartas de Bolívar. Ed. de Caracas. Op. cit. p. 701.
- 56—Cartas de Bolívar Edic. de la Habana. 1950. Op. cit.
- 57—La Diplomacia Mexicana. Op. cit. II-390.
- 58—Ibidem. II. 389-390.
- 59—Archivo General de la Secretaría de Relaciones Exteriores de México. Legajo 1-2- 506. Véase también "El Sol", México, de 19 de mayo de 1824.
- 60—En el N° 4. Vol. V de febrero de 1962, del Boletín Cultural y Bibliográfico de la Biblioteca "Luis Angel Arango" publiqué mi artículo: "Bolívar, ciudadano de México"; y en el N° 4 del mismo Boletín, de abril 1960, salió mi estudio sobre "Bolívar" Generalísimo de la Federación de América".

"La historia diplomática de Colombia principia casi a un mismo tiempo con la fecha en que se inicia su emancipación política de España. Simultáneos en el propio año, los movimientos revolucionarios que en torno a los Cabildos Municipales se desarrollaron en las diferentes secciones de la América hispana, así como fueron uniformes las aspiraciones de los habitantes de esos dominios, idéntico fue también en ellos el sentimiento de la necesidad de unirse, de vincular sus fuerzas para lograr el éxito de los anhelos comunes, poco precisos, por lo demás, en la mayoría de quienes intervenían en los acontecimientos".

(Historia Diplomática de Colombia. - Raimundo Rivas).

DIVULGACION CIENTIFICA

En esta Sección:

Información Atómica - V Confe-
rencia Internacional de Nutrición
de las FF. AA.





INFORMACION ATOMICA

(CONTINUACION)

Coronel JUAN A. ROJAS RUANO

15 — Artillería Nuclear (Bocas de fuego de la era atómica)

Esta comprende cañones, obuses y morteros de los distintos tipos y medios de transporte convencionales como son los auto-propulsados y remolcados; pueden ser transportados también por medio de vehículos como cargas seccionadas para luego ser disparadas desde tierra.

Así como la Artillería dispara granadas convencionales, también puede disparar granadas con ojivas nucleares, valiéndose para esto, de su gran flexibilidad y de la característica precisión de la Artillería.

Este sistema proporciona a los Comandantes en el campo de batalla la posibilidad de llegar al blanco con la precisión y oportunidad deseadas lo que no podría lograrse siempre con el bombardeo desde aviones.

La posibilidad de disparar tiro a tiro con piezas de artillería pone a disposición de los Comandantes terrestres la mayor facilidad de empleo con todos los medios de dirección de tiro con que se cuenta actualmente.

Una de las mayores ventajas de las granadas nucleares lanzadas por piezas de artillería es la de su casi completa invulnerabilidad a las contra-medidas enemigas durante el trayecto, en razón de su velocidad en el aire; además los factores adversos por

falta de visibilidad o por mal tiempo quedan eliminados, ya que la artillería puede disparar en cualquier estado de las condiciones atmosféricas.

Si se trata de la artillería de largo alcance las limitaciones por falta de comunicación quedan igualmente obviadas, con el único inconveniente de la dificultad para ocultar la posición en vista del complejo y extenso equipo de batería y de dirección del fuego que se necesita.

Las granadas de artillería nuclear resultan caras, en razón de que al diseñarlas debe tenerse en cuenta el sistema de fisión en la carga, lo cual significa un precio elevado.

Las figuras 15-1 a 15-8, ilustran el presente capítulo, con algunas piezas de artillería susceptibles a lanzar armas atómicas además de las granadas convencionales.

La celeridad con la cual la Artillería Antiaérea ha sido reemplazada en unos pocos años en la tierra, lo mismo que en el mar, por los cohetes de superficie a aire, ha incrementado una indudable creencia pública de que suerte similar para toda la artillería está por llegar próximamente. Ciertamente se leen expresiones ocasionales acerca de esa creencia por personas conocedoras de tales problemas.

El cohete actualmente tiene la supremacía en las operaciones de superficie a aire, por la razón precisa-

mente del comportamiento del blanco aéreo actual que es totalmente diferente de aquel para el cual la artillería fue diseñada. Efectivamente, el blanco aéreo de 1962 vuela mucho más rápido y mucho más alto que el blanco de 1939 a 1945.

Como dato curioso debemos recordar que unas 600 granadas de artillería fueron gastadas para batir cada avión en la segunda guerra mundial y no es preciso profundizar demasiado para darse cuenta que en 1945, para abatir los nuevos aviones diseñados en esa época, aún los mejores cañones anti-aéreos eran tan efectivos como el arco y la flecha.



Figura 15-1 — Obús de 105 mm. durante una acción en la campaña de Korea.

Se puede apreciar una comprensible carrera del cohete de superficie a aire y sus continuos adelantos para ser mejores, más rápidos y para alcanzar mayores alturas, lo mismo que para llevar una carga destructora superior y para poseer una inteligencia a la cual la granada de artillería anti-aérea nunca aspiraba.

Pero los problemas de superficie a superficie no han sufrido tantas alteraciones en tan corto tiempo. Anticipándonos un poco a las conclusiones podemos decir que todavía no hay una necesidad para reemplazar los tubos de artillería con cohetes o proyectiles guiados; por el contrario, artilleros y oficiales de material de guerra están unidos en la creencia de que la misión fundamental en la División de combate, bien sea en la guerra nuclear o en la guerra no nuclear, las bocas de fuego de la artillería son muy superiores al cohete tanto en precisión como en economía?

En actividades de superficie a superficie, los cohetes y los proyectiles guiados sirven un muy importante propósito pero únicamente para misiones suplementarias. En este campo ellos no reemplazan al cañón ni lo harán en un futuro previsible, de acuerdo con los conceptos de los expertos en material de guerra y en operaciones militares.

Es necesario tener en cuenta la diferencia en los requerimientos de la potencia de fuego divisionaria y de la Artillería de Cuerpo de los Ejércitos. La Artillería de Cuerpo de los Ejércitos es contada para reforzar los fuegos cuando sea necesario, pero lo mismo que la Artillería de Campaña, es más ampliamente ocupada en misiones de contrabatería y de destrucción. En estos últimos casos ciertamente debe esperarse un incremento en el uso de los cohetes, particularmente en la guerra nuclear en donde su potencia de destrucción en masa justifica su costo y ampliamente contrarresta su actual falta de precisión.

En el cumplimiento de la misión de la Artillería de Cuerpo, lo mismo que en el apoyo de fuego propio de la División, es interesante tener en cuenta que las autoridades al referirse al tema están unidas en favor de las bocas de fuego de los cañones. El con-

cepto anterior está convincentemente demostrado en las modernas TOE., lo mismo que en las Divisiones Pentómicas ya desaparecidas, así como también en los nuevos grupos de combate de la "edad del cohete", en que tendrán un Batallón de Artillería para apoyo directo en cambio de una sola Batería y en los cuales el total de obuses de 155 mm., de una División, ha sido incrementado de 12 a 30 para una mayor potencia de fuego.

Esta fue una de las más notables variaciones de la composición original de la antigua División Pentómica y en la que vino posteriormente mientras que la Guardia Nacional y las Divisiones de reserva del Ejército de los Estados Unidos están en el proceso de modernización; de tal manera que no será necesario ningún doble cambio en las TOE. Desafortunadamente las Divisiones probablemente no obtendrán los esperados cañones auto-propulsados en la cantidad prevista simplemente porque no hay suficiente número ni en depósito ni en orden de fabricación.

Para sus misiones apropiadas el cohete de largo alcance de hoy con oji-



Figura 15-2 — Obús de 8 pulgadas T236 más liviano que el modelo standar, está diseñado para ser transportado por aire.

va atómica es económico, no por su precisión propiamente en la cual no se puede comparar con el cañón, sino por su largo alcance y porque no tiene que herir el blanco con tal grado de precisión que necesite lograr su completa destrucción.

Un Comandante de División a diferencia del Comandante de la Artillería de Campaña no está tan interesado en lograr un gran alcance pero sí lo está en obtener la mayor precisión



Figura 15-3 — Obús standar de 8 pulgadas M55 autopropulsado con cabina blindada para la tripulación.

del fuego. Una ojiva atómica que hace blanco únicamente en las proximidades cercanas al blanco enemigo y distribuye su letalidad por millas a la redonda, es precisamente lo que el Comandante de División puede hacer sin ellas; el volumen de sus fuegos debe ser dirigido en tal forma como para no poner en peligro los elementos avanzados de su propia Infantería.

Es importante para él, en el fuego anti-tanque por ejemplo, poder poner fuera de combate un tanque enemigo que está castigando su propia Infantería. Pero el tanque está demasiado

cerca para permitir el efecto destructivo de un cohete nuclear el cual podría herir a la infantería más que lo que el tanque podría hacerla y, aún más un cohete con ojiva atómica puede tener realmente muchas dificultades para hacer blanco sobre un tanque enemigo efectivamente a 2.000 yardas; es tan pequeño el blanco vulnerable de un tanque y tan pequeño el ángulo de tiro para alcanzarlo.

Es verdad que el nuevo Lacrosse, con su guía ocular tiene un muy elevado grado de precisión, lo mismo que el SS10 a alcances cercanos, pero es necesario recordar que los equipos enemigos de producir humo pueden dificultar el empleo de la guía ocular. El control electrónico de fuego agrega complejidad y altos costos y requiere de personal muy bien entrenado tanto en su manejo como en el mantenimiento por expertos en el campo de batalla.

Por otra parte se debe anotar que la nueva artillería antitanque ha estado haciendo fenomenales records de precisión y destrucción. Los avances en las relativamente nuevas tecnologías en cohetes, están todavía en un período de prueba y las predicciones sobre un largo alcance son aún arriesgadas; pero tales avances futuros como hoy día se les aprecia, no han desanimado la confianza puesta en los tubos de los cañones, en sus nuevas formas, nuevos medios auxiliares y sus nuevas municiones. Quizá por mucho tiempo todavía en el futuro, tal vez unos 20 años, la artillería proveerá el principal apoyo a las divisiones de Infantería de acuerdo con la opinión de los expertos en estos campos.

Cuando se pensó en la revisión de la TOE., para las Divisiones Pentómicas y cuando los elementos básicos de combate del Ejército fueron revisados, se estableció el principio basado en las experiencias de la primera guerra

atómica, de que el interés de la movilidad en el campo de batalla era la primera consideración de la nueva época, la artillería divisionaria podría disminuir, siempre y cuando que el apoyo directo de la infantería tuviera el apoyo de la Artillería de Cuerpo asignada.

Lo que sucedió durante la fugaz existencia de la División Pentómica fue que la mayor potencia de fuego estuvo concentrada en un Batallón de 105 mm., de obuses constituido por 5 baterías de a 6 cañones para apoyo directo y una batería de 4 obuses de 8 pulgadas, una batería con 2 lanzadores de cohetes Honest John y 2 baterías de 6 obuses de 155 mm.

En los nuevos esquemas de organización se ha conservado la misma cantidad de artillería, consideran idéntico el número de armas, con una sola excepción, que en vez de 12 obuses de 155 mm., hay 30. Y aquí radica su importancia que en cambio de concentrar todo el apoyo directo de un Batallón para la División, habrá tantos Batallones de Artillería, cuantos Grupos de combate tenga la División.

Por consiguiente, mucha más potencia de fuego estará inmediatamente disponible no solamente para la División en conjunto, sino para el Grupo de combate que, según el nuevo concepto, está adquiriendo la potencia suficiente en el mayor grado posible en razón de la responsabilidad que le ha sido asignada, dada la enorme dispersión de las fuerzas tanto en lo ancho como en la profundidad.

Cada uno de estos nuevos Batallones de Artillería que son parte orgánica del equipo de combate, tendrá 2 Baterías, una de las cuales, compuesta de 6 obuses de 105 mm., y otra de 6 obuses de 155 mm., (los 4 obuses de 8 pulgadas y 2 lanzacohetes Honest John permanecerán como apoyo general de la División).

De las unidades de artillería orgánica de la División, 3 serán remolcadas por tractores y 2 serán auto-propulsadas en el caso de que haya 5. Si se quiere, todas las cinco unidades serán auto-propulsadas.

La escasez presupuestal hace necesario el uso de tractores para 2 Batallones por lo menos.

Es fácil ver que el nuevo esquema de organización llegó afortunadamente antes de haberse iniciado el programa de entrenamiento del Ejército y el nuevo Grupo de la División estará adquiriendo sustancialmente una efectiva capacidad de combate.

Se debe anotar que para un Comandante es importante el principio de tener el completo control de la artillería, para su propio apoyo y por consiguiente, lógicamente para su propio planeamiento de combate. En vez de un quinto del total de 30 obuses de 105 mm., y 12 de 155 mm., tiene una disponibilidad que puede aprovechar prontamente en una emergencia y sabe desde ahora que tendrá todos los 5 obuses de 105 mm., y los 6 de 155 mm., más el apoyo de obuses de 8 pulgadas y los lanzacohetes Honest John. La gran potencia de fuego de los 30 obuses de 155 mm., en vez de 12 para



Figura 15-4 — Obús T-195 de 105 mm. autopropulsado.

toda la División, es bien recibida por los Comandantes de campaña para quienes fue difícil el manejo de la División Pentómica y los métodos originales para adquirir una gran movilidad, a expensas de la potencia de fuego. La rapidez del apoyo puede ser casi tan efectiva como el volumen de fuego y no hay ningún sustituto para la precisión en casos de emergencia.

Los veteranos de la segunda guerra mundial que combatieron en el Africa del Norte, en Italia y Europa Occidental, nunca han olvidado las dificultades que encontraron con los coñones alemanes calibre 88, bien emplazados y disparados con tal precisión que parecían ser más numerosos de lo que en efecto eran. Tampoco los veteranos alemanes del frente oriental han olvidado el apoyo de artillería de los rusos; y debe anotarse que los informes verdaderos indican que la artillería rusa de hoy está usando mayores calibres que los empleados por los Soviéticos en la segunda guerra mundial.

El propio Long Tom de los Estados Unidos fue y es un gran cañón; pero se necesitan más cañones de 155 mm., de los existentes actualmente con auto-propulsión, mucho más como se demuestra en el proyecto de usar 3 Batallones de cañones remolcados y 2 auto-propulsados simplemente porque están super-abastecidos en unos tipos y sub-abastecidos en los otros.

Una versión histórica explicará las causas remotas de esta situación. Los Estados Unidos en la segunda guerra mundial se desprendieron de los cañones a lomo y en ese desprendimiento aventajaron a varias naciones; empezaron con los tractores de 5 y 10 toneladas como elementos de movilidad para los cañones de 155 mm., y para los grandes obuses de 240 mm., las piezas de campaña más grandes de hoy día.

La Junta de Jefes de Estado Mayor

de la post-guerra, llevó a cabo un estudio sobre las necesidades del Ejército, comparándolas con las capacidades industriales de la Nación en esa época y, para un futuro que se pueda predecir con certeza, rechazó el tipo de tracción animal completamente, después de haber considerado la posibilidad de montar el cañón en su propio vehículo auto-propulsado, comparó los costos de mantenimiento y la complejidad del cañón y del tractor por separado con los de la combinación cañón-tractor y se decidió por el de tractor de remolque.

En el pasado, y de esto hace ya bastantes años, si un caballo caía muerto era inmediatamente reemplazado y el cañón se mantenía en movimiento. En la misma forma, si un tractor llegare a fallar, otro sería enganchado inmediatamente para poner el cañón en acción; pero si alguna de las muchas partes de que está compuesto el cañón auto-propulsado fallare, la Junta conceptuó en forma razonable, que el arma podría quedar fuera de acción indefinidamente. En resumen, el Ejército de aquellos tiempos se sentía reuente a confiarle un importante cañón a un vehículo inseguro.

Esta forma de pensar se consideraba como lógica en los comienzos de la segunda década del presente siglo. Infortunadamente en la década subsiguiente, el carburador y todo lo que forma un automóvil (con excepción tal vez del conductor) lograron una seguridad enorme y las opiniones que se tenían de este vehículo a principios de los años 20, ya no se podían aplicar a los vehículos de los años 30. Pero en vez de ajustar los conceptos a las épocas, el Ejército continuó bajo el influjo de la doctrina sobre propulsión establecida por la Junta, durante dos décadas más.

Las experiencias adquiridas en el año de 1941 en ultramar, demostraron,

aunque tardíamente, la necesidad de cañones auto-propulsados y el servicio de material de guerra llevó a cabo un trabajo precipitado y fue el de modificar los cañones de 75 mm. M2A3 mediante la soldadura de éstos sobre auto-orugas, enviándolas luego a las Filipinas. Poco después se llevó a efecto un trabajo más concienzudo con los nuevos obuses de 105 mm., y cañones de 45 mm., lo mismo que con las nuevas ametralladoras cuádruples.

Entonces, y bajo la incesante presión del campo de combate, se realizó una nueva combinación; el cañón de 40 mm., fue montado en el chasis de un tanque liviano y fue construido aún otro chasis más para el obús de 105 mm. Luego se produjo otra combinación, la de un chasis de tanque liviano con el seguro obús de montaña; este último había tenido gran éxito como tal, es decir, llevado a lomo de mula, y todavía lo sería, como lo señala el Brigadier General John W. Cave, si no fuera por la gran dificultad que se experimentaría para conducir las mulas.

Actualmente el Ejército de los Estados Unidos, está completamente a favor del Cañón auto-propulsado pero es el caso de que todavía mantiene una gran cantidad de aquellos cañones remolcados que se usaron en la segunda guerra mundial y que no se gastan tan rápidamente.

Además de las mejoras introducidas a los vehículos, el cañón en sí tendrá mayor alcance, gran precisión, mayor capacidad de destrucción y mayor maniobrabilidad en el campo de batalla. Esto solamente le agrega una buena dosis de adelanto.

Pero la cuestión de si será posible obtener el suficiente número de nuevos cañones auto-propulsados es uno de los problemas que está por resolverse en razón de los US\$ 90.000, 00 que será necesario desembolsar por cada pieza.



Figura 15-5 — Obús de 155 mm. M-44 autopropulsado capaz de dar apoyo a la Infantería en terrenos montañosos.



Figura 15-6 — Obús de 155 mm. M-1 para ser remolcado, se empleó en la campaña de Korea.

Figura 15-7 — Cañón de 155 mm. Long Tom autopropulsado, usado también en la campaña de Korea.



Figura 15-8 — Otro aspecto del cañón de 155 Long Tom, tractado durante la II guerra mundial, guerra del Pacífico.



El Ejército tiene que escoger la prioridad entre esta necesidad y muchas más que se encuentran para el plan quinquenal de modernización.

Sin embargo, es significativo anotar, que en la organización divisionaria los cohetes todavía no han jugado el rol de los cañones ni tampoco el de las ojivas atómicas de las granadas convencionales.

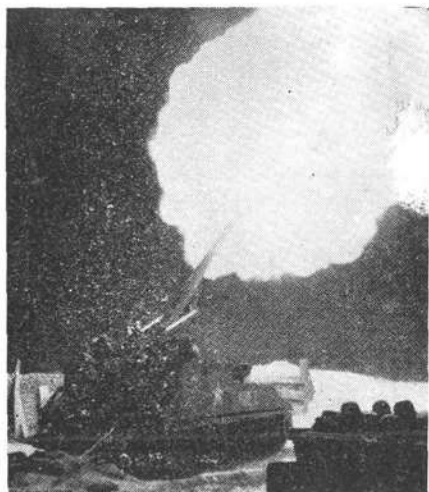
Suele decirse con bastantes argumentos que no hay razón para exponer nuestros propios hombres a los efectos del propio fuego, y no hay justificación económica o militar para gastar el equivalente a 3 Batallones de Artillería cuando una bien colocada y económica granada de 155 mm., puede cumplir la misma misión.

“En el medio nuclear en que se empleen las armas nucleares de un modo selectivo y a los niveles más bajos posibles, tanto el fuego como la maniobra reciben igual consideración por parte del Comandante al determinar la potencia de combate apropiada por ser aplicada. Aun cuando una porción principal de la potencia de combate por emplearse pueda ser en forma de fuegos nucleares, la maniobra es necesaria para explotar sus efectos y asegurar una decisión favorable”.



V CONFERENCIA INTERNACIONAL DE NUTRICION DE LAS FF. AA.

Tte. Coronel Médico TIRSO MAYOR ROJAS

Una particular e infinita satisfacción embarga a los Representantes de Colombia a la máxima conferencia de nutrición, que se celebra precisamente en esta hidalga ciudad de Madrid, localizada en el mismo corazón de la que siempre hemos llamado nuestra Madre Patria.

Bien pueden comprender los asistentes a este certamen de tan singular importancia, los sentimientos de profundo regocijo que incendian el espíritu de los sudamericanos aquí presentes, si el privilegio de esta oportunidad no ha tenido antecedentes semejantes.

El Consejo Americano de la Soja ha patrocinado gentilmente el viaje nuestro, y no podemos de ninguna manera pasar por alto este detalle, sin dejar plena constancia de gratitud, reconociendo en su gesto el deseo desinteresado de contribuir en una gran parte al bienestar del pueblo colombiano.

PRIMERA PARTE

Con el propósito de aprovechar el escaso tiempo asignado para el desarrollo de nuestra potencia, hemos querido los representantes de Colombia dividirla en tres partes, tratando cada uno los datos más sobresalientes relacionados con los problemas y programas de la nutrición de Colombia.

El fundamento de esta exposición ha

sido tomada específicamente de la Encuesta Nutricional que se llevó a efecto en Colombia en el año de 1960.

Esta encuesta patrocinada por el ICNND, se cumplió con la colaboración de los Ministerios de Guerra, Salud Pública y la Universidad Nacional.

Cubrió el estudio en referencia diferentes zonas militares del país examinando un total de 3.708 miembros de las Fuerzas Militares, pertenecientes al Ejército (Tierra), 2.895 a la Armada (Marina) 502 y 303 a la Fuerza Aérea propias de 19 Unidades del Ejército, 3 de la Armada y 2 de la Fuerza Aérea.

En cuanto a personal civil, en las mismas zonas referidas, fueron examinadas 4.818 personas por el equipo clínico y 1.273 por el equipo pediátrico.

En las Fuerzas Militares se efectuaron 30.871 estudios dietéticos detallados en comidas correspondientes a un promedio de 6.570 hombres.

Igualmente se tomaron en miembros de las FF. MM., 247 muestras de sangre y 259 muestras de orina en las que se practicaron 2.278 análisis diferentes de laboratorio.

En cuanto a la población civil, las muestras de sangre fueron tomadas a 647 personas y 448 muestras de orina para efectuar 3.278 determinaciones bioquímicas.

En el estudio ejecutado se encontró que el estado nutricional de la mayoría de los miembros de las Fuerzas Militares, era bueno, especialmente en aquel personal que llevaba más de seis meses en la prestación del servicio militar, observándose un aumento en el peso, apreciable después del tiempo mencionado, excepción hecha de la Marina, no obstante que el promedio de la ingestión calórica diaria en las raciones era equivalente a las Unidades de las otras fuerzas. Este detalle se ha considerado como un reflejo de necesidad calórica incrementada quizás, por la situación en climas calientes y húmedos. Esta particularidad constituye actualmente materia de estudio del Comité Internacional de Nutrición para la Defensa Nacional. (ICNND).

**TENIENTE CORONEL MEDICO
TIRSO MAYOR R.**

Egresó de la Facultad Nacional de Medicina como médico cirujano el 19 de septiembre de 1945.

Durante su vida profesional ha desempeñado los siguientes cargos: Médico Jefe de consulta externa de Urología (Hospital de la Samaritana), Médico del Municipio de Aranzazu (Caldas), Médico Epidemiólogo del Municipio de Bogotá, Jefe de la Sección de Nutrición del Municipio de Bogotá, Jefe Médico del Batallón "Colombia" en Corea, Médico Jefe del Centro de Entrenamiento del Batallón Colombia, Médico Jefe del Consultorio Externo de Sanidad Militar, Médico de la Escuela Militar de Cadetes, Médico de la Escuela de Artillería, Jefe de la Sección 1ª de la Dirección General de Sanidad, Jefe de Consulta Externa del Hospital Militar Central.

El señor Tte. Cor. Médico Tirso Mayor ha efectuado los siguientes cursos Avanzados de Sanidad en Fort San Houston, curso para ascenso a Teniente Coronel.

El señor Teniente Coronel Médico Tirso Mayor dirigió una Encuesta Nutricional, que le valió la representación de Colombia a la Conferencia Mundial sobre Nutrición en Madrid (España).

Actualmente se desempeña como Médico Jefe de la Sección de Sanidad del Departamento 4 del Estado Mayor Conjunto.

La ingestión de proteínas se encontró satisfactoria y de igual manera respecto al hierro y a niacina. La ingestión de vitamina A fue baja o deficiente, al igual que la vitamina C, lo que se atribuye a la pérdida de ella por los procedimientos de cocción a que son sometidos los alimentos.

Referente a Tiamina y Riboflavina la ingestión fue baja o en el límite de lo normal en la mayor parte de las localidades. La deficiencia fue más apreciable en el Ejército y en la Fuerza Aérea. La ingestión de Calcio fue deficiente en dos regiones y baja en tres localidades adicionales.

De los datos dietéticos obtenidos se encontró en la población civil una ingestión calórica baja, deficiente en grasas y proteínas, constituidas estas últimas en sus 2/3 partes de procedencia vegetal, determinándose bioquímicamente una ingestión inadecuada de ellas.

El consumo de calcio y vitaminas fue bajo en la mayor parte de los estudios; los niveles de vitamina A y Caroteno en el suero fueron aceptables en la mayoría de los individuos, y en cuanto a la vitamina C, solo en dos localidades fue deficiente.

Respecto a la excreción urinaria de Tiamina y Riboflavina, relacionada con la excreción de Creatina fue baja, representando una deficiente ingestión de estas vitaminas.

En las mujeres embarazadas fue más acentuada la carencia en la excreción urinaria.

Como particular hallazgo en relación con las vitaminas en referencia, se tuvo una mayor excreción en personas procedentes de regiones de climas bastante fríos, de mayores alturas.

Las caries dentales y la enfermedad periodoncial incidió en forma más apreciable en la población civil que

en los grupos militares examinados. Esto ha tenido relación con la deficiencia de Flúor en las aguas de las regiones más afectadas.

El bocio constituye un problema de especial interés en Colombia, y la proporción encontrada fue de 36% en el personal militar y en la población civil de 39.5% en hombres y 43.7% en mujeres.

Es posible relacionar la incidencia de bocio a la carencia de yodo en las aguas locales, sin embargo el hallazgo de hipertrofia tiroideana en los Departamentos de la Costa Atlántica, hace pensar en la participación de sustancias bociógenas u otras diferentes determinantes.

Los análisis efectuados en la sal de cocina, mostraron deficiencias marcadas en la proporción de yodo y solo una procedente de mina abandonada en el Departamento de Antioquia demostró que se aproximaba a la proporción de 5 miligramos por 100 gramos de sal y la región por ella abastecida presentó un porcentaje mínimo de hipertrofia tiroidiana.

Atendiendo a la deficiencia en relación con vitamina C, se ha encontrado aconsejable incrementar el consumo de la guayaba o de los productos elaborados con ella, especialmente las jaleas o dulces, de sabor muy agradable.

En relación con la fruta en mención, poseemos dos variedades de ella, la blanca y la rosada; la primera contiene 240 miligramos de vitamina C por 100 gramos de sustancia y la segunda 200 miligramos en la misma cantidad.

En estudios llevados a efecto en el Instituto Nacional de nutrición se ha encontrado que la vitamina C en estas frutas se destruye en muy poca cantidad cuando se utiliza en la preparación de jaleas o dulces, no obstante

requerir su elaboración temperaturas altas y prolongadas.

Teniendo en cuenta nuestros factores geográficos y climáticos, poseemos grandes facilidades para realizar campañas tendientes a mejorar la alimentación y nutrición, pero para ello es necesario contar además con la educación necesaria del pueblo, desarrollo e incremento en la producción, almacenamiento y conservación de los productos alimenticios y una mayor ilustración en la preparación de los mismos, con el fin de evitar pérdidas de nutrientes.

La Sanidad Militar y el Ministerio de Salud están empeñados en la realización de estas campañas y en las escuelas de formación de oficiales y cuarteles formará parte muy pronto del pensum de instrucción materias útiles y prácticas encaminadas a formar un criterio nutricional y alimenticio.

El Instituto Nacional de Nutrición, dependencia del Ministerio de Salud, cumple una labor meritoria en el campo de la nutrición y está preparando personal cada día más eficiente para cumplir sus funciones con mayor beneficio para la comunidad.

La Sanidad Militar trabaja en estrecha coordinación y cooperación con el Instituto Nacional de Nutrición, con el propósito de adelantar el mejoramiento de la alimentación del soldado en las diferentes guarniciones del país. A su vez se están efectuando estudios para la elaboración de raciones de campaña utilizando alimentos autóctonos de bajo costo y alto valor nutritivo. A esto se suma también, un trabajo que se encuentra en estudio por parte del Comando de las Fuerzas Militares, relacionado con el autoabastecimiento, que traería además de la obtención de productos alimenticios de primera clase pertenecientes a las diferentes regiones y climas del país, la instrucción y preparación del personal que cumple

con la prestación del servicio militar obligatorio haciéndolos al propio tiempo útiles en diferentes ramas de labores campestres.

De esta manera la patria puede recompensarles en gran parte sus invaluable y desvelados servicios.

De todos modos distinguidos colegas hemos llegado con los bagajes vacíos, pero con gran satisfacción regresamos a nuestra patria con ellos repletos de inmensas enseñanzas y conocimientos logrados en las magistrales ponencias, lo cual será para nosotros de gran utilidad en el desarrollo y cumplimiento de las recomendaciones obtenidas de la encuesta nutricional de 1960, tan útiles para nuestro pueblo, considerando la parte civil y militar en forma combinada.

SEGUNDA PARTE

Programas de nutrición.

Los programas de nutrición que se desarrollan en Colombia se pueden dividir en: programas en las Fuerzas Armadas y en la población civil.

Los problemas de nutrición tienen varias causas: social, económica, de producción, almacenamiento y conservación de alimentos pero sin lugar a duda una fundamental en casi todas las partes del mundo es la falta de educación en materia de nutrición que se observa en las familias para su alimentación, ya que invierten su presupuesto en alimentos de bajo valor nutritivo, cuando con el mismo presupuesto pueden adquirir alimentos de alto valor.

Programas en las Fuerzas Armadas.

Las Fuerzas Armadas desarrollan programas de nutrición de acuerdo con las recomendaciones que hizo el comité Interdepartamental de Nutrición para la Defensa Nacional (ICNND), en

la encuesta nutricional realizada en 1960. Estos programas se basan en cursos de nutrición en las escuelas de formación de oficiales, tomándose como una materia del pensum de estudio.

Cursos a oficiales de intendencia, que son los encargados de adquirir los elementos indispensables para alimentar bien a los soldados.

El personal así adiestrado, a su vez enseña nutrición a los suboficiales y soldados. Como la duración del servicio militar obligatorio es de 18 meses, los soldados no solo reciben instrucción militar sino adiestramiento en agricultura, ganadería y maquinaria agrícola.

Los cursos de nutrición en un futuro próximo deben incluirse en los cursos de ascenso tanto de los oficiales de alta graduación como de suboficiales.

Los cursos son planeados y orientados por el personal del Instituto Nacional de Nutrición en colaboración con médicos de la Sanidad Militar.

Las diferentes guarniciones del país tienden a autoabastecerse con los productos cosechados en los terrenos adyacentes, a la vez que hacen intercambios de productos con otras situadas en diferentes regiones.

Se proyecta un curso de cocineros, para personal de rancheros con el objeto de enseñarles técnicas en el manejo, almacenamiento, conservación y en la cocción de alimentos y de esta manera evitar pérdidas de nutrientes por fallas en las mismas.

Programas en la población civil.

Los programas en la población civil están bajo la dirección y orientación del Instituto Nacional de Nutrición. (Servicio Cooperativo Interamericano de Salud Pública, Ministerio de Salud Pública), cuyas dependencias son las siguientes:

Dirección. Es la encargada de planear, coordinar y dirigir los progra-

mas tanto a nivel local como nacional. Además supervigila el desarrollo de los mismos en las diferentes regiones del país.

Sección de Educación Nacional. Se encarga de elaborar el material educativo adecuado para las diferentes secciones del país. El material educativo que se elabora es el siguiente: Folletos, afiches, láminas, boletines, programas de radio y T. V. etc., este material está elaborado por personal especializado.

Además de la elaboración de material su personal dicta cursos de adiestramiento a personal médico, enfermeras y auxiliares de enfermería, así como a maestros, mejoradoras del hogar, extensionistas y otros.

En esta sección se elaboran minutas para restaurantes: escolares, industriales, bancarios, etc.

Sección de encuestas y estadísticas.

Tiene como base fundamental esta sección la de evaluar el estado nutricional de la comunidad, la familia y el individuo por medio de encuestas alimentarias, clínico nutricionales y bioquímicas.

En colaboración con el Departamento de Endocrinología del Hospital San José de Bogotá, se han realizado trabajos de nutrición en relación con el bocio endémico. En octubre de 1961 se presentó el primer trabajo de esta clase al V Congreso Panamericano de Endocrinología, reunido en Lima (Perú); el trabajo fue realizado en Mariquita (Tolima) y los resultados obtenidos dieron paso a un nuevo trabajo de bocio y su relación con nutrición, raza, clima y otros aspectos tales como el contenido de Yodo en los alimentos, aguas y suelo, lo mismo que sustancias bociógenas en los mismos elementos. Este trabajo se realizó hace apenas 15 días en una comunidad

indígena pura, de la familia lingüística de los Chibchas, denominada los ARAHUC que viven en la región sureste de la Sierra Nevada de Santa Marta, en la población de San Sebastián de Rabago.

Aunque todavía los resultados se están tabulando se puede afirmar que no existe relación entre desnutrición protética y bocio endémico, ya que fue relativamente alta la incidencia de signo de bandera en el cabello de niños menores de 3 años.

Sección de Laboratorio y Bromatología.

Esta Sección está encargada de la investigación de elementos nutritivos, en alimentos cocidos y platos regionales típicos, para ampliar la tabla de composición de alimentos colombianos. Además desarrollan otros trabajos de investigación relativos a la hoja de coca.

Seccionales.

El Instituto cuenta además con seccionales de nutrición en los siguientes departamentos: Valle, Caldas, Cauca, Norte de Santander, Santander, Tolima y Huila, en los cuales se desarrollan programas educativos, de evaluación del estado nutricional de la comunidad y cursos de adiestramiento en nutrición al siguiente personal: médicos, enfermeras, auxiliares de enfermería, maestros y amas de casa.

Tanto el instituto como sus Seccionales orientan y supervigilan los programas de reparto de leche descremada a escolares, pre-escolares, embarazadas y madres que lactan, en las escuelas y en los distritos integrados, centros y puestos de salud; estas leches son suministradas por CARE Y CARI-TAS.

Pero los más importantes programas de nutrición son los Programas Integrados de nutrición Aplicada (PINA),

que se desarrollan actualmente en los departamentos de Caldas, Cauca y Norte de Santander.

Programas Integrados de Nutrición Aplicada - P. I. N. A.

A principio de 1959 se celebraron reuniones de diversos aspectos sobre nutrición entre los representantes del Gobierno Nacional y de los Organismos Internacionales de las Naciones Unidas FAO, OMS y UNICEF, con el objeto de estudiar la posibilidad de iniciar en Colombia un Programa Integrado de Nutrición Aplicada (PINA), que integrara funcionalmente los servicios de salud, agricultura y educación en los campos de la nutrición y alimentación.

OBJETIVOS

1 — Objetivo General.

El Gobierno en colaboración con la FAO, OMS y UNICEF, al desarrollar este programa, tiene por objeto a largo plazo el mejoramiento del nivel de vida de la familia colombiana, a través de la protección, promoción y mejoramiento de su estado nutricional, del dinamismo de su acción comunitaria y del aumento de su poder de producción y consumo de bienes. Por ello, el programa se basará en la educación sanitaria y alimentaria progresiva y permanente de todos los miembros de la familia, la producción local de alimentos adecuados, la difusión de principios de economía doméstica, el crédito agrícola supervisado, la promoción del cooperativismo, la óptima utilización de los recursos familiares disponibles y la práctica de los buenos hábitos de alimentación.

2 — Ritmo del programa.

El Programa se desarrollará regularmente por etapas, extendiéndolo

progresivamente a todo el Departamento, a partir de un área piloto que servirá de campo de adiestramiento del personal y para evaluación de las actividades que se cumplan.

3 — Plan de Acción.

El Gobierno a través de sus Miembros de Salud Pública, Educación Nacional y Agricultura y las Secretarías Departamentales de Educación Agricultura y Salud Pública, en colaboración con el Comité Departamental de Cafeteros, la Universidad, particularmente las Facultades de Medicina, Agronomía y Medicina Veterinaria, el Banco Cafetero, la Caja de Crédito Agrario y otras entidades oficiales, semi-oficiales y privadas serán las encargadas de coordinar y elaborar el plan de acción en los Departamentos respectivos según las necesidades y disponibilidades.

4 — Administración y Coordinación.

4.1 El desarrollo del presente programa será llevado a efecto de acuerdo a lo previsto por el Decreto N° 566, de fecha 7 de marzo de 1952, por medio del cual se adscribe la dirección y ejecución de los Programas Integrados de Nutrición Aplicada (PINA) al Instituto Nacional de Nutrición, se provee a su organización nacional y se dictan otras disposiciones.

4.2 Para el desarrollo del presente programa, los diversos organismos participantes aplicarán sus esfuerzos dentro de la más estricta coordinación.

4.3 En relación con el Plan de Operaciones, se precisarán las responsabilidades que correspondan a cada uno de los organismos participantes y la organización general en lo que se refiere a las tareas normativas a nivel nacional y de ejecución, a nivel departamental y local.

5 — Organización a nivel nacional.

5.1 Los Programas Integrados de Nutrición Aplicada (PINA) que hayan de cumplirse en Colombia, en desarrollo de los Convenios Básicos suscritos por el Gobierno de la República con la Organización de las Naciones Unidas para la Agricultura y la Alimentación (FAO), con la Organización Mundial de la Salud (OMS), y con el Fondo de las Naciones Unidas para la Infancia (UNICEF), se ejecutarán por el Gobierno Nacional a través de los Ministerios de Salud Pública, Educación Nacional y Agricultura, con la colaboración de otras entidades oficiales, semi-oficiales y privadas que quieran vincularse a su desarrollo.

5.2 El Comité Interministerial, creado por el Decreto N° 566 ya mencionado, integrado por el jefe de la Sección de Nutrición del Ministerio de Salud Pública, el Jefe de la Oficina de Planeación Coordinación y evaluación del Ministerio de Agricultura, estará a cargo de la orientación normativa de los Programas Integrados de Nutrición Aplicada (PINA) que hayan de llevarse a cabo dentro del territorio nacional, cuyas funciones se establecen en Decreto citado.

5.3 La dirección Ejecutiva nacional del PINA estará a cargo del Director del Instituto Nacional de Nutrición, quien actuará como Secretario del Comité Interministerial y cuyas funciones se establecen en el Decreto N° 566, ya mencionado.

5.4 La cooperación de las entidades oficiales, semi-oficiales y privadas que han de vincularse al programa a desarrollarse en el Departamento, será acordada por medio de contratos celebrados entre el Gobierno Nacional y las entidades respectivas.

6 — Organización a nivel departamental.

6.1 A los efectos de asegurar la unidad y correcta realización del pro-

grama a nivel departamental, se establecerá un Comité Coordinador Departamental, integrado por un representante de cada una de las entidades que contractualmente cooperan en su desarrollo, y cuyas funciones se establecen en el Decreto N° 566 ya mencionado.

6.2 Como Secretario Ejecutivo de dicho Comité Coordinador Departamental actuará el médico Jefe de la Seccional de Nutrición, con los requisitos y funciones que le fija el Decreto N° 566 ya mencionado.

6.3 La acción directa en los aspectos de orientación, supervisión y evaluación del Programa, y la coordinación a establecerse entre las distintas entidades participantes en el mismo, estará a cargo de un Comité Técnico, dependiente del Comité Coordinador Departamental e integrado por el Jefe de la Seccional de Nutrición, un Ingeniero Agrónomo, un Médico Veterinario, un Educador de alto nivel, una Mejoradora del Hogar y una Nutricionista. Este Comité contará con el asesoramiento técnico de las entidades nacionales e internacionales participantes.

TERCERA PARTE

Programas Educativos del Instituto Nacional de Nutrición, en colaboración con la Federación Nacional de Moliendos de los Estados Unidos y la Embajada Americana en Bogotá.

Entre los programas educativos que se elaboran en el Instituto presentamos los siguientes:

1 Kinescopio.

Sobre un programa de T. V., intitulado "Folletos sobre Nutrición", producido por la Televisora Nacional de Colombia. Actúan en este Kinescopio 3 títeres y una nutricionista, quienes después de saludar graciosamente al público y contar que trabajan en el

Instituto Nacional de Nutrición en la Sección Nutricional, invitan a la nutricionista quien trabaja en la elaboración de folletos que los muestra a los televidentes, ella siguiendo las sugerencias de los títeres, muestra y explica con ellos cada uno de los folletos, los cuales se refieren a los siguientes alimentos: "Pan de Trigo" "Frutas y Leche", "Hortalizas verdes y amarillas", "La nutrición y la Salud", "Grupos de alimentos", "Alimentación del niño en su primer año de vida" y "Alimentación de la embarazada".

2 Programa Radial.

Transmitido por la Radio Sutatenza

de Bogotá, cuyo tema es: "El Chontaduro o Cachipay", en el que actúan personajes campesinos, que van charlando en un lenguaje sencillo sobre el valor nutritivo de dicha fruta. Además actúa una nutricionista que explica la importancia del chontaduro o cachipay, por su alto contenido en vitamina A, luego comenta las funciones que esta sustancia ejerce en el organismo y las diferentes maneras de preparar esta fruta. El programa tiene de fondo musical un "BAMBUCO" (Música colombiana).

Al final de los programas de T. V., o de Radio se ofrecen folletos sobre nutrición a quien lo solicite.

OFICINA Y FABRICA:
CARRERA 13 - A No. 18 - 94
BOGOTA, D. E.

TELEFONO No. 422-376
TELEGRAFO:
M E T A L F I S C H E R

METALFISCHER

GUILLERMO FISCHER B.

FABRICA DE ARTICULOS METALICOS

LETREROS Y EMBLEMAS METALICOS, ESCUDOS E INSIGNIAS PARA EL EJERCITO, LA POLICIA, CLUBES, COLEGIOS, ETC. ESMALTES AL FUEGO, NIQUELADO, CROMADO.

ANODIZADO, ARTICULOS DE PROPAGANDA, TROQUELES, MOLDES Y CORTADORES PARA LAS INDUSTRIAS, ARTICULOS ESTAMPADOS EN SERIE.

ESTUDIOS SOCIALES

En esta Sección:

Sociología Colombiana - El Derecho
como Producto de la Asociación Hu-
mana y su permanente evolución -
Ideología Comunista y Rearme
Moral de la Democracia.





SOCIOLOGIA COLOMBIANA

LA HISTORIA VERDADERA

Doctor EDUARDO SANTA

Es necesario rescatarla, humanizarla y hacerla verdaderamente nuestra. El caudillo y las frustraciones nacionales.

La historia de los pueblos no es otra cosa que su radiografía moral, el reflejo de su psiquismo colectivo, de su manera de actuar frente a las circunstancias y modalidades espacio-temporales. La historia, toda historia, presupone la existencia de este binomio cuasi-inseparable: espacio y tiempo. Porque ella se sucede en alguna parte, en algún retazo del mundo, y durante un lapso de esa ficción que los físicos y los filósofos han solido llamar tiempo, pero que no es más que una relación de movimiento.

La historia es río que camina y espejo en donde se retrata el alma de una colectividad. Por ello resulta imposible entender la sociología de un país si se desconoce su historia. Para el psiquiatra resultaría muy difícil entender el comportamiento de su paciente si desconociera su hoja de vida, su historia individual, desde la infancia misma. Algunos incidentes del pasado pueden explicarle al científico actitudes o comportamientos del presente. Esto mismo le acontece al sociólogo, que en cierta forma no es más que un psicópata de los grupos sociales. Si desconoce la hoja de vida del grupo social le es difícil encontrar el

origen de las perturbaciones y trastornos del grupo humano objeto de su investigación. Con esta afirmación no queremos tampoco llegar a extremo de afirmar —como lo hacen muchos de la escuela histórica— de que solo la historia cuenta, porque ello significaría confundir la sociología con la historia. Quiero decir —simplemente— que la historia es un auxiliar de los estudios sociológicos y como auxiliar es absolutamente imposible desecharla.

Siguiendo el curso de la historia de una colectividad seguramente encontraremos a nuestro paso los otros auxiliares de la investigación sociológica. Ellos flotan sobre la superficie de la historia, como las hojas y los troncos en las aguas de un río. La historia estudiada con cuidado y juicio nos brinda ella misma todos los elementos constitutivos de la sociedad que la hace, de la misma manera que en una obra de arte podemos desentrañar los materiales de que fue hecha, de qué elementos dispuso el artifice para su confección y hasta las calidades espirituales del último.

Los factores que nos brinda la historia para el análisis sociológico de un pueblo, a primera vista ocultos, saltan a los ojos del observador atento que no se conforma con la primera impresión que reciben sus sentidos, sino que investiga, inquiera, analiza y

deduce, logrando traspasar el umbral de lo aparente para llegar a la esencia y a la raíz de las cosas y de los hechos.

Comprendiendo la importancia de la historia para la sociología y el papel que ella juega en la interpretación de lo social, no podría desecharse al hacer un intento de sociología colombiana. Y aquí surge el primer gran escollo para el estudioso que se aventura a adentrarse en esa inmensa selva de inexactitudes y de tergiversaciones que es la historia colombiana. Cuenta el aficionado a estas disciplinas con una serie de manuales en los que se ha pretendido hacer la historia como una colección de fechas, de anécdotas, de hechos escuetos, olvidando que el hecho social fue producto de un pueblo y que ese pueblo debió imprimirle su carácter peculiar. El hecho social, lo mismo que los hechos individuales, no pueden tomarse en abstracto, despersonalizándolo, ya que si fue "hecho" debió ser por alguien. Presentarlo en forma escueta quitándole su intención o desconociendo sus factores causales, es decir, el "por qué" y el "cómo" es deshumanizarlo por completo. Y lo que tenemos en Colombia es una historia deshumanizada en donde el historiador se ha convertido en un simple relator de acontecimientos escuetos, tomados en abstracto, sin pensar que fueron elaborados por un pueblo que tiene una personalidad determinada, una idiosincrasia y una tradición. El por qué y el cómo del hecho es lo que le da su carácter humano.

La historia de Colombia, como la de la mayor parte de los pueblos americanos, es una historia bárbara y cruel. A menos desde el lapso comprendido entre la conquista y la hora actual, es decir, durante cuatro siglos. Porque antes de la conquista española no era una nación la que vivía en el territorio de lo que hoy es Colombia

sino varias y no todas eran guerreras como los pijaos, pues las había industriales y pacíficas como los muiscas.

Pero partiendo desde la conquista española para acá la historia se nos llena de actos salvajes y bárbaros, aunque heroicos en muchos casos; de retaliaciones sistemáticas y de guerras intestinas. Desde el cruento sacrificio del hijo de la Gaitana en la hoguera preparada por el Capitán de Añasco; desde la muerte de Tisquesusa por Alonso Domínguez; desde el sacrificio del Cacique Tundama por Baltasar Maldonado; desde que Hernán Pérez ordenó degollar inmisericorde y codicioso a Aquimin, el último de nuestros zaques; pasando luego por el derramamiento de los comuneros en el Socorro y la traición consiguiente; por los descuartizamientos, fusilamientos y decapitamientos de la época de la Reconquista por las hordas del sádico "Pacificador" don Pablo Morillo, y luego por las hogueras crepitantes de la guerra de Independencia y de la Patria Boba hasta nuestros días, todo ha sido un incensante e inútil correr de sangre sin hemostático efectivo. Camilo Torres, Policarpa Salavarrieta, Francisco José de Caldas, Acevedo y Gómez, Tadeo Lozano y muchos más de nuestros ideólogos perillustres han caído en el festín de sangre sin solución de continuidad. Después vinieron las guerras civiles, recién fundada la República y aún no consolidada, y las conmociones políticas internas no han dejado en paz a la nación. Bajo el estruendo de las sucesivas revoluciones por las que hemos atravesado se sacrificaron inútilmente tres o cuatro generaciones de colombianos, algunas muy brillantes por cierto. La historia de las guerras civiles en Colombia ocupa un siglo entero, ya que antes de haber obtenido nuestra independencia absoluta de la corona española estábamos luchando entre hijos de una misma patria en los campos de Mar-

te. ¿La consecuencia de ello? Mejor sería no debatir este tema en tan corto espacio. Ya lo hemos abordado con alguna insistencia en algunos de nuestros ensayos. (1). Bástenos citar a don Carlos Martínez Silva, quien en 1893 escribía: "Nuestras guerras civiles permanentes no nos han dado tiempo de hacer programas de Gobierno". Y don Miguel Antonio Caro, asombrado por el encarnizamiento de nuestras luchas civiles y observando quizás que una guerra civil era hija de la anterior, afirmaba que "en Colombia no había partidos políticos sino odios heredados". Las generaciones colombianas anteriores a 1900 tenían que ser por razón o por fuerza generaciones entregadas al cultivo de las armas y fue en esta forma como se frustraron hombres de gran valía y singular talento como Pascual Bravo, joven y gallardo ideólogo antioqueño, sacrificado a edad temprana. Como Pascual Bravo, promesa en flor, centenares de jóvenes sucumbieron bajo la picota implacable del odio. Hombres de letras como Jorge Isaacs, César Conto, Antonio Nariño, Rafael Uribe, José Manuel Marroquín, Porfirio Barba Jacob, para no citar sino seis, al azar, nacieron al calor de nuestras revueltas intestinas, manejaron las armas de un partido contra otro y apenas si pudieron realizar su obra entre el estampido de los fusiles, entre tregua y tregua. Todo el siglo XIX estuvimos luchando por obra y gracia de los llamados caudillos que uncían el pueblo a su carroza de combate. Las ciencias tuvieron poco o ningún desarrollo y la industria y la técnica fueron endeble o brillaron por su ausencia. Ese siglo XIX está caracterizado en nuestra historia y en la historia de casi todos los

países americanos por la presencia de los "caudillos". Los Caudillos tipifican el siglo XIX en Colombia y en América. Todas las provincias producían "sus" caudillos y las luchas entre ellos le dieron sino fatal a nuestra historia. El caudillo, al decir de un escritor colombiano, era un ser que en la trinchera cortejaba la pluma y en el gabinete acariciaba la espada. Un elemento híbrido igualmente inepto para la lid de las armas y para la lid de las ideas. Durante una etapa largamente convulsa el hombre colombiano fue soldado. De la escuela salía directamente al campo de batalla. Se dejaban los libros abiertos cada vez que el clarín llamaba a filas. Desde su infancia las generaciones colombianas anteriores a 1900, jugaban a la guerra y quizás sus primeras impresiones recibidas fueran los arreos militares de sus padres y sus primeros juguetes las viejas charreteras o las polainas de sus antepasados. Por eso nacían acariciando la guerra, anidando en su corazón el desastre familiar y el propósito de vengarlo algún día. Adolescentes aún tenían que abandonar sus libros de latín, de historia y de literatura para ir al llamado inaplazable de las trincheras. Cuando la revuelta terminaba, el mozo, hecho ya militar, forzosamente iba a ponerse de nuevo en contacto con los libros, puesto que como vencedor iría a colaborar en el manejo de la administración pública, o como vencido, a hacer la oposición desde las trincheras del periodismo, en el ágora pública o en los parlamentos. Este sistema de vida poco apto para la formación de letrados y de militares, en el estricto sentido de la palabra, tenía que dar, como dió, un tipo humano híbrido de

Eduardo Santa

(1) - "Sociología Política de Colombia" (1955) y "Bases para una interpretación de los partidos políticos" (1960).

soldados-políticos, de soldados-estadistas, de soldados-filósofos, que en realidad ni eran soldados, ni estadistas, ni filósofos. Por la adolescencia misma del país no hubo una división del trabajo y así, al estallar la guerra, los estudiantas iban al combate y, al terminar ésta, los soldados iban a la administración y al manejo intelectual de la República. El caudillo es producto del siglo XIX en toda América, como el gentleman es un producto del siglo XIX europeo. En casi todas las ciudades americanas encontramos la estatua de ese hombre híbrido, dolorosamente frustrado y frustrador de la historia. Le vemos en los parques y en las avenidas, sobre su plinto de mármol, con una mano sobre el libro y la otra empuñando la espada. Es el mejor retrato del siglo XIX americano. Hombres que estudiaban y se enamoraban de los textos hasta el punto de hacer una guerra por ellos, pero que en el combate anhelaban volver a la paz para abrirlos de nuevo. Los caudillos son hijos de las guerras y éstas a su vez son hijas de los caudillos. Se establece en tal forma un círculo vicioso. Los heroicos soldados de las guerras de Independencia pasan luego a manejar los destinos de los países a los que han dado libertad. Ellos son los presidentes y los gobernadores de los Estados, los periodistas y senadores de la república, los tribunos y los estadistas. Ya en el gobierno, acostumbrados al manejo de las armas, desencadenan la guerra por la conservación del poder mismo o por el predominio de una tesis que les roba la razón. Y de esa guerra saldrán nuevos héroes, dispuestos a disputarle a los viejos, palmo a palmo, la razón del gobierno y el manejo del país. De los primeros caudillos son hijas las guerras civiles que se multiplicaron en nuestro suelo como los males encerrados en la Caja de Pandora. Los caudillos fomentaron los odios y los resentimientos, em-

bragaron más de una vez al pueblo con utopías demagógicas y sembraron simientes indestructibles de resentimiento y de animadversión. Trazaron con su espada y su ambición al mericano que nos ha dividido a los colombianos en dos grupos que funcionan alternativamente como empresas de guerra o como bolsas de empleo. Hicieron la geografía política del país y nos dieron esas dos vertientes colosales que son nuestros dos partidos, levantadas sobre la historia con los materiales del resentimiento acumulado.

No creo equivocarme al decir que el caudillo humanamente es una frustración. Bajo el estrépido de la contienda se frustraron muchas generaciones de colombianos y a su vez la historia del país tuvo que ser como ha sido. Es una historia contradictoria, una historia de adolescentes que no saben lo que quieren o que quieren lo que no saben. El Profesor Luis López de Mesa nos habla en su libro "Escrutinio Sociológico de la Historia Colombiana" de nueve frustraciones. Pero difícil tarea es esta de enumerar tales frustraciones como se enumeran las calles de una ciudad. A cada paso que demos por la historia encontramos una caída. Frustración histórica fue el movimiento de los Comuneros del Socorro en 1781 que ancló su velamen revolucionario en la traición y en las palabras mentirosas del arzobispo Caballero; frustración la de la generación sacrificada en 1816 bajo la espada y la bota del "Pacificador" Morillo; frustración la del golpe de estado en 1854, animada por los mejores deseos de transformar la estructura social y económica del país; frustración el movimiento separatista de Panamá en 1903 que significó para Colombia la pérdida de una llave interoceánica que nos hubiera colocado en primera línea en el concierto de los pueblos prósperos; frustración el 9 de abril de 1948 en que la república perdió el primer si-

llar de su ordenamiento social en el presente siglo; frustración la del 13 de junio de 1953 en que la esperanza de volver a la paz fue defraudada por la misma persona que la echó a los vientos y la hizo crecer durante los primeros meses de su mandato; y, en este orden de cosas, el siglo pasado fue en cierta forma una permanente frustración histórica ya que en la llamarada bélica se consumía un capital físico y un capital humano representados ambos en la industria y el comercio, la agricultura y las inteligencias jóvenes que sucumbían empuñando un fusil en las trincheras, cuando bien pudieron tener en sus manos una pluma, un compás, una retorta, un código, un crisol o un alambique.

Hemos, pues, venido de frustración en frustración y en estas condiciones nos ha sido imposible construir una casa grande para todos, un techo nacional donde prospere la paz y reine la concordia, sino que en su lugar hemos sembrado el suelo de toldas desde donde nos miramos con recelo, esperando que los dioses de la discordia toquen el clarín de la guerra, para salir de nuestro aislamiento de clan político a combatir por cuestiones y diferencias que bien pudieran zanjarse con una buena dosis de patriotismo, de voluntad y de parlamento medurado.

El día en que se estudie y se revise la historia colombiana con un nuevo criterio, —no con el criterio de los partidos ni con el simplista del relator de hechos deshumanizados— entenderemos mejor la idiosincrasia de nuestro pueblo y pondremos un pedazo firme para futuras interpretaciones de carácter sociológico. La historia de Colombia —la verdadera historia de Colombia— está por escribirse y el día en que se escriba saldrá de sus páginas una lección tonificante que nos enseñará cómo la prudencia y el respeto por las ideas ajenas hace de los pueblos naciones prósperas y ricas.

Hasta ahora lo que nos han enseñado como historia es una colección insípida de reminiscencias, y nos han enseñado a amar a nuestra historia y a nuestra tradición como se ama a un cadáver o a una momia disecada de algún antepasado. La colección ordenada cronológicamente de fechas y de anécdotas, la sucesión de Presidentes de la República o de gobernantes, no puede ser jamás nuestra historia. Y eso es lo que tenemos y lo que nos han enseñado aburridoramente en los bancos de la escuela y de la Universidad. Se nos ha dado una historia artificiosa, disecada y fría, para decirnos de casi todos los presidentes —sobre todo de aquellos que representan determinados intereses políticos y económicos— que fueron ecuanímenes y progresistas y que bajo su administración se inauguraron muchos puentes, carreteras y ferrocarriles. Pero la historia de nuestra Patria no está ahí, ni mucho menos. Ella está más hondo y hay que buscarla, rescatarla, sacarla de los dedos desconocidos. Nuestra historia duerme en la razón de los hechos y no en la apariencia o superficie de los mismos. Hay que tomarlos de nuevo, traerlos a nuestros ojos y ver qué hay dentro, buscar, en fin, los móviles determinantes del mecanismo social. No tiene por qué importarnos cuántos liberales se enfrentaron a los conservadores en el combate de Palonegro, ni de qué color eran los pantalones o la guerrera del General Pinzón aquella tarde de la hecatombe. Mejor sería tratar de averiguar cuáles fueron las causas próximas y remotas de la contienda y qué factores humanos y circunstanciales se pusieron en juego bajo el lábaro destructor de dos enseñanzas contrarias, hasta cierto punto de vista accidentales. En el estudio de nuestras guerras civiles hace falta entrar con el bisturí dispuesto a diseccionar esos factores para poder decir si ellas se deben a la ambición de los caudillos,

a la intransigencia política o religiosa de los gobiernos y de los pueblos, a factores de transformación económica, a la ignorancia de los gobernados que se dejaban arrastrar por el prestigio o por la fuerza de los jefes, a ciertos factores de atavismo, a la incapacidad de los gobernantes para propiciar la estabilidad, a nuestra propensión a la anarquía, o a la carencia de una conciencia política que nos hubiera servido de brújula orientadora en los momentos de peligro o de zozobra colectiva.

Hay que rehacer la historia en el sentido de encontrarle un cómo y un por qué, para ponerle vida y, por ende, para darle una personalidad que es la de nuestro pueblo y de nuestro medio ambiente. En una palabra: para humanizarla. De lo contrario seguire-

mos teniendo una simple colección de fechas, de nombres, de presidentes "más o menos ecuanímenes y progresistas".

Es indispensable organizar nuestra historia por capítulos que no correspondan propiamente al recuento de los presidentes o de las constituciones, como se ha hecho hasta ahora, sino que correspondan más bien al desarrollo orgánico de las instituciones, de los partidos, de la industria, de los transportes, de las crisis, de la banca, del comercio, de la navegación, etc. Y si es que nuestros gobernantes han hecho algo digno por el país, sus nombres aparecerán vinculados a la historia de estas instituciones y actividades en la medida en que merezcan ser recordados por las generaciones de hoy y de mañana.

"Pero el hecho innegable es que hoy, después de una larga centuria de controversias sobre si debe o no reconocerse a la Sociología carta de naturaleza en el territorio científico, tal ciencia continúa abriéndose paso por la fuerza misma de la importancia de su problemática en un mundo en donde la vida de relación humana adquiere tan imponderable y compleja intensidad.

Por otra parte la Sociología, además de ciencia vértice dentro de la pirámide del saber, es eminentemente una disciplina de correlación; en su campo se encuentran y entrelazan la mayor parte de las ramas del saber universal".

Rafael Bernal Jiménez

EL DERECHO COMO PRODUCTO DE LA ASOCIACION HUMANA Y SU PERMANENTE EVOLUCION

Coronel JOSE A. RAMIREZ MERCHAN

(CONTINUACION)



La sabia legislación Hebrea

Sobre el pedestal de la historia se destaca la figura patriarcal de Moisés, considerado por la crítica universal como el más extraordinario legislador de todos los tiempos, quien por mandato e inspiración de Dios, grabó en lo alto del Sinaí sobre las Tablas de piedra aquel mensaje que la Divinidad envió a su pueblo y que está traducido en las palabras del ilustre Pontífice de la Iglesia Romana San Gregorio Magno, cuando dijo: Qué otra cosa es la Sagrada Escritura, sino una carta que el Señor Todopoderoso ha querido por su bondad dirigir a su criatura”.

El Decálogo y las Leyes Mosaicas, constituyen el más completo tratado de Derecho y han sido recogidos por la humanidad como los únicos caminos que conducen a Dios.

En los Libros Sagrados el Exodo y el Deuteronomio del Antiguo Testamento, aparecen escritos en un puro y diáfano lenguaje los principios reguladores de la vida en comunidad, las normas directrices de la actividad humana, los basamentos filosóficos del Derecho, en una palabra la Ley de Dios, cuyos mandatos han de ser cumplidos fielmente por sus siervos.

Según la versión de eminentes teólogos católicos, las Sagradas Escrituras fueron dictadas por el Espíritu de Dios, quién iluminó la mente de los

autores que las escribieron y se sirvió de sus palabras para hacer llegar hasta nosotros sus preceptos divinos.

La Santa Biblia es la fuente inagotable de luz y de justicia que al manar del sublime pensamiento de Dios, se desborda en torrentes sobre los cauces de nuestra propia existencia.

El mérito grandioso de estos libros lo encontramos en las mismas palabras de Dios quien nos dice: “No se aparte el libro de esta Ley de tu boca: antes con atento ánimo estudiarás en él de día y de noche, para que guardes y hagas conforme a todo aquello que está en él escrito, porque entonces harás próspero tu camino y te gobernarás con prudencia”.

Los Libros Santos, encierran un compendio de lógica y moral ante el cual se inclina humilde la mente humana, sin que le sea permitido transpasar aquellas barreras que corresponden al dominio sobrenatural y están amparadas por el Espíritu de Dios.

Un afamado escritor de la antigüedad, citado entre los múltiples cantores de la Santa Biblia ha dicho: “¿qué os falta en el código de la Ley de Dios? si queréis historia, os la ofrecen los libros de los Reyes: si deseáis filosofía o poesía, la tenéis en los profetas, en Job y en los Proverbios, donde hallaréis más ingenio y espíritu, que en todos los poetas y filósofos juntos, porque allí están las palabras de Dios que es el Solo Sabio, si os deleitan los can-

tares, cantores excelentes son los Salmos, si buscáis antigüedades, son las más remotas y ciertas las que hallamos en el Génesis, en una palabra, la Ley de Dios, nos abastece de cuantos preceptos y consejos necesitamos para nuestra salvación”.

Los Libros Sagrados establecen las regulaciones de los Derechos humanos en todas sus ramificaciones, las normas del Derecho Privado y Público tienen una orientada clasificación y los deberes y obligaciones que surgen como consecuencia de la actividad social, registran un sabio ordenamiento jurídico y han servido de fuente de consulta a los Legisladores de la humanidad.

El Exodo consagra una serie de principios relacionados con los derechos civiles y garantías sociales, con la libertad individual, con la integridad personal, con el derecho de propiedad, con la moral y buenas costumbres, con el honor, con la protección de la familia y asimismo estatuye severas sanciones para los infractores de cualquier precepto social y regula el ejercicio de los derechos en general.

En el Deuteronomio, se reglamentan

los sistemas relacionados con la administración de justicia, la creación de Magistrados ubicados a la entrada y salida de los pueblos según el siguiente precepto:

“Establecerás Jueces y Maestros en todas tus puertas que el Señor Dios tuyo te diere en cada una de las tribus: para que juzguen al pueblo con justo juicio sin inclinarse a alguna de las partes. No serás aceptador de personas ni de dádivas, porque las dádivas ciegan los ojos de los sabios y trastornan las palabras de los justos, administrarás la justicia con rectitud para que vivas y poseas la tierra que el Señor Dios tuyo te diere”.

El Talmud de los Hebreos organiza los sistemas procedimentales que deben seguirse para el castigo de los delincuentes y establece entre otros requisitos el de que para condenar a un sindicado era necesario que se reunieran los Jueces de la ciudad y pensarán detenidamente los motivos de acusación que existieran en contra del sindicado.

Continúa...



MERCEDES-BENZ

Vehículo **TODO TERRENO**

Para uso militar - Ejecución aprobada por OTAN - 6 cilindros - 85 HP/SAE - 6 marchas adelante - 2 atrás
Carga útil 1.5 T. - Velocidad Min. 1.5 kms./h - máx 95 kms./h - Máxima pendiente superable a toda carga 70%



AUTO UNION-DKW



**TODO
TERRENO
MUNGA**

Robusto, Económico, Fuerte como un camión, Tracción a las cuatro ruedas, 10 velocidades, Min. 3 kms./h Máx. 98 kms./h, Máxima pendiente superable 60%, Entregable para 4, 6, 8 personas, Motor de 3 cilindros, Dos tiempos, 44 CV/DIN.

AUTOMERCANTIL LIMITADA "MER-BEN"

CARRERA. 7a. No. 31 - 56
BOGOTA, D. E., COLOMBIA

TELEFONOS 453 - 800
450 - 388 - 456 - 557

Tarifa de Suscripción:

VALOR DEL EJEMPLAR _____	\$ 3.00
VALOR SUSCRIPCION ANUAL ____	\$ 18.00
VALOR SUSCRIPCION POR 2 AÑOS	\$ 30.00
VALOR NUMERO ATRASADO ____	\$ 5.00

El valor de la suscripción puede enviarse por cheque cruzado a:

REVISTA DE LAS FUERZAS ARMADAS

AVENIDA "ELDORADO" CARRERA 50

TELEFONOS Nos. 444-304 444-020 EXT. 137 - OFICINA 430

Dirección Revista Fuerzas Armadas

IDEOLOGIA COMUNISTA Y EL REARME MORAL DE LA DEMOCRACIA

Capitán JESUS ENRIQUE NARVAEZ G.



En el año de 1918 cuando se celebraba el fin de la Primera Guerra Mundial, ya, la Unión Soviética hacía planes para derrotar y esclavizar al Mundo Libre, valiéndose de la guerra de ideas. Su arma principal, el comunismo, es ciertamente una ideología, es decir, que radica en una idea fija, que domina completamente a una persona, hasta lograr que sus motivos, sus pensamientos y su propia vida, sean dedicados incondicionalmente a la lucha para hacer que todos los demás individuos vivan de la misma manera. Es una doctrina que "cree que la mente del hombre debe controlar el mundo por medio de la naturaleza humana explotada".

Existe un fanatismo tan acentuado entre los individuos del ámbito comunista, que se registran infinidad de casos en que el hijo no tiene escrúpulos para sacrificar a su propio padre; tal como aconteció en el seno de una familia china y que el mismo autor del parricidio, lo narra cínicamente con sus propias palabras: "Mi padre era punto fuerte en las sociedades secretas feudalistas. Debido al apoyo de estas sociedades y a su astucia, fue durante nueve años jefe del Sub-districto de Hoching. En marzo de 1950 participó en la rebelión y tuvo que huir. Al principio yo echaba la culpa al gobierno, por falta de comprensión.... Después de haberlo estudia-

do repetidamente, comprendí que no todo lo que hacía mi padre estaba bien..... Me impresionó mucho el ejemplo de un camarada que afrontó correctamente el problema de su reaccionario padre. Inspirado en esto, analicé la rebeldía de mi padre.. Después de haberlo hecho, mi actitud para con él empezó a convertirse de simpatía en aborrecimiento.

Se me informó que el gobierno deseaba que mi familia buscara a mi padre. Me consagré al deber de localizarlo.... Por fin, lo encontré en una pequeña casa de té. Estaba sentado, solo. Encogido y pálido, me costó trabajo reconocerlo. Pero él si me reconoció a mí. Yo estaba contento. ¿No era mi padre? El corazón empezó a latirme más fuerte.. Pero al fin me calmé. Con lágrimas en los ojos me dijo: "Desde que me separé de tus hermanos, no he tenido más remedio que practicar la medicina para vivir. Antes de septiembre el trabajo no faltaba, pero después casi no había nada. El hambre, el frío y la enfermedad acabaron casi con mi existencia...."

Cuando regresé al hotel, caí en un estado de postración. Tenía fiebre alta, mi cuerpo temblaba; me revolví en el lecho, sin poder conciliar el sueño. Los viejos y los nuevos pensamientos se debatían dentro de mí. Me compadecía de mi padre allí solo, de pronto, se encontraba con su hijo y con

qué ansiedad había puesto sus esperanzas en mí! Tras una noche de lucha íntima, por fin eché fuera mis ideas falsas y me confirmé en el principio de "revolución sin compromiso; lucha sin sentimentalismo". Mi posición era firme, de nuevo me trasladé a la delegación de la policía e informé al camarada responsable. Después fuí a donde estaba mi padre y le pedí que se retractara de su pasado y se reformase. "¿Eres capaz de hacerme eso amí?" me dijo, y trató de escapar, diciendo que iba a comer. Pero ya para entonces habían hecho su aparición los camaradas armados. Mi padre no tuvo más remedio que aparentar que estaba dispuesto a reformarse, y lo dejé. Había cumplido con mi deber. Me sentía aliviado. Era feliz porque había librado al pueblo de un individuo peligroso". Esto ocurrió durante la Revolución Comunista en China y es tomado de una fuente oficial.

CAPITAN

JESUS ENRIQUE NARVAEZ GUZMAN

El señor Capitán Narváez Guzmán es Oficial del Ejército del Arma de Ingenieros. Egresó de la Escuela Militar de Cadetes el 4 de mayo de 1951 con el grado de Subteniente.

Durante su vida militar ha desempeñado los siguientes cargos: Comandante de Pelotón en el Batallón "Caldas", Comandante de Pelotón en el Batallón de Construcciones del Ejército, Comandante de Pelotón en el Batallón "Cisneros" y en la Escuela de Ingenieros Militares.

Los cursos adelantados por el señor Capitán Narváez Guzmán han sido los siguientes: Curso de Capacitación para Capitán, Curso Básico de Ingenieros Militares en Fort Gulick C. Z. Panamá.

En el momento se desempeña como Comandante de la Compañía de Formación de Suboficiales y como profesor de explosivos en la Facultad de Ingeniería de la Universidad Nacional.

Objetivo del comunismo

El comunista convencido y bien entrenado sabe por qué lucha. Su consigna es: "La Internacional Soviética será la raza humana". Sus objetivos y problemas de la vida, están bien definidos. Solo obedecen una norma y motivo que consideran únicos: trabajar por la revolución y dominación mundial.

Lenín sostenía con relación a la conducta humana que "Las promesas son como la corteza del pastel, hecha para ser quebrada". La radio Moscú, difundía en 1950 que "Desde el punto de vista de la moralidad comunista, solamente son morales los actos que contribuyen a edificar una nueva sociedad comunista".

León Trotzky en 1914 afirmaba: "Ha pasado la época de la política junto a las chimeneas. Estamos ahora en la fase de la revolución permanente. Esta seguirá sin interrupción hasta que un bando o el otro yazga derrotado en el suelo".

El Secretario General del VIII Congreso Internacional Comunista, estableció los propósitos del partido cuando dijo: "Se nos acusa a veces de apartarnos de nuestros principios comunistas. ¡Qué estupidez, qué ceguera! No seríamos marxistas y revolucionarios leninistas, ni discípulos de Marx, Engels, Lenín y Stalin si no fuéramos capaces de alterar por completo nuestras tácticas y maneras de actuar según lo dicten las circunstancias. Todos estos cambios de táctica persiguen un solo fin: la revolución mundial".

También Kruschew afirmaba en 1959 que "Tarde o temprano el comunismo dominará el mundo. Vivimos la epopeya de la revolución" y dirigiéndose al pueblo norteamericano agregaba, que "llegará el día en que nosotros os enterraremos". Ya en 1957 había manifestado: "Los comunis-

tas destruirán al capitalismo. No con armas nucleares, sino mediante la difusión de la ideología. Estamos tan seguros de esto como de que el sol saldrá mañana. Todo lo que tenemos que hacer es engrasar nuestra ideología con manteca”.

De acuerdo con estas citas cualquiera puede sacar en conclusión, que los comunistas cambian sus tácticas, pero su meta permanece invariable. Que no importa si hablan de paz o de guerra porque están siempre y en todo momento, sosteniendo una guerra ideológica contra el mundo occidental; porque no les conviene lograr su objetivo por medio de la fuerza física, ya que creen que están triunfando sin ella. Así lo afirmó Kruschew ante el Parlamento Hindú, el 11 de febrero de 1960 cuando dijo: “No calculemos la cosa comercialmente ni calculemos las pérdidas que este o el otro bando iba a sufrir. La guerra sería una calamidad para todos los pueblos del mundo”.

“Imagínese lo que sucederá cuando empiecen a caer bombas sobre las ciudades. Estas bombas no distinguen entre comunistas y no comunistas... No, todo ser vivo puede quedar destruido en la conflagración de los explosivos nucleares”.

La estrategia Comunista.

Fue Lenin quien delineó la estrategia comunista que se ha seguido y se está cumpliendo actualmente: “Primero tomaremos a Europa Oriental, (escribía), luego las masas de Asia. Entonces rodearemos a Estados Unidos que será el último bastión del capitalismo. No tendremos que atacar. Caerá en nuestras manos como una fruta pasada de madura”. Este plan se ha cumplido en parte desde Europa, Asia, hasta América. Basta echar una ojeada a un mapa-mundi para localizar el Mundo Rojo.

Durante el XXI Congreso del Partido Comunista Soviético, celebrado el 15 de agosto de 1959, se determinó la línea de acción por seguir contra Estados Unidos que en términos generales es la siguiente:

- 1º—Infiltración en el movimiento obrero especialmente en los sindicatos de acero, de la industria automotriz y del transporte.
- 2º—Creación de un movimiento de juventud comunista, que forme los elementos que reemplazarán a los líderes comunistas de edad avanzada.
- 3º—Conseguir más miembros entre los negros; poner énfasis en los disturbios de la integración racial.
- 4º—Introducir comunistas en las asociaciones vecinales (asociaciones de padres y maestros, etc).

Los objetivos de la estrategia comunista en Europa según Arthur Baker redactor del Times, son los siguientes:

- 1º—Apartar a Inglaterra de Alemania, Francia y Estados Unidos.
- 2º—Promover el comercio de Occidente con Rusia y China.
- 3º—Alentar un socavamiento constante y organizado de los valores morales debilitando así la fibra moral de Gran Bretaña.
- 4º—Abogar por la abolición de las armas nucleares y promover un concepto de coexistencia pacífica que significará la muerte. Rusia alienta a los pueblos de Occidente a hacer lo que les plazca mientras el comunismo se apodera de su país.

Etapas de la expansión comunista.

Las etapas mediante las cuales la Unión Soviética ha llegado a su actual posición se pueden clasificar en militares, políticas y económicas.

Expansión militar.

Antes de iniciarse la II Guerra Mundial, la Unión Soviética era el único país que estaba bajo el control comunista. En 1945, una vez terminada la guerra contra la Alemania Nazi, Rusia, fue la única potencia Aliada que ganó territorio. "Se enriqueció con la anexión de Estonia, Letonia, Lituania, las provincias orientales de Polonia; Besaravia y Bukovina de Rumania; la provincia Carpats-Ruthena de Checoslovaquia, la mitad de Prusia Oriental de Alemania; franjas de Finlandia Tannu Tura, Darién y Puerto Arturo, de China y las islas Kuriles y Sakhalin del Japón". Un record bastante impresionante para una potencia que dice estar en la vanguardia de la lucha contra el imperialismo".

Expansión política.

De la expansión militar de la post-guerra se derivó esta segunda etapa. A medida que el Ejército Rojo se desplegaba a través de Europa Oriental, era acompañado por comunistas entrenados de diferentes países, que aprovecharon la fatiga y el cansancio de las naciones castigadas por la guerra para desparramar su maléfica doctrina marxista-leninista. Rápidamente surgió un modelo. Se integraron frentes unidos en que los comunistas exigieron y lograron ocupar las posiciones claves. Después, la oposición fue eliminada mediante la intimidación, el exilio o la ejecución. Luego siguieron las elecciones "arregladas" y así fueron absorbidos muchos países, con todas las apariencias de legalidad por el bloque comunista.

El fracaso del plan comunista para dominar la mayor parte de Europa, se debió en gran parte a los siguientes factores:

- 1º—La determinación de los Estados Unidos demostrada por el plan de recuperación de Europa.

2º—El plan del punto IV.

3º—La resistencia de las Naciones Unidas, en Korea del Sur en 1950.

4º—La posesión de la bomba atómica por parte de las Potencias Aliadas.

Estos cuatro factores hicieron que los objetivos de la Unión Soviética no pudieran ser logrados inmediatamente por medio de la revolución o la fuerza.

Expansión económica

Uno de los principales objetivos de los comunistas durante los años de post-guerra, fue paralizar la economía del Mundo Libre. "El comercio es el arma soviética más adecuada para producir ese resultado, así como también constituye el principal medio para capturar millones de personas para la ideología comunista".

Una gran estadística canadiense afirmó que: "El comercio se ha convertido en un arma importante en la ofensiva mundial comunista. Primero fue la U.R.S.S., y ahora China Roja que se le unió en un furioso ataque comercial en Asia, tendiente a capturar mercados y con ellos y por su intermedio, las mentes de los hombres libres. Esta nueva táctica comunista tiene por fin minar la fortaleza económica del mundo libre".

En relación con América fue Molotov, quien en 1946, trazó claramente, el objetivo por lograr. En uno de sus discursos decía: "Aún no estamos atacando a América. Pero una vez que la hayamos desprovisto de sus mercados, sobrevendrá la crisis causando confusión. Después que nos hayamos apoderado de sus mercados en Europa, y la hayamos expulsado de Asia y de todas partes, no tendrá mercados que inundar con sus productos. Disminuirá su producción y seguirá el desempleo. Nuestra oportunidad de arreglar cuentas con América habrá llegado".

Para obtener el control sobre las víctimas que los rusos han elegido, en estos últimos doce años, han determinado el logro de dos objetivos:

- 1º—El incremento de la fuerza económica del bloque Soviético.
- 2º—La disminución de la fuerza económica del Mundo Libre.

Para alcanzar el primer objetivo antes citado, la Unión Soviética somete el nivel de vida de los países que controla, a los requerimientos de su plan y organiza a cada país, en tal forma que su producción contribuya con mayor eficacia al objetivo común sin entrar a considerar sus propias necesidades. Es decir los exprime económicamente. "La máxima potencia de esta fuerza combinada ya está produciendo un marcado efecto que va en aumento". También ha obtenido éxito en perjudicar a los lazos comerciales con el Mundo Libre y sobre todo en ligar países al círculo soviético, mediante vínculos económicos de los cuales llega a depender su existencia. Tal como es el caso de Cuba, primer país Hispanoamericano que cae bajo el yugo comunista.

Es un hecho comprobado, que los rusos ya no necesitan emplear la conquista militar o política porque disponen de anzuelos económicos más rápidos y eficaces, particularmente tentadores para aquéllos países que gozan de un independencia reciente y cuya "economía tambaleante" no puede rechazar la oferta rusa aparentemente desinteresada de productos o empréstitos a precios inferiores a los del mercado común. El plan Soviético consiste en convertir a esos "estados clientes" en estados dependientes controlados y hasta donde sea posible, en estados satélites. Así lo confirma Krushev cuando en uno de sus discursos dijo: "Mediante el comercio podemos destruir a otras potencias que

se nos oponen". En la revista de New York Times de julio de 1959 aparecen unos datos que indican que las rentas rusas al mundo en conjunto, han aumentado de US \$ 250'000.000 poco antes de 1940 a US \$ 1.800'000.000 en 1950, y a más de US \$ 4000'000.000 en 1958. Las cifras de las importaciones en esos años fueron aproximadamente las mismas que las de las exportaciones.

En relación con el segundo objetivo económico, o sea disminuir la fuerza económica del Mundo Libre, la Unión Soviética, ha concentrado sus esfuerzos para mermar la cantidad de mercaderías producidas para la exportación en el mundo occidental, fomentando huelgas y descontento, y en aumentar su precio elevando los salarios y el costo de producción de manera que no puedan competir en los mercados mundiales. En esta forma están cumpliendo la consigna de Lenin cuando expresó: "Es necesario... recurrir a toda clase de estratagemas, maniobras, métodos ilegales, evasivas y subterfugios, con el único fin de introducirse en los sindicatos, permanecer allí y llevar adelante una actividad comunista dentro de ellos a toda costa".

Frentes comunistas

Actualmente los comunistas mantienen inescrupulosa e ininterrumpidamente cuatro clases de frentes que son:

1º—El frente de la paz

La emplean para ocultar y disimular la guerra económica. El cominform que se estableció en 1947, tenía como "grito de batalla": por una paz permanente por la democracia del pueblo". La Unión Soviética lanzó una campaña para destruir los cimientos sobre los cuales descansa la economía

del Mundo Libre, con frases tales como: "Coexistencia Pacífica" y "Competencia amistosa". En esta forma la paz continúa siendo el grito pero la guerra continúa siendo la realidad.

En 1931 Dimitri Mamulsky trazó el objetivo del movimiento por la paz diciendo:

"La guerra a muerte entre comunismo y el capitalismo es inevitable. Hoy, naturalmente no somos bastante fuertes como para atacar. Nuestra política consiste en adormecer a América burguesa mediante el lanzamiento del más espectacular movimiento por la paz que se haya visto. Concesiones, nunca oídas serán otorgadas. Los países capitalistas, estúpidos y decadentes, se regocijarán de cooperar en su propia destrucción. Saltarán de alegría ante otra oportunidad de ser amigos, pero tan pronto como bajen la guardia, los aplastaremos con el puño cerrado".

Kruschev en 1955 sostenía; "Victoria para el socialismo. No necesitamos ir a la guerra para obtener esta victoria. La competencia pacífica será suficiente".

2º—El frente del intercambio cultural

"La campaña de paz lanzada hoy con la guerra comercial asume cada vez más la forma de persuadir a la gente de que los comunistas son, en realidad, personas iguales a nosotros; amantes decididos de la paz y razonables, y que debe ser de nuestro mutuo interés entendernos y comerciar recíprocamente".

Pero la verdad es otra. Es necesario revisar los acontecimientos recientes para evitar ser engañados como Chiang Kai Chek quien fue traicionado y el territorio continental y Manchuria fueron incorporados a China Roja.

Si ya se sabe que la política cardinal de la "Guerra Fría" es engañar, no se debe permitir que los soviéticos

tengan nuevamente otro éxito. Es sabido por todos que cada movimiento del comunista tiene por fin adormecernos y hacernos sentir que todo está bien y que todo seguirá bien, si continuamos como hasta ahora. Mientras que en realidad, marchamos derecho al desastre. Este es el verdadero propósito de las exhibiciones culturales de que hace ostentación el Soviet. Es el objetivo de las visitas de Mikoyan y de Koslov. Por eso estuvo aquí en Bogotá el yerno e hija de Kruschev. Dizque para lograr un mayor acercamiento cultural a lo que ellos denominan "un retorno a la camaradería soviético-americana".

En cierta ocasión, un empresario americano le pidió a Stalin por primera vez que enviara el Ballet Bolshoi y Stalin replicó que le gustaría hacerlo pero que tenía problemas en Manchuria y que lo necesitaba allí. ¿Por qué? porque el citado ballet no es esencialmente un elemento de cultura, sino un arma de guerra.

Es así como queda demostrado que todo problema o situación tales como, Berlín, Ginebra, visitas amistosas, intercambios culturales, son utilizados por los rusos para realizar el objetivo primordial: la revolución global.

3º—El frente de la Iglesia

El escritor Eudocio Ravines, fundador del Partido Comunista del Perú y ex-profesor de la Academia Leninista de Moscú quien después de romper con Rusia, escribió "La Gran Estafa", libro en el cual revela las tácticas comunistas, sostiene que en 1959 se reunieron en Pekín Kruschev y Mao Tse-Tung para estructurar un plan para destruir a EE. UU. mediante la conquista de América Latina.

Allí convinieron que el "comunismo tenía que infiltrarse en aquellos sectores de la sociedad que no son

antagónicos, hasta penetrarlos, utilizarlos y destruirlos", y concluían que eso lo harían a través de las Universidades de las tres Américas y especialmente a través de las Iglesias Católica y Protestante. Ravines, agregaba: "La crisis fundamental es espiritual, pero la religión por sí misma no es suficiente para llenar el vacío ideológico. Por lo tanto, el comunismo es capaz de explotar los sentimientos irracionales más profundos en el corazón del hombre, tales como el nacionalismo exaltado y la segregación racial". Además, los comunistas han iniciado una nueva línea de acción, para tratar de alejar a los cristianos de una ideología-efectiva; cuando afirman que: "En el occidente necesitamos el cristianismo pero no una ideología". Esto indica que el comunismo constituye una verdadera amenaza para la religión y que en consecuencia es conveniente que los cristianos vuelvan a vivir el verdadero cristianismo, antes de que sea demasiado tarde. Porque la religión es la mejor arma para combatir el materialismo comunista.

4º— El frente de la coexistencia

La palabra "coexistencia" significa para los rusos, la conquista mediante todos los métodos, menos la guerra armada. Cuando un comunista pronuncia esta palabra coexistencia, lo que quiere decir es que Rusia mantiene el derecho de dominar sin restricciones en su propia esfera. También significa, libertad para que la Unión Soviética difunda su veneno ideológico por medio del teatro y la propaganda de subvencionados por el estado. Y para maquinar revoluciones y crisis internas mediante los Partidos Comunistas del Mundo. Además la "Coexistencia pacífica facilita a la Unión Soviética el derecho de infiltrarse en las democracias sin que los

países democráticos tengan el derecho de decir lo que quieran sobre el comportamiento soviético". Debido a la mal denominada "coexistencia pacífica" es que Rusia no es interferida cuando interviene difundiendo en todos los continentes la segregación racial, como en Little Rock.

Pero en cambio, América encuentra fuerte oposición cuando expresa simpatía por las naciones cautivas.

China es libre para destruir al Tibet. Pero América no es libre para rescatar a Cuba".

Después de todo lo más impresionante, "no es que Rusia y China sean lo que realmente son, sino que las democracias se pueden convertir en lo que los rusos y los chinos quisieran que fueran: "Sus dóciles instrumentos para nuestra propia destrucción".

Conclusión

La solución para todos estos problemas que ofrece el comunismo en América, debe ser una ideología fuerte que sea capaz de enfrentarse al comunismo, porque el factor decisivo, en este caso, es la ideología. "El doctor S. D. Cornell, Jefe Ejecutivo de la Academia Nacional de Ciencias de los Estados Unidos y uno de los que participaron en la concepción del Primer Satélite artificial, al hacer uso de la palabra, en una reunión científica en Washington, dijo: "Nosotros los científicos sabemos que el mundo puede ser destruido entre la hora del almuerzo y la del té, naturalmente, necesitamos mantener nuestro ejército y nuestro poderío científico y productivo, y necesitamos desarrollarlos. Pero, lo único que podemos hacer con estos medios es ganar tiempo. La victoria debe ser ganada por otros medios".

"Lo que es básicamente una lucha ideológica solo puede ganarse con una ideología superior" que de a los hombres una ideología moral, un nuevo

motivo para la industria y el comercio, y una nueva base para lograr una acción conjunta.

Esa solución, es la que nos brinda un movimiento espiritual que se inició en Inglaterra en el año de 1950, con el nombre de "Rearme Moral".

El doctor Frank Buchman, fundador de este grandioso movimiento sostiene que "Solo un nuevo espíritu en los hombres puede traer un nuevo espíritu en la industria.

Porque la industria puede ser la pionera de un nuevo orden, en el que el servicio nacional reemplaza al egoísmo, y la planificación industrial esté basada sobre la guía de Dios. Cuando los trabajadores, los directores y el capital se conviertan en socios bajo la guía de Dios, la industria ocupa su verdadero lugar en la vida nacional".

El "Rearme Moral" combate la ideología comunista, tratando de crear un nuevo tipo de hombre que descubra que "el problema básico de la industria no es económico sino moral". Este movimiento antagónico al comunismo, estriba en cuatro principios morales: **honestidad absoluta - pureza absoluta - desinterés absoluto y amor absoluto**, que hacen posible decidir las cuestiones sobre la base de "lo que es justo" y no "quien tiene la razón".

William Penn planteó claramente la alternativa entre "Rearme Moral" y comunismo cuando dijo: "Los hombres deben escoger entre ser gobernados por Dios o condenarse a ser regidos por tiranos".

Esta es la alternativa para la industria a la lucha de clases, y a través de la adopción de la lucha de clases por parte de obreros y patronos es como el comunismo ha logrado su gran penetración en industrias clave. "Su dominio, solo puede ser roto por hombres y mujeres armados con la estrategia, la unidad y la dedicación de una ideología superior. Esto se obtie-

ne mediante la aceptación de la guía de Dios, con lo cual cada hombre puede saber la acción inmediata que puede y debe tomar".

El objetivo del "Rearme Moral" es inculcar a la juventud una fuerza moral combativa, al servicio del bien. Es orientar la juventud, para fijarle una meta, una nueva ideología, a fin de que pueda combatir el comunismo.

El día de la llegada de Nikita Krushchev a los EE. UU., el doctor Frank Buchman hizo la siguiente declaración: "Ya no nos queda gran cosa de nuestro patrimonio moral. Piensen simplemente a dónde irá nuestra democracia si no insistimos sobre la importancia de un clima moral. Algunos de nosotros hemos estado tan ocupados con nuestros propios asuntos que nos hemos olvidado de ocuparnos del país. A menos que nuestra nación recobre su verdadera ideología, el caos es inevitable. Nuestro destino es obedecer la dirección de Dios. El verdadero combate, hoy en el mundo no se realiza entre las clases sociales ni entre las razas. El combate es entre Cristo y el Anti-Cristo. "Escoged hoy a quién queréis servir".

El "Rearme Moral" es la verdadera ideología de la democracia porque le da la fibra moral que hoy le falta. Realmente la elección para el mundo actual no es guerra o coexistencia. Es el Rearme Moral o el Comunismo.

Bibliografía:

"Lenin" de Ossendowski.

Problemas de Comunismo (Vol. VII).
Nº 5).

Problems of Communism (Vol. X Nº 1).

Ideología y Coexistencia.

Revistas sobre "Rearme Moral".

"La Gran Estafa" de Eudocio Ravines.

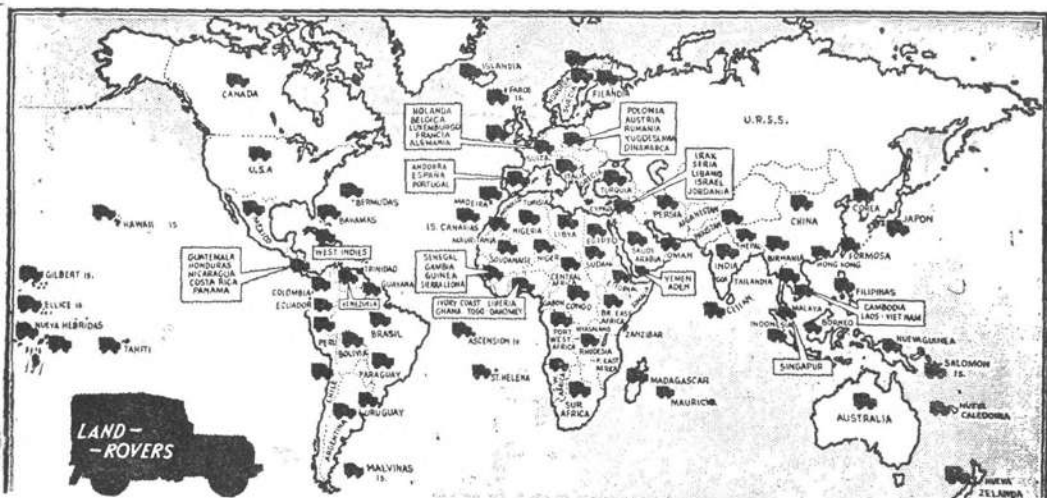

En cualquier lugar del mundo LAND ROVER no tiene sustituto.

LAND-ROVER está en todo mundo.

LAND ROVER, con propulsión en las cuatro ruedas ha demostrado ser el vehículo sin igual para agricultores, ganaderos, fuerzas armadas, ingenieros, exploradores, colonizadores, médicos rurales, misioneros, etc.,

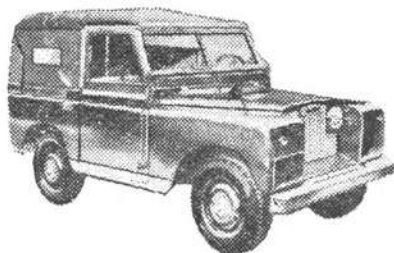

12 años de diaria experiencia en los países en pleno desarrollo. Siempre la acción por todos los caminos y abruptas montañas. Siempre dedicados a múltiples tareas en todos los frentes de trabajo. Siempre presentes donde empieza la riqueza de los pueblos.

DISTRIBUIDORES:

**JAIME DURAN
& CIA. LTDA.**

Bogotá - Cali

G. N. HUTCHINSON
Barranquilla

AGENTES EN LAS PRINCIPALES CIUDADES DEL PAIS

Revista de las Fuerzas Armadas

RESOLUCION EJECUTIVA N° 0296/59

Tarifa Postal Reducida Inscripción 273/60

Registro de Propiedad Intelectual

Edición de 5.000 ejemplares para distribución interior, así:

Armenia	Manizales
Barrancabermeja	Medellín
Barranquilla	Melgar
Bucaramanga	Neiva
Buenavista	Palmira
Buga	Pamplona
Cali	Pasto
Cartagena	Pereira
Chaparral	Popayán
Chiquinquirá	Puerto Berrio
Cúcuta	Santa Marta
Cunday	Socorro
Florencia	Sogamoso
Ibagué	Tunja
Ipiales	Villavicencio
Libano	Yopal

Igualmente se despacha a las demás ciudades importantes del país.

Servicio de canje y suscripciones en los siguientes países:

Argentina	Honduras
Bolivia	México
Brasil	Nicaragua
Chile	Uruguay
Costa Rica	Panamá
Ecuador	Paraguay
El Salvador	Perú
Guatemala	Venezuela

VARIOS Y EXTRANJERA

En esta Sección:

Aprovechamiento Integral del Lago
de Tota - Democracia y FF. AA. -
Mecánica Práctica - Técnica al Día.

APROVECHAMIENTO INTEGRAL DEL LAGO DE TOTA



Doctor JULIO PLAZAS OLARTE

Desde el año de 1929 ha venido aprovechándose el caudal sobrante de este lago en la irrigación del Valle de Sogamoso, con la correspondiente autorización del Ministerio de Agricultura. Fueron los señores Sánchez, antiguos dueños de la "Hacienda de la Compañía" quienes construyeron el túnel del Boquerón para el regadío de sus tierras.

Ya en servicio el túnel de Cúitiva, los municipios de Sogamoso, Firavitoba, Cúitiva, Iza y Tota, obtuvieron del Ministerio mercedes de agua para el regadío y para sus acueductos. Con base en esta solicitud, fueron autorizados por el Ministerio hasta una cantidad de 1 metro cúbico por segundo, de los cuales correspondieron a Sogamoso 500 litros. El resto quedó repartido proporcionalmente entre los otros municipios.

En 1952, y mediante el Decreto N° 1111 del Gobierno Nacional, modificó las servidumbres anteriores, fijadas por el Ministerio en 1 metro cúbico para la irrigación y en 1 metro cúbico para los citados municipios. Ya estaba en marcha la instalación de Acerías Paz de Río, y se necesitaba una fuente de suministro capaz y permanente para esta empresa. Este decreto modificó las servidumbres de la irrigación y de los pueblos, las redujo a la cuarta parte, es decir, a 550 litros por segundo, y

el resto del agua lo otorgó por merced a las Acerías.

Acerías construyó un primer acueducto, actualmente en servicio, de 240 litros-segundo, en tubería Eternit de 16" y 12" de diámetro en la ladera, utilizando cámaras de quiebre de presión para no utilizar el salto hidroeléctrico. Se dejó por el momento a un lado la ley N° 41 de 1939, que ordenaba la construcción de la Central Hidroeléctrica de Tota, y las disposiciones del mismo Decreto N° 1111 que ordenaban a las Acerías dejar a salvo la utilización de esta energía para el Departamento de Boyacá.

Cuando en 1957, Acerías contempló la necesidad de sus ensanches, se pensó en la construcción de un nuevo acueducto, y naturalmente, se ordenaron nuevos estudios por parte de esta empresa. Fue así como la Casa Tipton, adelantó una investigación a fondo de las posibilidades de utilización del Lago de Tota, es decir, de los caudales sobrantes que daban nacimiento al Río Upía y que se perdían hacia los Llanos Orientales y de la utilización del salto hidroeléctrico. Estos estudios de la Casa Tipton constataron un caudal sobrante en todo tiempo de 3 y medio metros cúbicos-segundo, incluyendo la hoya del Río Olarte.

Más tarde en 1958, Acerías contrató con A. Salgado y Cía., el estudio de un

proyecto de utilización de las aguas para generación de fuerza eléctrica. Tal proyecto, muy completo por cierto, que incluye planos, presupuestos, etc., fijó en 8.250 Kilo-Watios la potencia utilizable con 3 y medio metros cúbicos segundo, de los cuales, y a la salida de la planta eléctrica, continuaría llevando hacia Belencito 2 y medio metros cúbicos-segundo. El resto, 1 metro cúbico-segundo, queda disponible para necesidades de la irrigación y de los acueductos de los municipios anteriormente mencionados.

Actualmente Acerías tiene construído su nuevo acueducto, para 2.500 litros-segundo, con destino a sus ensanches, desde Belencito hasta Cuítiva, y está esperando desde hace dos años las instalaciones de la Central Hidroeléctrica para ponerlo en servicio. Se trata de una inversión de unos \$ 20.000.000.00 en números redondos, que es vital para el desarrollo y ampliación de esta Empresa y que muy posiblemente sea suficiente no solo para Acerías sino para el establecimiento de industrias complementarias de la Siderúrgica, pues un caudal de dos y medio metros cúbicos por segundo, es precisamente el que utiliza actualmente el Distrito Especial de

Bogotá para su nuevo acueducto de Tibitó. Parece pues que por grandes que sean los ensanches de Acerías en el futuro, le quedará sobrando agua que bien puede utilizarse en el desarrollo industrial o en el riego a presión del Valle de Sogamoso.

Pero mientras se construye la Central de Cuítiva o Tota, hoy financiada por el departamento de Boyacá, la mayor parte del agua que se utiliza desde 1929, continúa cayendo por las laderas de la montaña, sin entubarse, produciendo una continua y gigantesca erosión que hay necesidad de cortar de inmediato, entubando el agua en el pen-stock de la planta de Cuítiva.

En resumen, las aguas de Tota, han venido utilizándose, durante un cuarto de siglo en la irrigación del Valle de Sogamoso, y en los acueductos de Sogamoso y de Belencito. Además para el futuro desarrollo de las ciudades del Valle como Duitama, Paipa e inclusive Tunja, es la única fuente de suministro capaz y duradera. Claro está que 1 metro cúbico sobrante que deja el proyecto de Acerías para irrigación y acueductos no es suficiente pero hay posibilidades de llevar al embalse nuevas fuentes de suministro y hay necesidad de estudiarlas.

DOCTOR

JULIO ERNESTO PLAZAS OLARTE

Ingeniero Civil de la Facultad de Ingeniería de la Universidad Nacional. Ha desempeñado entre otros cargos el de Jefe de la Construcción del Malecón de Barrancabermeja, Ingeniero de Fomento Municipal del Departamento de Boyacá, Técnico del Municipio de Bogotá, Gerente Fundador de la Compañía de Servicios Públicos de Sogamoso, Ingeniero Jefe del Acueducto de Pereira y Técnico de Bavaria. En la actualidad es Secretario de Obras Públicas del Departamento de Boyacá.

Entre las iniciativas del Ingeniero Plazas figuran: construcción de la Central Hidroeléctrica de Tota, acueducto regional para los valles de Sogamoso y de Duitama e irrigación a presión en el Valle de Sogamoso.

Conservación del Embalse.

Cumpliendo las disposiciones del Decreto N° 1111 de 1952, Acerías construyó el cierre del Desaguadero y la desviación del Río Olarte, en 1961. Los efectos de esta obra se sintieron bien pronto; una elevación de casi 1 centímetro por día en 57 kilómetros cuadrados de superficie, en tiempo de invierno. En el curso del presente año, la recuperación del embalse fue tan considerable, que el nivel perdido por el lago desde 1929, se recuperó totalmente; fue así como el nivel subió continuamente desde abril, hasta alcanzar 1,20 metros en julio 26, día en que los

vecinos de Pueblviejo, en una asonada, volaron con dinamita la presa construída por Acerías para la recuperación del embalse.

Creemos que el Gobierno Nacional, de común acuerdo con Acerías y el Departamento de Boyacá, debe proceder de inmediato a la reconstrucción de la obra de cierre del Desaguadero, y a conservar la desviación del Río Olarte, si se quiere evitar que en el próximo verano, el nivel descienda aún más que en los veranos anteriores. Además debe tenerse en cuenta que las tierras reclamadas por los ribeños fueron dejadas por el continuo descenso del nivel desde la utilización del túnel de Cúitiva, y que pertenecen al lago, es decir, a la Nación. Sería muy conveniente, por otra parte, la adquisición de estas tierras, hasta la carretera de circunvalación, para evitar la repetición de estas asonadas.

Con el resultado anterior quedan confirmados los estudios de Tipton, sobre conservación del embalse; es pues un hecho evidente que se puede comprobar de inmediato que hoy salen aguas por el túnel de Cúitiva para la irrigación, los acueductos y también por el Río Upía o Desaguadero, y que si no se hubiera roto la pequeña presa de Acerías, la recuperación del embalse hubiera sido completa. en este año de 1962.

No hay pues en este momento dificultad alguna de orden técnico que impida poner en marcha la construcción de la Central de Cúitiva; al contrario, es indispensable para poner a trabajar el nuevo acueducto de Belencito. Por otra parte la producción de 8.250 kilovatios con \$ 12.000.000.00, a menos de \$ 1.500.00 el KW., no es cosa que se encuentre en cualquier parte. Se trata de una producción de energía hidroeléctrica que viene a complementar la Termoeléctrica de Paipa, y a rebajar sus costos de operación.

Posibilidades de incrementar el caudal y el aprovechamiento hidroeléctrico.

Si alguna ventaja tiene el embalse de Tota es la posibilidad de aumentarlo considerablemente: por la hoya del Río Upía, hay la posibilidad de desviar hacia el lago, con pequeños canales o tuberías de presión, las quebradas del "Chodal" y de la "Sarna". Estos son caudales semejantes al del Río Olarte, del orden de los 800 litros por segundo de caudal promedio.

Por el lado del Cusiana, existe la posibilidad de reforzar el embalse considerablemente con un túnel de 7 kilómetros de largo, para utilizar las aguas de este río especialmente en tiempo de invierno. Esta obra con un costo aproximado de \$ 30.000.000.00 inclusive la presa y obras de desviación permitiría llevar a Tota no menos de 6 metros cúbicos segundo en todo tiempo, lo cual aumentaría todas las posibilidades: aumento del caudal de riego para hacerlo suficiente de toda la extensión del Valle de Sogamoso, Duitama, Paipa, Tunja; aumento del potencial hidroeléctrico que desligado ya del acueducto de Belencito permitiría un potencial de por lo menos 50.000 kilovatios; aumento de las disponibilidades de agua para los acueductos de instalaciones industriales y de las ciudades mencionadas anteriormente.

Como está para terminarse ya la integración de los sistemas de líneas de transmisión de energía en el Oriente Colombiano, no hay realmente razón valedera para no utilizar este potencial hidroeléctrico complementario del térmico de Paipa, pues la energía sobrante puede utilizarse de inmediato en Bogotá o en Santander, mientras desaparece el sub-consumo actual en la región del Departamento de Boyacá.

EL "INA"

COLABORA CON LAS FF. AA.

"El Abastecimiento, es pues, una tarea vital para el Ejército, y debe funcionar sobre la base de un mecanismo capaz de garantizar la continuidad de las operaciones. Las condiciones más importantes del Abastecimiento estriban en que éste debe ser seguro, oportuno y suficiente; y ningún motivo ajeno a su servicio debe producir ni justificar dilación alguna en su funcionamiento, la que redundaría en perjuicio de la aptitud física y combativa de las tropas y también de las necesidades propias del abastecimiento".

EXTRACTADO DEL LIBRO:

"SERVICIO DE INTENDENCIA EN LAS TROPAS, EN
GUARNICION Y EN CAMPAÑA"

AUTOR:

Teniente Coronel de Intendencia Argentina,
D. CESARIO CARDOZO

LEY 5ª. DE 1944

"ARTICULO 14 – En la distribución de artículos alimenticios el Instituto Nacional de Abastecimientos dará preferencia al avituallamiento de las Fuerzas Militares".

Se sugiere a las Unidades interesadas entrar en contacto con las agencias del INA en el país, donde de acuerdo con la ley se les dará las prioridades del caso.

BANCO
DE LA
REPUBLICA
MUSEO DEL ORO

HORARIO:

*Está abierto para el público
en general, de lunes a vier-
nes, de las 9 a. m. a las 5 p. m.*



DEMOCRACIA Y FUERZAS ARMADAS

Doctor JOSE MANUEL SARAVIA

Conferencia pronunciada el 5 de septiembre de 1961 por el Dr. José Manuel Saravia en la Escuela Superior de Guerra. Buenos Aires Argentina.

SUMARIO

I — **La democracia:** concepto verdadero. Raíces. Regímenes no democráticos.

II — **Las Fuerzas Armadas:** a) su organización, espíritu y virtudes ante los principios democráticos. b) El predominio militar y tendencia a controlarlo. Reparación actual de la influencia militar. Causas principales del fenómeno: 1º motivos derivados de la organización militar; su postura de equilibrio dinámico; 2º el vacío dejado por los políticos; 3º la actual amenaza de guerra. c) Conclusiones.

— I —

LA DEMOCRACIA

Su concepto

El tratamiento de cualquier tema vinculado a la "democracia" requiere, como paso previo, una labor de definición y de discernimiento. La palabra "democracia" ha sido utilizada con tanta frecuencia para aludir a concepciones y realidades diferentes que, en nuestro tiempo, sirve a la manera de un rótulo vistoso susceptible de ser despegado y de adherirse a recipientes

de diverso contenido. El planeta está dividido en bloques que parecen irreconciliables y cuya enemistad básica se asienta en hondas discrepancias ideológicas y en una contradicción esencial entre sus respectivas visiones del mundo y de la vida. No obstante ambos bloques se empeñan en llamarse "democráticos" y en atribuirse mutuamente el haber falseado el concepto de la verdadera "democracia". Esta preocupación que exhiben las tendencias más dispares por mostrarse en el papel de intérpretes auténticos de la "democracia", es sugestiva. Indica, por sí sola, que tras la palabra "democracia" se esconde un substrato muy valioso, una de las más preciosas conquistas del género humano, que es menester preservar y perfeccionar. Y, ¿cuál es ese substrato?

Aunque resulta difícil hablar de permanencia en una época que se transforma con rapidez; que ha asistido a la crisis de valores, conceptos e instituciones, de la ética y las leyes, de las bellas artes y los sistemas de la verdad, la democracia se nos aparece como el término de una evolución, como destinada a subsistir y a perdurar. Entendida en su verdadero sentido, la democracia implica la concilia-

ción profunda entre el universo de la persona y el de la sociedad, y marca así el camino para salvar a la humanidad tanto del individualismo anárquico como del colectivismo del hombre-masa.

El concepto de democracia, y es menester insistir desde un principio en esto, no se identifica con ningún régimen político o económico. Sus fundamentos y postulados pueden acomodarse a una forma de gobierno monárquica o republicana, aunque tienen sin duda en la república su más normal y propicia manera de expresarse. Y en lo económico, no cabe tampoco identificar la democracia con el sistema capitalista ni con ninguno de los que lo han precedido o pudiesen sucederlo.

Son muchos los tratadistas de derecho público que, al referirse a la democracia, aceptan las definiciones tradicionales que de la misma dieron los

filósofos griegos y romanos. La "democracia", según estos, sería simplemente una forma de gobierno, y la práctica de la democracia estaría sujeta a cambios y transformaciones y variaría paralelamente a la manera en que se modificasen los gobiernos.

Según otros —y esta interpretación predomina entre quienes se oponen a las llamadas "democracias populares"— la democracia sería inseparable del sistema económico liberal, tal como hoy lo conocemos. La democracia sería, pues, una fuerza eminentemente conservadora, puntal y defensa de tal sistema.

Por fin, las tendencias emergentes del marxismo asimilan teóricamente la democracia a la igualdad social y económica. En ausencia de tal igualdad, la esencia de la democracia sería fundamentalmente revolucionaria.

La realidad ética e ideológica de la democracia, la verdadera noción de ésta, es, empero, bien distinta. Se asienta en el reconcimiento del hombre como persona, con sentido profundo y no superficial, sujeto activo de las relaciones sociales, con origen divino y destino ultraterreno, fin y no medio de cualquier organización. Encarna un estado de espíritu y una filosofía de la vida humana y de la política.

Raíces de la democracia

Las raíces de la democracia están hundidas profundamente en el suelo del cristianismo. Aparecen, pues, muchos siglos antes de Kant y de Rousseau.

Fue el cristianismo el que proclamó, a una humanidad dividida por odios, el precepto del amor; el que enseñó que todos —esclavos, plebeyos, extranjeros, pobres y ricos, nobles y patricios— son iguales, hijos del mismo Dios y redimidos, sin distinción, por Cristo; el que mostró la dignidad eminente de cada alma humana, hecha

JOSE MANUEL SARAVIA

Natural de Córdoba, Argentina

Doctor en Derecho y Ciencias Sociales de la República Argentina, donde ha ejercido su profesión en forma ininterrumpida durante 37 años.

Durante su vida profesional el señor doctor Saravia ha desempeñado los siguientes cargos: Profesor Extraordinario de Derecho Civil en la Facultad de Derecho del Salvador (Buenos Aires); Profesor Titular de Derecho Civil de las Facultades de Buenos Aires y Córdoba; Sub-Secretario de Educación de la Argentina. Miembro en varias ocasiones de la comisión integrada para reformar el Código Civil; Delegado a Conferencias de la Interamerican Bar Association en las cuales presidió el comité de Derecho Civil.

Además de los libros escritos, conferencias dictadas y trabajos publicados sobre temas jurídicos, sociales e históricos, pertenece a las asociaciones: International Law Association e Instituto Popular de conferencias del diario "La Prensa".

Ideológicamente el señor doctor Saravia, se ha distinguido por su inquebrantable adhesión a las causas democráticas, por las cuales ha luchado y lucha sin desmayos de ninguna especie.

a imagen de Dios; el que presentó al trabajo —con Jesús, carpintero de Nazaret, y con los apóstoles, la mayor parte de ellos artesanos— no como una maldición sino como actividad noble, condición para la salud y vida del hombre. Despertó la esperanza en un mundo que había caído en la desesperanza. Proclamó la tolerancia, la unanimidad, el triunfo sobre la muerte y el pecado, la posibilidad de que desde el abismo del mal pudiera ascenderse a la cima de la santidad. Instruyó acerca de la superioridad del espíritu respecto de la materia; sobre la obligación de gobernar con justicia y de administrar los bienes materiales para el bienestar común; sobre la vocación de todos a la libertad, que León XIII, en una de sus grandes Encíclicas, llamó el bien más excelso de la naturaleza. De una concepción del hombre como hijo de Dios y hermano de Cristo, llamado a una vida sobrenatural en unión con Dios, solo podía surgir una doctrina política asentada sobre la afirmación ético-histórica de que el ser humano posee una dignidad substancial, de que el Estado fue hecho para el hombre, y de que el hombre es libertad.

El cristianismo no está atado a la democracia pero, a la inversa, la democracia se encuentra indisolublemente ligada al cristianismo. Tocó a los no católicos, a los racionalistas del siglo XVIII, participar en la promulgación de los derechos del hombre y del ciudadano, y a los puritanos de América la abolición de la esclavitud. Pero en el mensaje cristiano estuvo el origen y base de esos movimientos. Más tarde, sin embargo, porque no se mantuvo fidelidad a aquel mensaje, porque hubo contradicción entre el ideal y los métodos, porque se perdió de vista lo trascendente y la cruzada comenzó a librarse por fantasmas erigidos en ídolos —progreso, máquinas, felicidad, marxismo, revolución social, raza, téc-

nica, etc.— se extendieron por el mundo resultados opuestos a los principios auténticos de la filosofía democrática.

El criterio para distinguir la democracia de lo que no lo es, resulta, sin embargo, muy simple. Si hemos de formularlo negativamente, podemos decir que no es democrático ningún sistema que, sean cuales fuesen sus proclamas o reconocimientos verbales, omita asignar al hombre la jerarquía primordial que le corresponde, o desconozca la dignidad suprema de la persona individual o restrinja indebidamente la libertad.

Regímenes no democráticos.

No son por cierto democráticos, aunque sus cultores y propagandistas insistan en así calificarlos, los regímenes políticos que desconocen la naturaleza trascendente del hombre; los totalitarismos antiguos y modernos, de izquierda o de derecha, para los cuales el fin de la sociedad aparece como algo extraño a la persona humana, y que subordinan el hombre a la consecución de aquel fin extraño, ya sea éste concebido como el de una clase, de una raza, de un Estado determinado o de un problemático edén terrenal futuro. En esos regímenes no hay siquiera una parodia de democracia. Se pisotea a la persona, mientras más insistientemente se habla de los derechos humanos y se invoca el nombre de democracia. Tampoco existe democracia en las tiranías que todavía perduran en algunos países de América, en los cuales la voluntad omnimoda del tirano es la única ley, ley ésta que, como ocurre en Cuba, suele servir de única justificación a una farsa sangrienta. Hay cínicos y malvados que perciben la impostura y la utilizan para sus fines, pero hay otros, muchos otros, que no la sienten, ni tienen conciencia de ella. En esta época de confusión, el

esclarecimiento resulta a veces madeja difícil de deshilar.

Pero tampoco realizan plenamente la democracia o están apartándose del ideal democrático, otros regímenes que, en el devenir histórico, a la luz de postulados materialistas a los cuales han ido prestando adhesión creciente o de vastas estructuras o circunstancias creadas por el dinamismo económico o social, han ahogado al hombre individual, de carne y alma, que debe ser fin y no medio de toda sociedad humana. Es ésta la gran tragedia de la comunidad tecnocratizada. En muchos de nuestros países de occidente, el hombre corriente ya no cuenta, carece de poder frente a fuerzas que lo arrastran y que él no comprende ni gobierna. En el fondo es como si no existiera. Ha sido reemplazado por el hombre-masa, por el hombre-organización, es decir, por el no-hombre. En esos países, en todo caso, se vive una democracia política puramente formal, pero falta la estructura social en que debe consistir su contenido. Se agrega a esto que en varios de esos países el gobierno es ejercido o por lo menos compartido por conjuntos sin legitimación de base y en cuyo seno se mueven tendencias estructurales diferentes. Se habla con acierto de grupos de presión y de grupos de poder. Entre esos grupos se menciona a las Fuerzas Armadas.

II

LAS FUERZAS ARMADAS

Definido el verdadero concepto de democracia, se impone dilucidar en qué medida las Fuerzas Armadas resultan puntal o pueden transformarse en amenaza para las instituciones democráticas. A los efectos de este esclarecimiento, procuraré dar respuesta a los siguientes interrogantes: a)

¿constituyen, acaso, las Fuerzas Armadas en razón de su organización interna y del espíritu que anima a sus integrantes, una institución en desacuerdo con los postulados democráticos? b) Desde que toda comunidad política requiere para su subsistencia y progreso amalgamar el principio de coordinación con el de subordinación 1) ¿es controlable, acaso, una tendencia de predominio militar? y 2) ¿cuáles son las causas que determinan la influencia evidente que los militares tienen hoy en la Argentina y en general en todos los países del mundo? c) ¿cuáles debieran ser, en la actualidad, el papel y los objetivos regulares de las Fuerzas Armadas?

a) **Acerca de la organización, espíritu y virtudes militares.**

La formación y desarrollo de ejércitos nacionales y profesionales significó, desde el comienzo, un factor coadyuvante para traer al mundo paz interna e internacional. El aficionado civil que se convertía transitoriamente en soldado; el caudillismo y el pretorianismo en escalas locales, que tanto favorecían la ambición, la inestabilidad y la violencia, fueron reemplazados por Fuerzas Armadas organizadas por el Estado, a su servicio, con carácter permanente y en el ámbito nacional. El empleo de la violencia pudo así disminuir a un mínimo, sujetarse a frenos eficaces y utilizarse para fines definidos como justos.

A la indisciplina de antaño, cupo que sucediera un orden, una jerarquía bien organizada. Aparecieron el honor y orgullo de una vocación y una carrera, la conciencia de que se cumple una misión con objetivos que coinciden con los del país. Surgieron también características que son propias del mundo militar; una noble autoestimación asentada, fundamentalmente, en el aprecio de superiores, iguales y subor-

dinados; una especie de ideología de la obediencia con el deber de acatamiento al jefe en la escala de los mandos, sin discusiones ni votaciones; el culto a los símbolos de la patria; la carrera como un modo total de vida, no como actividad parcial entre otras varias; el superior valor que se asigna a la conducta, tanto profesional como privada, ajustada, con estrictez, al código del honor.

Porque el ejército profesional implica necesariamente esas calidades, porque en su base deben estar, como presupuestos ineludibles, la jerarquía, la disciplina y la subordinación sin las cuales perdería su carácter para convertirse en banda armada, ese ejército representó una de las condiciones que hicieron posible el establecimiento de los modernos regímenes democráticos. El ejército profesional significó también modo adecuado para la institucionalización del poder físico, fuera de la cual ninguna democracia podría escapar a la desintegración.

Las necesidades inherentes a una organización cuyo objetivo es por esencia el contralor y uso racional de la fuerza, impusieron —repito— una disciplina estricta al oficial y al soldado. Esa disciplina influye, sin duda, en su espíritu.

Se habla con frecuencia de “mentalidad o espíritu militar”. Es cierto que toda educación imprime su marca al educando, así como el ambiente en que el hombre vive y las faenas que cumple estampan un sello peculiar en su carácter y sensibilidad. El hecho, en sí mismo, no es nocivo y puede y debiera resultar siempre óptimo, utilizable y conveniente. Pero no cabe contrastar, según se hace a menudo, una “mentalidad civil” indiferenciada y en bloque a una “mentalidad militar” en conjunto. En un ámbito como en el otro existen fisonomías diversas. En ambos son posibles la peligrosa unilateralidad

de espíritu frente a la vida multiforme, así como también la multiforme diversidad que favorece la aparición de los más elevados impulsos de la inteligencia y del valor o el desarrollo de las fuerzas vitales capaces de sobrepasar los límites individuales. ¿Cómo unificar, por ejemplo, bajo la denominación común de “mentalidad civil”, el semblante espiritual del político recto con el del politiquero insincero o demagógico; el del estadista con el del burócrata o del técnico cortos de vista; el de quien siente de veras los problemas humanos y de justicia social, con el de quien permanece indiferente a ellos; el de la persona que en cualquier escala social afronta, a veces con sacrificios, el cumplimiento estricto de sus deberes de hombre y de ciudadano, con el de quien los contraviene; el de los seres profundamente humanos, tantas veces humildes pero grandes, cuyo contacto enriquece nuestra experiencia, con el de quienes no rebasan el mundo material y todo lo regulan por razones de orden hedonista y utilitario? Y ¿cómo el error de confundir, bajo el título uniforme de “mentalidad militar”, al soldado de espíritu amplio, capaz de todos los renunciamentos, con el autómatas despersonalizado? ¿Al inteligente y sagaz fino para captar y utilizar ideas generales y concepciones panorámicas, con el que no tiene esas aptitudes? Una actitud así podría conducir y conduce muchas veces a exhibir entremezclados al oficial con alma de libertador con el que pudiera ser proclive a no resistir el advenimiento de una situación que comportara la pérdida de las libertades de la patria; al incorrupto con el corrupto, al estadista con el burócrata.

Ni la organización interna de las Fuerzas Armadas, ni el espíritu que anima a sus integrantes, constituyen de por sí, objetivamente, antinomias a

los postulados democráticos. La jerarquía, la disciplina y la subordinación no son atentados a la bien entendida libertad humana sino los medios indispensables para que en las Fuerzas Armadas puedan ser realidad la idea de servicio y la voluntad de servir, tan cargadas de hondas resonancias humanas.

Los peligros pueden ser otros y es menester evitarlos a todo trance, adoptando o acentuando para ello las providencias necesarias.

Están, en primer término, aquellos que, por contraposición, las propias virtudes militares podrían suscitar: a) que la obediencia no genere, por contraste, la voluntad despótica de mando, el autoritarismo; b) que el culto a los símbolos de la patria, no origine la xenofobia, ni ese nacionalismo sectario y atáxico, desgraciadamente tan difundido; c) que el sacerdocio patriótico que implica servir y defender al país, no conduzca, por falta de mesura, a atribuir al ejército una función mesiánica, ni a pretender subordinar todos los sectores de la nación y todos los demás modos de vivir a la metafísica militar.

Pero hay otro peligro que ya Gabriel Marcel señaló en un libro denso, de valor ecuménico ("Los hombres contra lo humano", pág. 157). En una época de masificación del individuo se impone aún más precaver ese riesgo a fin de que el ejército no resulte otra fuente de burocratización y de despersonalización del hombre. El desarrollo, la hipertrofia de la máquina militar, pueden desnaturalizar la idea de servicio a un ideal o causa, en la medida en que las Fuerzas Armadas se conviertan en una mera administración donde las relaciones jerárquicas se desnaturalicen. Para evitar tal riesgo, es menester suscitar permanentemente lo "supra personal", sobre lo infra-personal"; mantener viva la fraternidad

que humaniza las relaciones con nuestros semejantes; procurar que se aplique, inclusive a la faena del soldado raso, un alma grande, para convertir, de tal manera, aún las labores inferiores en una obra grande.

b) **El predominio militar y tendencia a controlarlo.**

Durante la mayor parte de la historia, los hombres han vivido bajo la espada. Esa situación respondió, en muchas épocas, a exigencias de organización o de defensa. Pero el predominio militar tuvo también manifestaciones deformes. Así el "pretorianismo": grupos militares, a su arbitrio, actuando como poder independiente, dominaban o derrocaban a un gobierno, como ocurrió, entre otros casos, en la Roma imperial, en los siglos XV y XVI con los Condotieros y modernamente con los autores de las revueltas palaciegas, tan comunes en varios países sudamericanos. Otro espécimen de desajustada articulación militar fue el "cesarismo": las Fuerzas Armadas no obraban con autonomía sino que estaban directa e inmediatamente al servicio de un déspota o de una oligarquía, como puntal de un despotismo. Ha existido también, en el curso de la historia, lo que Harold Laswell ha calificado como "Estado guarnición". Un ejemplo remoto fue Esparta. También Roma, en su primera época, fundada por la espada y cuyo fundador legendario, como última exhortación, aconsejó la práctica ardiente de las armas. En el "Estado guarnición", la guerra o la preparación para ella constituye un estado normal y no una situación transitoria. La guerra y la disciplina militar aparecen como el precio del orden y de la paz y como el camino para las conquistas y para la realización del destino nacional. El objetivo militar resulta así el valor supremo en la escala de valores.

Pero desde antiguo preocupó a los hombres el complejo problema de regular, de manera adecuada, las relaciones entre el gobierno civil y el poder militar. Inquietó ya en Roma no obstante que allí, como en vigoroso estudio lo ha demostrado Ihering, tanta y tan saludable influencia tuvo la constitución militar sobre el Estado y la grandeza del derecho romano (El Espíritu del Derecho Romano, t. I p. 209 y sgs.). En Roma solía usarse la práctica, para atenuar el peligro del dominio militar, de dividir la fuerza legionaria y enviarla fraccionada a fronteras lejanas y separadas. Y Platón, en la República, proporcionaba normas para la educación de los soldados, y afirmaba que podían orientarse las influencias "lo cual los prepararía para aceptar el sentido de las leyes a la perfección".

A medida que la comunidad política se organizaba y desarrollaba bajo la unidad del Estado, más se advertía que aquella comunidad necesitaba, como requisito para subsistir y progresar, la amalgama de dos principios: el de la coordinación y el de la subordinación.

Luego, en los siglos XVIII y XIX, se elaboraron teorías de derecho público. Esas teorías marcaban la preeminencia del gobierno civil sobre el comando militar y aquella preeminencia fue inclusive traducida en preceptos que se incorporaron a algunas cartas constitucionales.

Están en la Constitución de los Estados Unidos y también en la nuestra de 1853. Constituyen solo un factor para el adecuado manejo de las fuerzas militares en una democracia. Pero ya veremos que se necesitan otros.

Conforme a la definición legal, expresada en los Arts. 67 y 86 de la Constitución argentina, el Presidente es el comandante en jefe de todas las fuerzas de mar y de tierra, y a él incumbe con el Ministro del ramo, proveer los

empleos militares (con acuerdo del Senado cuando se tratare de oficiales superiores), disponer, organizar y distribuir las fuerzas militares y, previa autorización del Congreso, declarar la guerra y concertar la paz. Es a los legisladores, como representantes del pueblo, a quienes corresponde votar los fondos con destinos militares, fijar las fuerzas de mar y de tierra y permitir su salida fuera del país, conceder cualquier poder de emergencia, dictar los reglamentos para el gobierno de los ejércitos y ejercer el control posterior y general sobre los funcionarios civiles y militares responsables de la política marcada. Están presentes además, como órganos del poder civil, los tribunales de justicia con la altísima misión de prestar amparo a los derechos fundamentales de los ciudadanos, insitos en toda democracia, que pudieran resultar amenazados o lesionados.

De tal manera, en un país de vocación democrática como el nuestro, quedó fijado, en la Carta Fundamental, el lugar que corresponde a la institución militar. Son normas que definen una estructura y, como las fórmulas jurídicas en general, elaboradas siempre bajo determinadas condiciones de vida, son susceptibles de ser revisadas ante el torrente avasallador de nuevos hechos o de nuevas necesidades.

Es de señalar, a la manera de paréntesis, que tanto en la teoría como en la práctica constitucional argentina todos los preceptos y principios que acabo de recordar, tuvieron vigencia efectiva. Se advierte, como tendencia general que fluye de nuestra historia, un leal acatamiento de las Fuerzas Armadas al gobierno elegido por votación del pueblo. En una visión de conjunto no tienen virtualidad para abrogar aquella tendencia los movimientos revolucionarios de 1930, 1943 y 1955, discutibles, en cuanto a su justificación, los dos primeros, pero legítimo, de

hecho y de derecho, y con razonabilidad indisputable, el tercero que, por el empuje solidario de civiles y de militares, arrasó una dictadura, es decir, un gobierno que no era expresión del régimen democrático constitucional. No sirve tampoco a abolir aquella tendencia, ni el señorío del gobierno civil, la circunstancia de que algunos militares hayan entrado a desempeñar el gobierno civil. Cuando esto ocurrió fue siempre por la gravitación de esos militares en el electorado y por el sufragio de éste. El país tuvo así gobiernos de militares, pero no gobiernos militares.

Reaparición de la influencia militar.

Un hecho nuevo se ha producido en el mundo y en nuestro país en el siglo XX. Los militares que habían venido siendo los ejecutores de las decisiones adoptadas por el gobierno civil, empezaron, especialmente en las naciones industrializadas, a cobrar autonomía; a tener poder para tomar resoluciones de la mayor trascendencia o influir en ellas; a intervenir en asuntos económicos y políticos; a participar en controversias sobre cuestiones aparentemente extra-militares; a efectuar planteamientos al gobierno civil e inclusive a bloquear o paralizar sus acciones o resoluciones.

Los militares son hoy, incluso en ámbitos no específicamente militares, más potentes que nunca. La consideración y la influencia militar están en los problemas y decisiones vinculados a la política exterior y las relaciones internacionales. Los militares gravitan en el terreno económico y han incorporado a su esfera o participan en empresas industriales, en obras de ingeniería de vasto alcance; en relevamientos topográficos y geográficos; en minas, geología, agua y energía; en siderurgia, industrias aeronáuticas, mecánica y astilleros, en meteorología,

estadísticas, etc. etc. El objetivo militar inspira, asimismo, investigaciones y desarrollos técnicos y científicos y trasciende, de igual modo, al contorno de la educación, no solo con el adiestramiento de hombres a través de la conscripción, sino también en institutos y colegios.

Etiología del fenómeno.

Para explicar un hecho, juzgarlo y, si correspondiese, corregirlo, es menester, previamente, investigar sus orígenes. ¿Qué factores han producido la actual preeminencia militar? Son, en mi opinión, con causas numerosas y de variada índole. Algunas derivan directamente de la naturaleza del organismo militar y de su postura en el cuadro institucional del país. Señalaré, en primer término, esta concausa, pues me ha llamado la atención no verla aludida o sistematizada por los profesores y estudiosos que en el país y en el extranjero se han ocupado con anterioridad de este tema. Otras responden solo a circunstancias del momento en que hoy vive nuestro país y las demás naciones. La estrechez del plazo me obligará a apretar la síntesis y a mencionar únicamente los principales factores.

1º—Motivos derivados de la organización militar: su postura de equilibrio dinámico.

Las Fuerzas Armadas tienen asignadas funciones específicas y propias, de la misma manera que, en la división legal de tareas, se han atribuido otras a los restantes organismos del Estado. Cada uno lucha, aisladamente, por la consecución de sus objetivos parciales, a veces con ahínco y perseverancia, y esto es bueno. Son instituciones que obran en secciones transversales de la sociedad y tienen, separadamente, el deber y la responsabilidad del cumplimiento. Solo del con-

junto puede resultar el logro de los fines integrales del Estado y de la sociedad. Las instituciones se encuentran, entre sí, en equilibrio dinámico.

En el largo camino para la realización de los objetivos propios de cada institución, hay etapas que la institución encargada suele estimar como de cumplimiento inmediato o a breve plazo. En la pugna por lograrlo choca, a veces, con los objetivos inmediatos que, a su turno, otras instituciones pueden estar propugnando. No es difícil que, en el tiempo, los distintos objetivos fragmentarios se obstaculicen o excluyan. Así, por ejemplo, es el portaviones gestionado por la Marina que suscita la oposición del Ministerio de Hacienda, o los requerimientos de la siderurgia pesada en conflicto con las necesidades de una obra vial. Se impone, en esos casos, la coordinación con visión de conjunto y a cargo de una autoridad superior. Bien hace el organismo aislado en insistir en su empeño siempre, por cierto, que no advierta que en verdad concurre otra necesidad más vital del país, exigiendo tratamiento anticipado. Pero por encima de ese organismo, hay una labor de dirección, coordinación y control orientada a armonizar y cuya responsabilidad fundamental incumbe -repeto- a una autoridad superior. En momentos de crisis, el equilibrio entre los objetivos paralelos de las diferentes instituciones suele quebrarse y uno de ellos adquirir significación principal y hasta avasalladora. Así, en la guerra o en la preparación para ella, el objetivo de la defensa.

¿Por qué, en la persecución de sus fines, las Fuerzas Armadas chocan tanto con otros organismos? ¿Por qué la presencia activa de las mismas en tantos problemas y cuestiones?

Algunos organismos, en razón de la índole de sus objetivos propios, se mueven en órbitas tangenciales o pe-

riféricas de la sociedad. Pueden así actuar sin inmiscuirse en los ámbitos de otros organismos. Las Fuerzas Armadas, en cambio, precisamente porque sus objetivos son de tan dilatado alcance —la defensa integral del conjunto— penetran al centro mismo de la sociedad. Su órbita es un corte diametral. Nada fundamental que ocurra en el país deja de tener alguna conexión con con los objetivos de prevención y de defensa de las Fuerzas Armadas: la política exterior, para que se mantenga en una línea de auténtica salvaguardia de la tradición democrática y cristiana; el problema social, con soluciones que no conduzcan a conmociones interiores sea por la creación o mantenimiento de privilegios arbitrarios, sea por el estímulo a totalitarismos o a tendencias disolventes; la economía, la educación, etc. etc.

Hay otro efecto que emerge de la postura de equilibrio dinámico en que, con otros organismos, se encuentran las Fuerzas Armadas. Muchos de los elementos, medios o actos que estas necesitan para sus funciones, dependen del aporte de esos otros organismos. Por la demora o la deficiencia en el aporte o por una propensión que es natural en todo organismo afanoso, la institución tiende a un autoabastecimiento en todos aquellos aspectos que afectan, vitalmente, a sus objetivos primordiales. Resulta, empero, una tendencia peligrosa. Es menester prevenir los riesgos de cualquier demasía. La institución crece y las reparticiones y especialidades se multiplican.

Lo meramente instrumental puede llegar a distraer y a colocarse como fin cuando solo tiene sentido de medio. Las Fuerzas Armadas no debiesen jamás olvidar sus objetivos fundamentales y mantener activas y fuertes, revitalizando permanentemente, las energías orientadas hacia aquellos objetivos. 2º—El vacío dejado por los políticos. Es

otro factor que determina ascendencia militar. C. Wright Mills en su reciente libro "La Elite del Poder", después de analizar los grupos que en Estados Unidos de Norteamérica constituyen las tres jerarquías predominantes de poder —los militares, los ricos corporativos y el directorio político— señala la prevaeciente influencia de los militares y expresa: "no puede decirse que sean ellos necesariamente quienes se buscaron esas nuevas posiciones; en gran parte han adquirido mayor importancia por virtud de la deficiencia de los hombres políticos civiles". Es este un concepto que me parece de estricta aplicación también a nuestro país. Define una actual realidad argentina.

Resulta ya lugar común hablar de la crisis de dirigentes. Como lo dije en 1957 en el Instituto Popular de Conferencias del diario La Prensa, los partidos políticos en general y nuestros políticos, salvo honrosas excepciones, "fracasan en su función rectora porque omiten señalar al país sus objetivos, llamarlo a la reflexión, reprocharle sus defectos. No piensan antes de hablar, sino que escuchan para después hablar. No despiertan ecos; se esfuerzan por ser el eco más fiel de quienes han de darles sus votos" ¿ Y qué ocurre entonces cuando llegan al gobierno o cumplen la faena que a la oposición incumbe en toda democracia? La demagogia suele aparecer y se propaga, la línea de conducción en lugar de recta se torna a veces sinuosa y ondulante, la declamación substituye a la realización y cunden el desajuste y el escepticismo.

En tal situación suele pensarse en los militares. "Como grupo coherente de personas — y son palabras textuales de C. Wright Mills— el militar es probablemente el más competente de los que actualmente se interesan en la política nacional; ningún otro grupo ha

tenido preparación en asuntos económicos, políticos y militares coordinados; ningún otro grupo ha tenido experiencia constante en la adopción de decisiones". Se une a todo esto —yo agregó— que ningún otro grupo, sea político o económico, tiene más cohesión interna que el militar; ninguno, en la crisis generalizada de ideologías y programas, mantiene más definidos sus propósitos y meta; ninguno ha logrado dar a sus integrantes mayor seguridad en sí mismos, esa seguridad que, en la vida de relación, es incentivo de acción y factor de triunfo.

Pienso que la inmadurez política de nuestro país que con dolor he puntualizado, no ha de perdurar. Se advierten ya síntomas promisorios. En el escenario político de la República, interesándose en las cuestiones de gobierno, están apareciendo hombres nuevos que hablan y actúan con limpieza de propósito, sin falacias ni maquiavelismos. El apoliticismo de otras épocas casi ha desaparecido. Esperemos pues con fé, como alguna vez lo dije, que muy pronto todos los políticos volverán a ejercer con rectitud su alta investidura y a recordar que el fin de la democracia es la libertad, la cultura su método y que lo sirven mejor en realidad quienes así la practican.

3º—La amenaza de guerra que afecta al mundo actual.

Resulta, asimismo, factor eficiente de predominio militar. La guerra ha dejado de ser, en el mundo contemporáneo, un entreacto entre períodos de paz para transformarse en situación normal y permanente. Más bien la paz aparece como un interludio entre lapsos rituales de guerra. Las naciones están en conflicto bélico o lo sienten como posibilidad próxima, y se preparan para él. Cualquier choque, en razón de los avances de la técnica, se extendería a todos los rincones de la

tierra. Es inverosímil que quedara alguno aislado. Ante esta definición de la realidad mundial, resulta lógica la importancia en aumento de la institución militar.

En todos los países crecen los armamentos y se multiplican los presupuestos para fines militares que alcanzan, en algunos de ellos, cifras astronómicas. Así ocurre en Estados Unidos de Norteamérica y también en la Rusia Soviética, no obstante que los simpatizantes y propagandistas de ésta en el exterior, inclusive en nuestro país, guardan silencio sobre el militarismo comunista mientras denuncian, con adjetivación peyorativa, el armamentismo de occidente, las "tenebrosas potencias militares" que en realidad están organizando su defensa.

No enfrentamos hoy la posibilidad de un conflicto que, como los de antaño pudiera estar determinado por reivindicaciones territoriales o problemas económicos o cuestiones de gabinete entre príncipes o tendencias de libertad o de progreso. Es un conflicto que pondría frente a frente dos concepciones diferentes de vida, dos corrientes antagónicas orientadas una, cualesquiera que sean las imperfecciones de su realización actual, a salvar al hombre y al ideal democrático y cristiano, mientras la otra, indiferente al fin y a la naturaleza íntima del hombre, amenaza conducir a la pérdida definitiva de la libertad humana. La batalla del comunismo es mundial. Su óptica no tiene límites geográficos ni es una causa aislada. Son todas las naciones y todas las causas.

Por esto la seguridad nacional resulta el más vital problema de esta época. Señalándolo así el profesor Louis Smith decano del Berea College en su excelente libro "La democracia y el Poder Militar", expresa que "al adoptarse las decisiones fundamentales en materia de política nacional, en la

elaboración de planes para ejecutar esas resoluciones y en la administración efectiva de los programas complementarios, la voz militar debería ser escuchada siempre, aun cuando no sea tenida en cuenta siempre". Es esencial —agrega— "que lo militar pese en las derivaciones estratégicas de la política y que las autoridades civiles conozcan las implicancias políticas de la estrategia".

Entre los ámbitos de gobierno que han cobrado mayor trascendencia y donde la influencia militar más se ha hecho sentir, es lo de las relaciones internacionales y política extranjera. El solo dinamismo económico y social fue ya suficiente para quebrar la posibilidad de que país alguno viviera aislado, y han surgido así la actual economía internacional y otras manifestaciones positivas de la interdependencia de pueblos y naciones. Pero la amenaza de guerra ha aumentado la importancia de la política internacional y ésta condiciona numerosísimos sectores del gobierno: la política interna, los planes de desarrollo económico y de progreso, la posibilidad de elevar el nivel de vida de todos los habitantes, la cooperación en descubrimientos tecnológicos y científicos, la seguridad integral del país. Está también, en esta hora difícil, el deber de cooperar con otros pueblos que defienden la democracia y la civilización de occidente. No hay un habitante, ni institución alguna del país que puedan ser indiferentes, a esa causa, que toca también, en consecuencia, a las Fuerzas Armadas.

Todos tienen derecho a participar activamente y a ser oídos, porque sobre todos recaerían las consecuencias del acontecimiento apocalíptico que anuncia el comunismo y porque la guerra comprometería el aporte integral de los recursos materiales y morales de la Nación. Ningún funciona-

rio podría arrogarse la facultad de resolver por sí, a espaldas de todos, los pasos y la política que pudieran aproximarse al conflicto, debilitar la defensa o enrolar al país entre quienes tendrían que ser, necesariamente, sus adversarios. No caben, en esta situación, tramitaciones subrepticias, ni planes políticos reservados o equívocos. No caben tampoco actitudes paternalistas. Hay que informar al pueblo y es menester hacerlo antes de que los hechos se hubieran consumado. La información tardía imposibilita la gravitación oportuna de la opinión pública y desatiende, así, una exigencia de nuestro régimen republicano y representativo.

No existe, de acuerdo a la Constitución Argentina, funcionario alguno que pudiera, individual o aisladamente, bajo su sola responsabilidad, gobernar a la Nación. No hay nadie que, como Luis XIV, esté en aptitud de decir "L'Etat C'est moi". Ni siquiera el Presidente de la República. Su firma aislada carece constitucionalmente de valor. Debe ir acompañada con la substancial y no puramente formal del Ministro del ramo, y esto es expresión y garantía de responsabilidad compartida y de idoneidad para los actos de gobierno.

La Argentina tuvo en otrora posición de guía en el ámbito internacional, especialmente en Sud América. A través de grandes ideas y de una conducta fiel a esas ideas, supo adquirir la autoridad que permite adoctrinar y conducir. Las ideas son siempre el superior camino para la acción. Tienen la fuerza de las espadas y de los cañones. Es cierto que por su adhesión a esas ideas perdió tierras y declinó ambiciones, pero dio altos ejemplos, y el saber proporcionarlos es para una nación siempre provechoso: "Lo demás os será dado por añadidura..."

La República debe retornar su postura de guía en el plano internacional.

Para ello, para que su actuación jamás resulte zigzagueante o detrás de otras naciones, es menester, entre otras cosas, que defina y que respete una política clara, propia y firme, inspirada por grandes ideas y no por el cálculo o la ventaja material, circunstancial e inmediata del país.

c) Conclusiones

Llego, así, al final de estas meditaciones. No deseo terminar, empero, sin consignar algunas conclusiones importantes. ¿Cuál debe ser el papel que las Fuerzas Armadas desempeñen en materia política? Se oye decir con frecuencia que el campo político es zona vedada para los militares, y que estos deben abstenerse de toda intervención en los negocios del país. Según ese criterio, serían solo las autoridades civiles quienes podrían, legítimamente, ocuparse de tales asuntos; la participación militar representaría entonces, por tesis y en forma absoluta, una ingerencia arbitraria y contraproducente.

En mi opinión, esa tesis, así planteada, es falaz y peligrosa. La figura de la "grande muette", sorda y ciega en materia política, no se acomoda a nuestros ejércitos de los tiempos actuales. Aquella figura ha sido acogida en los planes comunistas con relación a los ejércitos de occidente pero el comunismo, al cual no le preocupan los prejuicios o contradicciones doctrinales, no la observa respecto a sus propios organismos militares e intenta, para destruir los adversarios, la operación de introducirse sutilmente en ellos a fin de someterlos y de ponerlos después a su servicio.

La institución militar es el brazo armado de la Constitución. No detenta la exclusividad del poder físico del Estado como mero privilegio. Este poder de que está investida implica obligaciones y responsabilidades gravísimas y se espera de todos sus miembros

el mayor sacrificio, aún el de la vida, en su cumplimiento. Entre aquellas responsabilidades, la defensa de la patria y de la Constitución ocupa el lugar primero. Y pienso que, sin duda alguna, son elementos esenciales y principalísimos del concepto de "patria" los valores morales que nos legaron nuestros antepasados, la concepción cristiana del hombre y el Estado, el respeto por el derecho, el reconocimiento efectivo de la suprema dignidad humana, la libertad. Esos elementos han sido consagrados por la Constitución. Son el espíritu que la vivifica y la nutre de sentido. El deber militar no se agota, pues, en la defensa heroica contra quien pretenda violentar nuestras fronteras. La patria y la Constitución pueden ser destruidas desde adentro, como lo demuestra dolorosamente la experiencia casi universal de los últimos quince años. Por lo tanto, es obligación que la Constitución Nacional impone a aquellos a quienes ha armado, ser parte activa en toda pugna política de la cual pueda resultar la derrota de la Constitución y de la esencia espiritual de la patria.

Las facultades constitucionales de la institución militar, sin embargo, no se extienden más allá de las que son inherentes al cumplimiento de su misión específica. Las Fuerzas Armadas no son gobierno, ni tienen derecho a serlo. En consecuencia, nada justifica su intervención como "factores de poder" cuando no esté en peligro la vida misma de la patria y la Constitución. El acatamiento a las autoridades constituidas, la serena aceptación de la voluntad popular libremente expresada y de las decisiones adoptadas por los representantes del pueblo, aun cuando sean contrarias a un objetivo transitorio y parcial del organismo militar, deben ser normas inviolables del código castrense. Porque resultaría inaceptable que un poder concedido por

la Constitución para proveer a su defensa, fuese utilizado para desvirtuarla.

El tema que he desarrollado es tan pleno de contenido y tan rico en proyecciones, que quizá hubiera sido más fácil escribir sobre él un libro que pretender abarcarlo en una corta exposición. La síntesis y la selección son siempre arduas y, muchas veces, quien al recoger los granos ambiciona elegir solo los mejores, pierde cantidad de estos y recolecta abundante brizna.

Estamos asistiendo a un profundo cambio de las estructuras sociales básicas. Somos actores y, al mismo tiempo, sus potenciales beneficiarios o víctimas. Tenemos el privilegio, que carecieron los hombres de otras épocas afectados por mutaciones producidas en el curso de la historia, de poder percibir este cambio, influir en él y orientar sus consecuencias. No son los acontecimientos los que gobiernan a los hombres sino los hombres a los acontecimientos. Ello aumenta la responsabilidad de quienes están hoy en los puestos cimas de la organización social.

Bien se hace en meditar sobre el problemas de las relaciones cívico-militares, máxime en momentos en que, como he dicho, la seguridad nacional es la cuestión más trascendente que enfrentamos.

En ese ámbito hay que mantener a todo trance, y esto es capital para la subsistencia de la democracia, el predominio de la autoridad civil en la vida cotidiana y normal de la comunidad política.

Pero aquel predominio depende de factores internos e internacionales e impone en orden a lograrlo y a mantenerlo, deberes indeclinables.

A los gobernantes civiles una fidelidad leal e inquebrantable a los intereses y valores morales de la nación, a sus constantes históricos, con procedimien-

tos siempre rectos; extirpar de raíz, en todas las esferas de la administración, la inmoralidad, el engaño y la complacencia; promover al hombre que en una democracia debe ser sujeto más que objeto de gobierno, eliminar toda amenaza a su seguridad y, con la tutela de todos los derechos humanos, con la liberación de la miseria y la realización de la justicia social, asegurarle una vida en libertad de acción y de auto-expresión. El progreso material de la República debe ir acompañado con el progreso moral porque una sociedad sin virtud no puede conservar su bienestar. La autoridad moral del gobernante es el puntal y el instrumento más eficaz de su ascendencia.

A las Fuerzas Armadas, corresponde una honrada y plena consagración a sus funciones; mantener incólumes la disciplina, subordinación y jerarquía; vivificar permanentemente el espíritu de servicio y frustrar, en su germen mismo, cualquier espíritu de lucro o

egoísmo; una adhesión devota al país y a sus principios con una vigilancia activa para su defensa. El militar no puede ser un mero ejecutor desinteresado de lo esencial. La fuerza de la organización unida a la fuerza de las ideas que se sirven.

En una época como esta, dominada por el requerimiento de tantas necesidades concretas y por preocupaciones de orden material, las actitudes idealistas suelen ser recibidas con desdén o con sospecha. El Ejército, sin embargo, resultaría incomprensible, sin los ideales que lo animan. Y es ésta, precisamente, la razón de que, en nuestro tiempo, sea un receptáculo insustituible de energía espiritual. Pienso que lo seguiré siendo. Para ello es menester que el joven oficial y el jefe encanecido recuerden y sientan que son legítimos herederos de aquellos guerreros invencibles que recibían su espada de la Iglesia y salían a combatir y a morir "por su Dios, por su patria y por su dama".

"Cuando las calamidades públicas me pusieron las armas en las manos para libertar a mi patria, yo no consulté mis fuerzas ni mis talentos. Cedi a la desesperación del espectáculo de horror que ofrecía ella en cadenas; y poniéndome a la cabeza de las empresas militares que han continuado la lucha por más de once años, no fue con el ánimo de encargarme del gobierno, sino con la firme resolución de no ejercerlo jamás. Yo juré en el fondo de mi corazón no ser más que un soldado, servir solamente en la guerra, y ser en la paz un ciudadano".

(Carta al Presidente del Congreso General de Colombia, 19 Oct. 1821 Vol. I, p. 592).

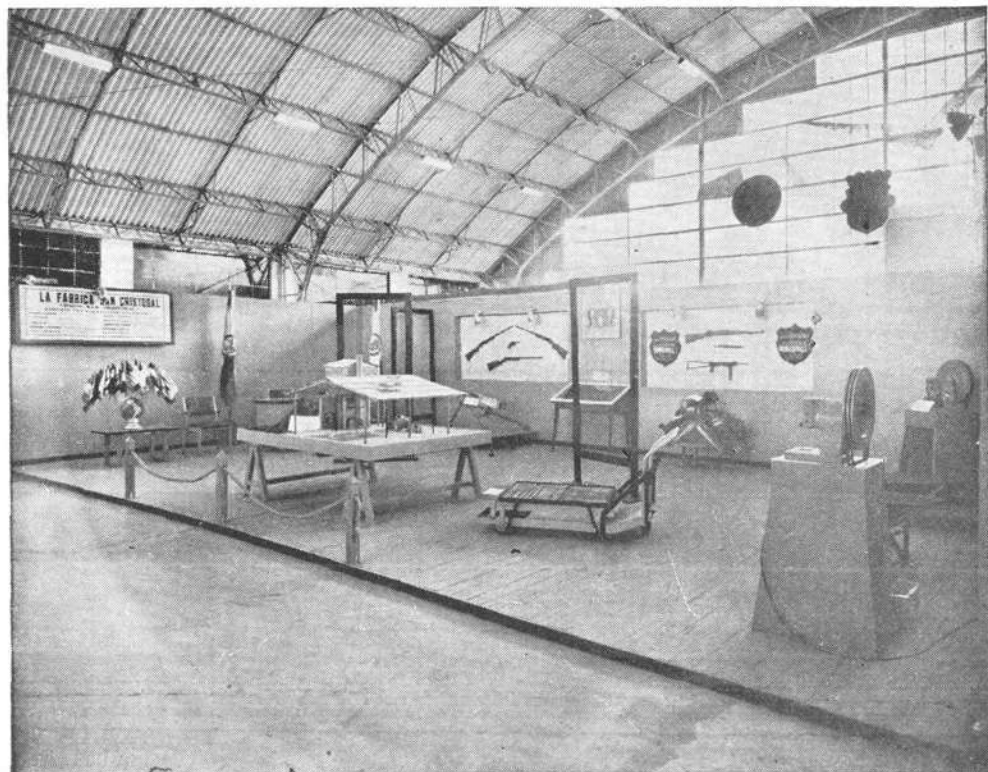

ARMAS Y ELEMENTOS PRODUCIDOS EN LA FABRICA "SAN CRISTOBAL" DE LA INDUSTRIA MILITAR:

- | | |
|---|--|
| <p>1 — MAQUETA PARA PRODUCCION DE ACEROS, SISTEMA PAXON-DEEMER. UNICO EN PRODUCCION EN COLOMBIA</p> <p>2 — ESCOPETA CALIBRE 16, MARCA "IMSC"</p> <p>3 — REVOLVER CALIBRE 38 LARGO, MARCA "IMSC"</p> <p>4 — SUB-AMETRALLADORA MARCA "IMSC"</p> | <p>9 — CARRETIILLAS DE TRANSPORTE MANUAL "IMSC"</p> <p>10 — CARRO-ELEVADOR, CAPACIDAD 1/2 TONELADA "IMSC"</p> <p>11 — MUEBLES DIVERSOS</p> <p>12 — AMETRALLADORA CON TRIPODE .30, TIPO BROWNING.</p> |
| <p>5 — FUSIL CALIBRE .30 "FAMAGE"</p> <p>6 — ALBARDONES UNIVERSALES COMPLETOS "IMSC"</p> <p>7 — ARMONES PARA TRANSPORTE DE DIFERENTES ARMAS</p> <p>8 — TROQUELADORAS DE 5 TONELADAS "IMSC"</p> | |

NUEVO SERVICIO

A NUESTROS FAVORECEDORES Y AMIGOS, OFRECEMOS ENVIARLES A CUALQUIER LUGAR DE LA REPUBLICA O DEL EXTRANJERO SU LIBRO DE INTERES, MEDIANTE PREVIA CONSIGNACION DEL RESPECTIVO VALOR Y EL DE LOS PORTES EN NUESTRAS OFICINAS.

NUESTRO CONTACTO CON TODAS LAS EDITORIALES DEL PAIS NOS LO PERMITEN Y NUESTRA SECCION BIBLIOGRAFICA, QUE APARECE EN CADA EDICION, TIENE POR OBJETO ORIENTAR SOBRE LAS ULTIMAS ATRACCIONES DE LIBRERIA.

Dirección Revista de las Fuerzas Armadas

MECANICA PRACTICA

IV Parte

Mayor RODRIGO TRUJILLO OLIVEROS

SISTEMA DE LUBRICACION

La lubricación tiene por objeto proteger las partes metálicas que por el roce y altas temperaturas sufren desgastes. La protección se hace mediante una capa de lubricante entre las superficies en contacto, reduciendo los efectos del roce directo y controlando el calor causado por el trabajo.

I Aceites

Los aceites son de origen mineral, vegetal o animal y cada tipo tiene propiedades específicas.

Los vegetales más comunes son los extraídos del olivo, de la higuera, etc., su densidad es alta y por lo tanto de uso restringido a los motores que trabajan en forma continua por largo tiempo; en frío suele ser por su densidad, pesado y causa obstrucciones en los conductos de lubricación.

Los de origen mineral son refinados del petróleo y su densidad se logra de acuerdo con una escala variable.

Los ingenieros de automotores han graduado la densidad de los aceites para diferentes usos; ésta se ha establecido de 10 a 190 para los aceites. Los más usados en los motores son

30 a 50; las cajas diferenciales usan de 90 a 190; por regla general las partes por lubricar tienen indicaciones acerca del lubricante que debe usarse y su densidad. Las densidades mayores de 190 se consideran grasas.

Propiedades de los aceites.

Los lubricantes tienen propiedades perfectamente definidas que los caracterizan e indican la clase de uso.

- 1) Lubricación: Propiedad que ya sabemos en qué consiste.
- 2) Refrigeración: Al bañar las partes en forma permanente durante el trabajo y renovarse la capa en forma continua mediante la circulación de aceite. Se produce el enfriamiento del motor.
- 3) Limpieza: Al efectuarse el baño de las partes recoge las partículas dispersas de carbón, etc. limpiando la parte que lubrica.
- 4) Sellamiento: La capa de antifricción forma el sello entre las partes en contacto impidiendo los escapes a través de las superficies: este caso es claro para comprender en el pistón: entre la superficie de este pistón y la del cilindro existe un espacio que no es posible su-

primir únicamente por los anillos montados en él, así únicamente escaparía la compresión si el aceite no cumpliera la propiedad de sellar.

II Grasas

De mayor densidad que los aceites, se usan para lubricar engranajes y mecanismos expuestos al contacto con el medio externo en donde se reciben partículas y basuras que afectarían las propiedades de los aceites. Las diferentes calidades se aprecian en el costo adquisitivo o en el valor del servicio que las Estaciones cobran por efectuar el engrase del vehículo.

Tanto los aceites como las grasas, no se gastan; pierden viscosidad y otras propiedades por contaminación, exigiéndose así el cambio con más o menos frecuencia de acuerdo al rigor del trabajo del automotor o al medio donde se cumple, es decir; para carreteras descubiertas debe ser más frecuente el engrase.

III Lubricación del motor

Las partes que deben ser lubricadas son las paredes del cilindro pie, y cabeza de las bielas, las articulaciones del bulón o pasador del pistón y cigüeñal; cojinetes del cigüeñal y del árbol de levas; elevadores y pie de las válvulas; balancines, engranajes, etc.

El aceite para este servicio se encuentra almacenado en el carter de donde lo toma la bomba y lo conduce a través de las tuberías y conductos hasta su sitio de destino.

IV Sistemas de lubricación

La denominación da la forma como se realiza la lubricación. Así tenemos:

a) Sistemas de salpique. (Lubricación por salpique)

El aceite se mantiene en un recipiente en forma de bandeja muy cerca del

lugar de paso de la cabeza de la biela y el codo del cigüeñal de donde es tomado y lanzado hacia las partes por lubricar mediante una lengüeta. Al producirse en forma continua y repetida por el número de bielas que tenga el motor, se volatiliza formando una nube que baña o completa el baño producido por chapoteo de las palas de las bielas, para deslizarse luego por conductos a otros sitios por lubricar hasta regresar al carter.

b) Salpique a presión.

En cuanto a la primera palabra corresponde en su totalidad al sistema visto anteriormente; la segunda corresponde a la presencia de una bomba que presiona el lubricante para llevarlo a las partes importantes del motor tales como cojinetes, balancines y muñones. La bomba puede ser de uno cualquiera de los tipos que más adelante se describirán.

c) Lubricación a presión.

La lubricación en este sistema se cumple por conductos y mediante la bomba, así el lubricante llega a las partes pertinentes y rebosa para salpicar el resto de ellas.

d) Presión forzada.

Todas las partes tienen taladrados tubos conductores del lubricante por donde circula el aceite garantizando la conservación de las partes.

Los sistemas a presión, que usan bomba, son auxiliados por un manómetro indicador de la presión del aceite como medio eficaz para que el conductor esté avisado con oportunidad del funcionamiento del sistema antes de fundir un motor por su uso sin lubricación.

De los sistemas vistos los dos últimos son los más comunmente usados en los vehículos modernos.

Es conveniente enseñar a los lectores que existe otro sistema de lubricación no usado en automóviles pero si en motocicletas y en algunos motores

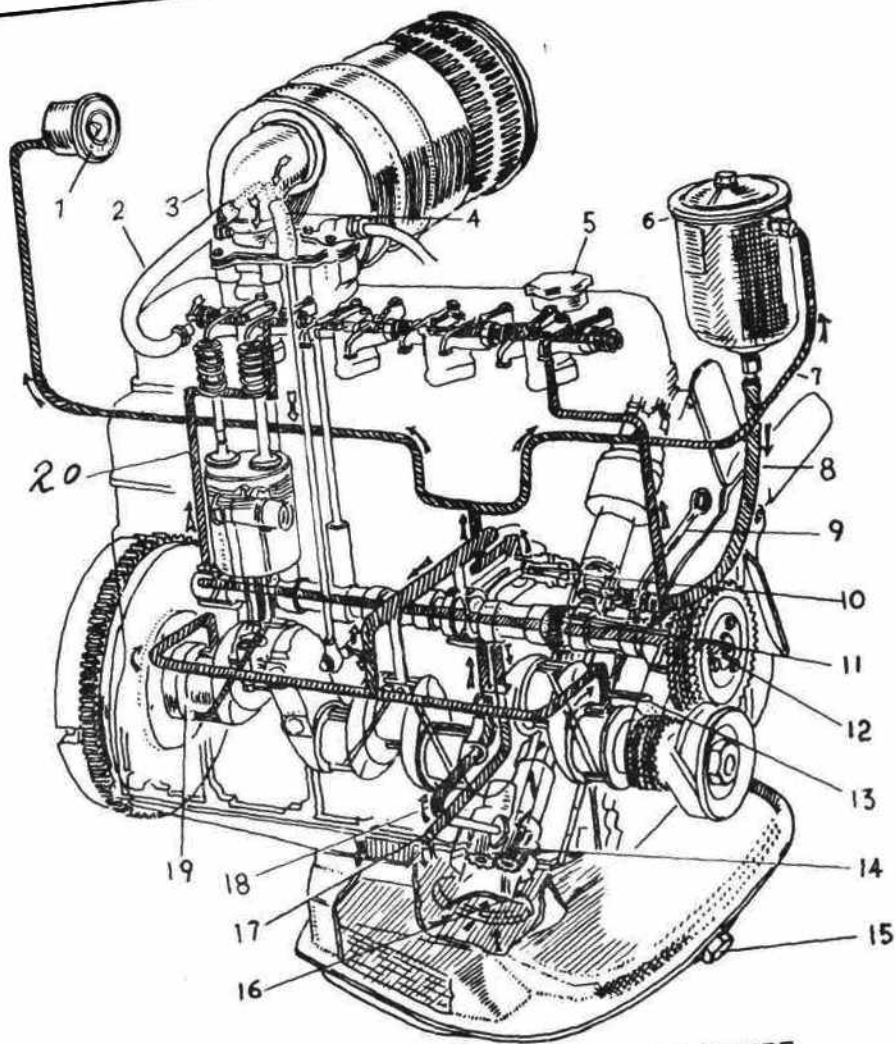

SISTEMA DE LUBRICACION DE UN MOTOR

- 1—Manómetro localizado en el tablero de instrumentos.
- 2—Tubo de aspiración de vapores del motor.
- 3—Filtro de aire para el carburador.
- 4—Tubo de ventilación del carter.
- 5—Tapón de llenado de aceite al carter.
- 6—Filtro exterior del aceite del carter.
- 7—Tubo de llegada del aceite del carter al filtro.
- 8—Tubo de regreso del aceite filtrado al carter.
- 9—Varilla para medir el nivel del aceite del carter.
- 10—Válvula de descargue.
- 11—Engranaje de mando de la bomba de aceite.
- 12—Arbol de levas.
- 13—Conducto para lubricación de la cadena de la distribución.
- 14—Bomba de aceite.
- 15—Tapón de drenaje del carter.
- 16—Rejilla filtro de la bomba de aceite.
- 17—Tubo de escape la válvula de descargue.
- 18—Tubo a los conductos de lubricación.
- 19—Eje cigüeñal.
- 20—Tubo de lubricación a los balancines.

antiguos de avión, se llama de **Cart^{er} Seco**. El aceite se halla fuera del motor en un tanque o tanques, de donde pasa por gravedad a una bomba de presión que lo hace circular por las partes por lubricar, este aceite cumplida su misión va a una nueva bomba que le impulsa al tanque de origen.

V Bombas de Aceite.

Las hay de varios tipos; pero en general todas cumplen el propósito de darle impulso al aceite para que circule por las tuberías y conductos asegurando así la lubricación del motor. El movimiento de las bombas lo ejecuta el eje de levas directamente o también el distribuidor.

Bomba tipo engranaje.

Consiste en dos piñones dentro de una caja con un tubo de entrada de aceite del carter y un tubo de salida a los conductos de lubricación; de los dos piñones uno es fijo a un eje que engrana en el eje de levas y el otro es loco; al efectuarse al movimiento de los dos en un mismo sentido por razón del engranaje se forma una succión en el carter y una corriente impulsadora a los conductos al pasar el aceite por entre los dientes de los dos piñones en el giro relativamente veloz.

Dada la simplicidad del sistema y la seguridad que ofrece, es usado en muchos motores.

Bomba tipo Rotor.

Recibe el movimiento del eje de levas y consiste en un piñón motriz, con cuatro dientes sobre el cual va montado un anillo con una leva o una cavidad más del piñón, de tal manera que al girar el piñón, la cavidad sobranete en el anillo se llena de aceite que es lanzado a los conductos de lubricación.

Bomba tipo Paleta.

El conjunto está contenido dentro de una caja en la que gira una excentrica con dos paletas resortadas que se mantienen accionadas a las paredes de la caja. El perímetro de la caja interrumpe su forma circular en la boca del tubo de alimentación del carter y en la del de salida a la tubería de lubricación, de tal manera que al llegar a estos puntos las paletas se extienden toman aceite y lo lanzan por el siguiente espacio de salida a la tubería.

Hay otros sistemas de bombas poco usados, que envían el aceite mediante bombas de pistón que no presenta ninguna dificultad para imaginarla y que no se explica por no ser de uso corriente.

Nivel de aceite.

Ya se dijo que el manómetro de aceite indica la presión recibida por el lubricante pero no se puede pretender que el nivel sea la garantía de la lubricación, así las cosas, es necesario revisar con alguna frecuencia el nivel del aceite en el carter; para ello los motores están provistos de una varilla medidora sobre la cual vienen grabadas líneas de los niveles tolerables en los motores.

El nivel del aceite sufre modificaciones por cuanto la temperatura modifica la viscosidad por una parte, por otra, aun cuando no exista paso por los cilindros a través de los anillos, se quema por la combustión, a más de eso las partículas de carbones y otros residuos hacen variar el nivel, razón por la cual es de cuidado del conductor hacer esta comprobación y efectuar la renovación cada vez que la viscosidad lo exija.

Válvulas de escape.

Existe la válvula de escape de aceite para cuando el nivel máximo es sobrepasado con el objeto de evitar perjuicios tanto en las tuberías como en

los anillos y empaques. El sistema de bomba hace que cuando el motor aumenta revoluciones se hace más fuerte y abundante la circulación de aceite, momento en el cual obra la válvula de escape; algunos tipos de vehículos utilizan el excedente expulsado por la válvula de escape para lubricar accesorios tales como distribución y avance automático del distribuidor, otros lo votan al exterior.

Temperatura de los aceites: Consecuencia de la temperatura y cuidados con los aceites.

Ya hemos dicho algo referente a los efectos que la temperatura causa en el aceite; si la temperatura es excesiva y el aceite se quema y si la temperatura baja demasiado se endurece haciendo pesado y peligroso el funcionamiento del motor.

Para sostener la temperatura más favorable y evitarle perjuicios por calor, se ventila el carter por varios sistemas; el más común es a través de un tubo de descarga encargado de dejar salir los vapores filtrados a través del pistón durante la compresión. Existe un tráfico de aire que se toma por el tubo de llenado y sale por el tubo de descargue o a través del filtro de aire del carburador que mediante un tubo lleva aire directamente del carter para refrescar el aceite así como para devolverlo al carburador con los vapores de aceite y aire.

Los vapores filtrados por el pistón traen agua y gasolina al aceite, vapores estos que una vez enfriados se licuan causando alteración del aceite, razón por la cual se hace necesario el cambio periódicamente.

Asimismo producida la combustión hay carbones que en forma inevitable van a parar al aceite haciéndose necesario filtrarlo para que esas partículas no obstruyan los conductos, generalmente las bombas llevan en la boca de succión una rejilla que cuela el aceite. En otros casos la bomba lo lan-

za a un filtro separado que realiza el trabajo de depurarlo.

Resumiendo; a causa de la temperatura, los aceites deben ser enfriados, filtrados y renovados.

El cambio de aceite.

Pese a cumplirse la ventilación y la filtración del aceite, se hace necesario el cambio por las circunstancias vistas, en que el carbón, el agua y la gasolina lo dañan; se recomienda hacerlo cada 1.000 kilómetros como mínimo; esta fórmula no debe rebajar porque es un gasto innecesario; tampoco es conveniente sobrepasar los 2.000 kilómetros porque para este recorrido se calcula el límite útil del aceite.

Aparte de esta rata mínima y necesaria el aceite debe cambiarse cuando se encuentra irregularmente rebajado, o ennegrecido.

Para esto, es recomendable hacerlo cuando el motor está caliente con el fin de que escurra totalmente y si está dentro de la posibilidad económica del dueño, una vez vaciado el carter, hacer un lavado con aceite delgado, nunca con petróleo ni mucho menos con gasolina porque siempre quedarán residuos que alteran el aceite nuevo.

VI Averías del sistema

Las averías van precedidas de síntomas importantes de conocer el conductor para evitar las graves consecuencias de la falta de lubricación, debe reconocerlas, en general son:

1) El manómetro marca 0: Las causas pueden ser:

a) **Falta de aceite en el carter,** pecado capital en todo conductor pues a través de la instrucción se enseña que antes de iniciar todo trabajo debe, entre otras cosas, **Revisar el nivel del aceite.** No se debe hacer funcionar el motor en estas condiciones.

b) **El manómetro no trabaja.** Se comprueba desconectando la tuerca que lo sujeta al bloque; si al funcionar el motor vota aceite por el orificio, es evidente que está averiado. Hecha esta prueba debe cambiarse el manómetro en la primera oportunidad.

c) **el filtro obstruido.** Avería que se puede localizar si se observa que al acelerar el motor, la aguja del manómetro se mueve, es decir hay más presión de lo normal, cuando trabaja más fuerte el motor. Se remedia cambiando el elemento del filtro, si lo tuviere, o limpiando la rejilla de la boca de la bomba.

d) **Daño de la bomba.** Avería que se localiza al efectuarse la prueba a) cuando no aparece aceite por el orificio.

Los daños de la bomba exigen la intervención del mecánico por cuanto requiere desmontar y cambiar partes o empaquetaduras o hacer ajustes.

2 El manómetro marca poca presión:
Las causas son:

a) **Aceite diluido.** Ya sabemos por qué se altera la viscosidad del aceite.

b) **Aceite caliente.** Se ha visto en este artículo que al calentarse excesivamente el aceite pierde densidad, lo cual se refleja en el manómetro al dar una marca baja.

c) **El filtro sucio.** Se dificulta la circulación y por consiguiente habrá baja marca en el manómetro.

d) **Cojinetes, anillos o partes de la bomba gastados.** El aceite circula por conductos cuyo calibre o por entre partes cuya tolerancia han sido aumentados acarreado la descomposición en el indicador.

3 — El manómetro da una marca muy alta. Las razones son:

a) **Aceite muy frío.** Cuando la temperatura es muy baja se enfría el aceite y se hace más denso; las partes se agarrotan y por consiguiente el aceite pasa más forzado por los conductos. Cuando éste caso se presenta por ningún motivo se debe buscar que el motor gane temperatura a base de aceleraciones; se debe buscar que con el mínimo de esfuerzo se alcance el calor recomendado.

En Corea se veía el caso, fuera de toda medida de seguridad y no recomendable, que los conductores calentaban los carteres, colocando una fogata debajo del motor.

b) **Conductos obstruidos.** No merece comentario ya que es tanto como si a un grifo se tapona dejando un orificio muy reducido, la pluma de agua sale con más fuerza que por la boca normal del tubo.

4 Oscilaciones del manómetro. Comúnmente las causas son:

a) **Escasez de aceite en el carter.** De tal manera que la bomba no logra succionar en forma regular.

b) **Presencia de agua.** Conocida la causa por la cual se encuentra en el carter, la bomba al succionar agua causa el cambio de indicación en el manómetro.

c) **Presencia de gasolina.** Como en el caso anterior ya conocemos cómo pasa gasolina al carter; vale agregar que también pasa y en mayor cantidad y a través de la bomba de gasolina cuando está demasiado gastado el diafragma.

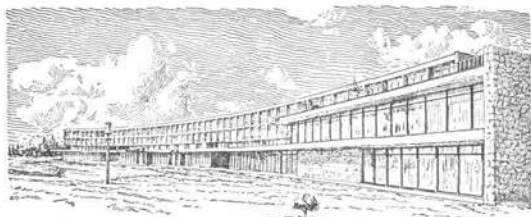

EL CLUB MILITAR

PONE A DISPOSICION DE SUS SOCIOS LOS
SIGUIENTES NUEVOS SERVICIOS
INAUGURADOS:

TEATRO

Proyección de películas
los días Lunes y Viernes
a las 7 p. m.

GARRUSEL PARA NIÑOS

Todos los días.

SERVICIO ODONTOLOGICO PARA SEÑORAS DE OFICIALES EN SER- VICIO ACTIVO E HIJOS MENORES DE 10 AÑOS

Todos los días hábiles de
la semana entre las 8 a.
m. y las 12 m.

DIRECCION: CLUB MILITAR

NOTA DE LA DIRECCION

PREMIO A LA MEJOR COLABORACION:

Avisamos a nuestros Lectores y Colaboradores que el premio de \$ 500.00 al mejor artículo del V volumen de nuestra Revista, correspondió al señor Coronel Luis González Aristizábal, con el intitulado "Estructuras Político Sociales", publicado en la décima tercera entrega.

Dirección Revista Fuerzas Armadas



LA TECNICA AL DIA

CUANDO LA CONSTRUCCION DE BUQUES MERCANTES DE
PROPULSION NUCLEAR LLEGA A SER MATERIA
DE COMPETENCIA. (Continuación)

Tte. de Navio HERNANDO CAMACHO LANDINEZ

DESCRIPCION BREVE DE UNA PLANTA TIPICA PWR

En términos generales la planta puede subdividirse en dos circuitos principales denominados Primario y Secundario, los cuales están interconectados por los generadores de vapor.

Más adelante se verá que al circuito primario están conectados varios sistemas auxiliares; describiremos brevemente los más importantes de ellos:

Circuito primario.

Su propósito principal es la transferencia del calor generado en el núcleo del reactor al circuito secundario. El líquido utilizado como refrigerante es agua a presión (presión de trabajo 2.000 libras por pulgada cuadrada).

El sistema primario está compuesto esencialmente por el reactor y uno o varios circuitos cerrados de refrigeración.

Reactor.

El núcleo, localizado en el cuerpo del reactor, consiste de elementos combustibles de óxido de uranio ligeramente enriquecido y recubiertos por tubos de acero inoxidable de poco espesor.

En el núcleo, los neutrones de poca energía producen reacciones por fusión, las cuales generan la energía calórica

primaria, así como los neutrones de alta energía que aseguran la continuidad de la reacción en cadena.

El agua a presión que fluye a través del reactor tiene tres propósitos a saber:

- 1.—Refrigerante, por extracción del calor generado en el núcleo.
- 2.—Moderador: desacelera los neutrones rápidos emitidos en la fisión de los átomos del U-235, capacitándolos para producir nuevas fisiones.
- 3.—Reflector: el agua actúa a manera de cortina para evitar que los neutrones escapen del área de la reacción y dando así al reactor PWR la ventaja de una gran simplicidad.

Circuito cerrado de refrigeración.

El número de circuitos cerrados de refrigeración depende de la potencia de la planta. Los principales componentes de un circuito cerrado típico son:

Generador de vapor.

Este elemento de intercambio de calor es generalmente un tubo evaporador en forma de U vertical invertida.

El refrigerante primario fluye a través del tubo en forma envolvente

transfiriendo el calor a la alimentación secundaria del agua, evaporándola.

El vapor, generado en el cuerpo del elemento de intercambio de calor, pasa a través de un separador de mezcla antes de impulsar el grupo turbina-generador eléctrico.

Bombas primarias.

Estas bombas aseguran en el circuito primario la circulación de un flujo suficiente de refrigerante para mantener la temperatura de trabajo del núcleo. Los requisitos estrictos que deben reunir, exigen el uso de bombas centrifugas impulsadas a motor.

Circuitos auxiliares.

Sistema de control a presión.

Las variaciones del volumen de agua primaria (resultado de modifica-

ciones en el promedio de las temperaturas de trabajo) se amortiguan por medio de este sistema el cual mantiene constante la presión del sistema primario. Su elemento esencial, variador de presión, es un elemento cilíndrico conectado a —y en equilibrio de presión con— el circuito primario.

Durante la operación normal, variador de presión contiene volúmenes iguales de agua y vapor, a la temperatura de saturación correspondiente a la presión del circuito primario.

Cualquier variación en volumen del agua ocasiona una variación en el nivel del agua del variador de presión y por consiguiente una modificación de la presión instantánea.

De acuerdo con los aumentos o caídas de presión, se pondrán en operación toberas de pulverización o calentadores adicionales.

En caso de excesiva presión, las válvulas de alivio controladas por medio de manómetros, y las válvulas de seguridad permiten el escape de vapor a los tanques de descarga.

Sistema de control químico.

Este sistema está diseñado para preparar soluciones absorbentes de neutrones inyectándolos en el circuito primario con el fin de controlar el flujo de neutrones en el reactor.

Para este propósito se utilizan generalmente soluciones boratadas.

El sistema presenta la ventaja de una absorción homogénea de neutrones en el núcleo del reactor. Las varillas de control, por el contrario, tienen efecto local, lo cual perturba en forma apreciable el flujo de los neutrones (y por consiguiente la distribución de temperatura) en el núcleo dando lugar así a puntos calientes en los elementos combustibles.

En consecuencia, las varillas de control trabajan solamente para compensar las variaciones instantáneas de

TENIENTE DE NAVIO HERNANDO CAMACHO LANDINEZ

Oficial del Cuerpo General de la Armada Nacional. Egresó de la Escuela Naval con el grado de Teniente de Corbeta, el 7 de diciembre de 1952.

Durante su vida militar el señor Teniente Camacho Landínez ha prestado sus servicios en las siguientes unidades: Oficial de Deberes Generales en el ARC Antioquia, Oficial de Deberes Generales en el ARC Caldas, Comandante del Cañonero ARC Santa Marta, Comandante del Cañonero ARC Cartagena, Oficial Ayudante del Comando de la Fuerza Naval del Sur, Oficial de Comunicaciones de la Base Fluvial ARC "Leguizamo", Jefe de la División Electrónica del ARC "7 de Agosto", Jefe del Departamento de Operaciones del ARC "7 de Agosto" Jefe del Departamento de Logística, del E. M. de la Fuerza Naval del Atlántico, Jefe de Comunicaciones de la Armada Nacional.

El señor Teniente Camacho Landínez ha efectuado los siguientes cursos: Guerra Anti-submarina Key West USA., Curso de Electrónica en el HMS Colling Wood Inglaterra, Curso de Electrónica en Estocolmo Suecia; Curso de Electrónica en Huizen Holanda.

Actualmente se desempeña como Edecán Naval en la Casa Militar de Palacio.

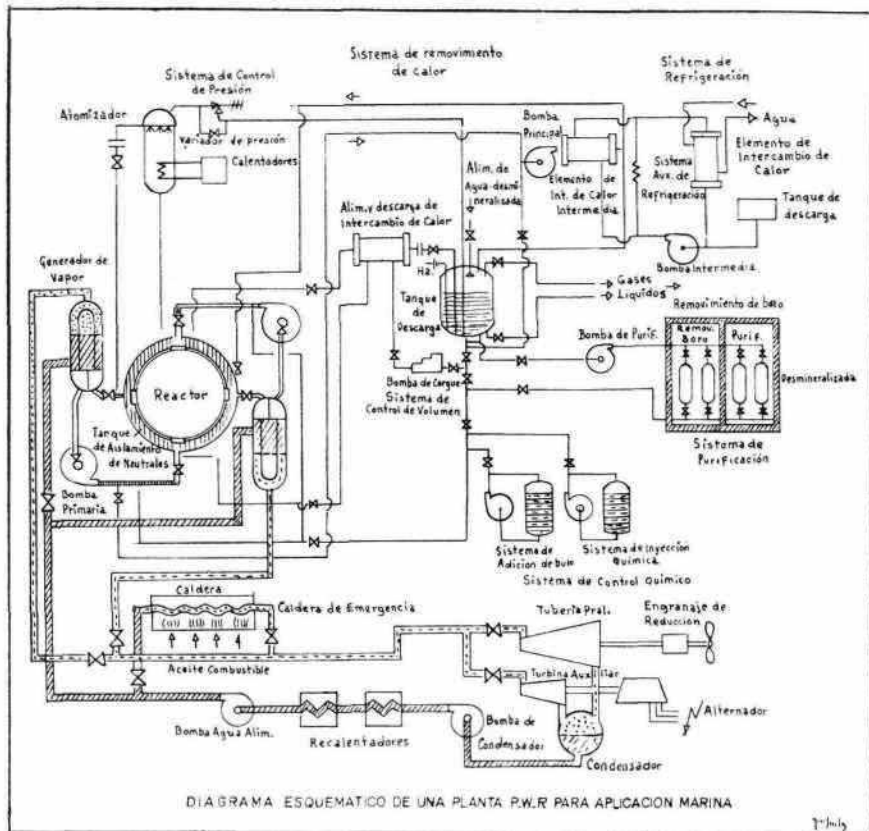

flujo; en tanto que las variaciones de períodos largos, se compensan por medio de ajuste de la concentración absorbidora de neutrones en el agua primaria.

Sistema de purificación.

Los sistemas de purificación tratan el agua procedente del tanque de descarga; esta agua contiene boro disuelto e impurezas radioactivas.

Las resinas usadas para propósitos de purificación son normalmente extractores de boro, o resinas ordinarias, lo cual depende de si se requiere una modificación de la concentración del boro o no.

El agua desmineralizada se reintroduce luego en el circuito primario a través de las bombas de carga.

Composición del sistema de refrigeración.

Las cantidades de calor indeseables o sin uso son eliminadas por medio de este sistema; tales como el calor generado en el reactor después de apagado (calor de desintegración), calor almacenado en el tanque de descarga que evita su tratamiento por medio de las resinas de purificación (su temperatura de trabajo debe mantenerse por debajo de 130°F.) etc.

La bomba principal hace circular el

agua caliente a través de un intercambiador de calor intermedio; luego, el agua refrigerada se hace regresar al circuito primario o al tanque de descarga de baja presión.

El lado secundario de este elemento y los circuitos auxiliares de refrigeración nuclear se alimentan por medio de un flujo de agua fría procedente del lado primario del elemento de intercambio de calor de agua natural. El flujo de refrigeración necesario para este último se toma del mar.

Sistema de eliminación de desperdicios radioactivos.

Los principales desperdicios radioactivos líquidos y gaseosos son:

- Agua de descontaminación y drenaje.
- Fugas de refrigerante primario.
- Desbordamiento del tanque de descarga.

Los líquidos que escapan, así como las resinas ya trabajadas, consumidas son almacenadas en tanques antes de desembarcarlos para tratamiento en el astillero. Los desperdicios gaseosos se descargan a la atmósfera en flujos controlados severamente de acuerdo a las reglamentaciones de seguridad.

Como veremos más adelante, el uso de circuitos primarios y secundarios reduce grandemente el volumen y actividad específica de los efluentes de la planta del reactor.

Circuito secundario.

El vapor generado sigue un ciclo similar al de una planta convencional: turbina, condensador, bomba de condensado, calentadores y bombas de alimentación de agua.

Se usan dos turbinas separadas:

La turbina principal (alimentada por la mayor parte del flujo de vapor) impulsa la hélice a través del engraje

de reducción y acoplamientos mecánicos flexibles.

La turbina auxiliar está acoplada a un alternador el cual constituye la fuente de energía auxiliar.

Planta auxiliar de energía.

Están previstos dos sistemas separados:

Para suministrar vapor en condiciones de emergencia para la turbina de propulsión y otros usos de vapor para emergencias, hay instalada una caldera.

Las condiciones de vapor a la salida de la caldera son iguales a la de los generadores de vapor.

Este sistema permite velocidad del crucero reducido.

Para el trabajo de los elementos vitales auxiliares durante el arranque y condiciones de emergencia, hay un generador diesel que suministra la energía necesaria.

Escogencia del reactor PWR.

Experiencia.

Es innegable que la cantidad de información técnica y práctica obtenida hasta el momento de el diseño, construcción y operación de los reactores tipo PWR no tiene rival.

Para convencerse de este hecho, basta revisar las presentes realizaciones del reactor.

Las instalaciones de tierra de reactores tipo PWR son numerosas y cubren las potencias utilizadas en la Marina Mercante (5.000 a 200.000 HP).

Más aún, este reactor es el único utilizado para buques mercantes y de guerra. El tipo S5W ha sido adoptado definitivamente por la Armada de los EE UU. Está actualmente unificado y será instalado en varias unidades que están bajo construcción. (Ver tabla I).

Así también la potencia de los reac-

tores permite predecir con certeza el comportamiento de este tipo y su futuro en el mar. La decisión de la Armada de los EE. UU. es más que suficiente en este respecto.

Estos hechos confirman sin duda el lugar alcanzado por este reactor, especialmente en propulsión nuclear.

Seguridad.

Los inventos de seguridad adoptados con el fin de limitar las consecuencias de un accidente nuclear han sido objeto de numerosos estudios en detalle, y generalmente su diseño no da lugar a nuevos problemas. Sin embargo, su realización será más fácil y consecuentemente más segura, si las características intrínsecas del reactor son las más apropiadas.

Ciertos inventos normalmente utilizados para plantas instaladas en tierra tuvieron que ser adoptados en vista de su aplicación a la propulsión nuclear y han tenido que ir en esta forma a través de varias modificaciones.

Estas se refieren principalmente:

A. El recipiente de vapores, el cual sirve:

a) Para contener los vapores desprendidos durante el máximo accidente probable (rotura en el circuito primario). Más aún, el invento de un condensador de vapores está relacionado con este recipiente. Este sistema, enteramente estático y consecuentemente seguro de fallas, reduce grandemente los excesos de presión alcanzados después del accidente y así permite el diseño como una parte integral del buque.

b) Para prevenir, en caso de un accidente seguido del naufragio del buque, la contaminación del mar por el agua radioactiva escapada por la rotura del sistema primario. Para este propó-

sito el recipiente incluye válvulas de un solo sentido que abren automáticamente en caso de sobrepresiones fijas externas. En esta forma el agua del mar fluye en el recipiente durante el hundimiento del buque y las válvulas de paso se cierran a medida que se alcanza el equilibrio de presión, evitando así el escape de agua radioactiva del recipiente.

B. Blindaje biológico.

Su propósito es el de proteger a la tripulación contra los neutrones y las radiaciones gama emitidos en el circuito primario reduciendo las intensidades del flujo a un valor más bajo que el de los niveles permitidos, aún en el caso de presentarse el máximo accidente probable.

Por otro lado, las características físicas del tipo PWR así como sus principios de diseño le confieren propiedades intrínsecas de seguridad las cuales son particularmente importantes en las instalaciones marítimas.

Estas se pueden sintetizar en la siguiente forma:

A. Coeficientes negativos de temperatura.

Representan las relaciones existentes entre el aumento de temperatura del combustible por una parte (coeficiente de Doppler) y el aumento de temperatura del moderador por otra parte, y los correspondientes aumentos en la reactividad. Estos dos coeficientes tienen valores típicos para una configuración particular del núcleo y del moderador.

Un flujo excesivo de calor, ya sea local o general en el núcleo, induce un aumento:

— De la temperatura de combustible. Esto amplifica el ancho de los máximos valores de absorción neutrómica U238, teniendo como resultado

la disminución de la reactividad y por consiguiente de la potencia generada en el núcleo. Este efecto sigue instantáneamente las variaciones del flujo.

- De la temperatura del moderador en el área concerniente, decreciendo así las propiedades de desaceleración. La reactividad es reducida automáticamente, pero demorada en esta ocasión con respecto a las variaciones de flujo.

B. Insensibilidad a las vibraciones y movimientos de cubierta.

Los movimientos de cubierta son el resultado de dos fenómenos elementales:

- Los movimientos propios del buque (cabeceo, rodillo y movimientos periódicos verticales).
- Choques eventuales.

Las vibraciones son causadas por las hélices que generan esfuerzos periódicos.

Todos estos movimientos producen variaciones apreciables en la gravedad aparente (tanto en amplitud como en dirección) y producen variaciones en las reactividades de ciertos tipos de reactores.

Esto puede ser seguido por inestabilidades de operación así como por deformaciones adicionales presentadas en los elementos combustibles.

Lo anterior se traduce en una reducción de la potencia específica lineal permitida y de la máxima combustión obtenible.

En esta forma deben tomarse precauciones adicionales cuando se trata de reactores que presentan superficies líquidas en el cuerpo del reactor, debido a la necesidad de mantener el núcleo sumergido en el refrigerante.

La insensibilidad del PWR a las vi-

braciones y movimientos de cubierta son el resultado de la homogeneidad del refrigerante primario y de la ausencia de superficies libres líquidas en el recipiente.

C. Ventaja de dos circuitos separados.

Este arreglo evita la contaminación del equipo convencional y mantiene el agua radioactiva en el recipiente de vapores en caso de accidente.

D. Extracción de calor de desintegración efectuada mediante conexión natural.

La refrigeración del núcleo después de apagado se lleva a cabo mediante conexión natural del refrigerante primario. Los intercambios de calor del circuito primario generan un flujo de vapor suficiente para impulsar una turbobomba que a su vez suple la alimentación secundaria.

Confiabilidad.

A. Insensibilidad a las vibraciones y movimientos de cubierta.

Esta característica influye tanto en la seguridad general de la instalación propulsora como en la seguridad de operación. En realidad la falta de variaciones en la reactividad local permite:

- El uso de elementos de combustible más cerca de sus límites tecnológicos suprimiendo deformaciones adicionales debidas a esfuerzos periódicos u ocasionales.
- Simplificar el sistema de control eliminando todo riesgo de inestabilidad en la operación del reactor.

B. Adaptación de potencia a las vibraciones de carga.

La confiabilidad de una instalación propulsora depende grandemente de

su habilidad para responder a una demanda intrínseca.

En un reactor de agua a presión, un aumento de consumo de vapor reduce la temperatura promedio del agua primaria y vice-versa. Su reactividad es así ajustada automáticamente por la acción del coeficiente negativo de temperatura del líquido primario de refrigeración y moderación. La importancia de este fenómeno es tal que este tipo de reactor es capaz, sin necesidad de varillas, de seguir las variaciones de carga graduales que modifican la potencia entre el 10 y 100% de su valor nominal.

Esta cualidad destacada evita la necesidad de maniobrar el buque ajustando el flujo de vapor mediante una derivación al condensador. Al mismo tiempo permite una simplificación en el sistema del control de la planta.

C. Simplicidad del sistema de control.

En los párrafos precedentes se indicaron varias veces las razones que justifican una realización particularmente simple del sistema de control en un reactor de agua a presión. Esta carencia de complejidad se traduce por consiguiente en un aumento de confiabilidad de la planta.

D. Circuitos primario y secundario separados.

Cualquier fuga de agua de mar en el sistema primario debe evitarse porque una parte de las impurezas disueltas podrían depositarse en el circuito después de radioactivarse en el reactor (activation). Este accidente no es por naturaleza serio, pero requiere necesariamente una limpieza completa de todos los circuitos contaminados, lo cual es una operación delicada y muy costosa.

Ahora, las fugas del condensador son muy frecuentes, especialmente en el caso de aplicaciones marítimas: el

riesgo de la contaminación en el circuito refrigerante principal es en esta forma bastante común en las instalaciones que tienen únicamente un circuito de enlace entre el reactor y la turbina.

Por otra parte el uso de dos circuitos de transferencia de calor permite una operación de mayor duración aún en el caso de fugas simultáneas, en el generador de vapor y en el condensador.

El agua de mar que entra en el circuito secundario a través de una fuga del condensador no puede contaminar el sistema de refrigeración principal, ya que a la diferencia de presión entre estos dos circuitos impone una dirección a la fuga en el sentido del circuito primario al secundario.

La probabilidad de que el buque sea forzado a permanecer en puerto durante el tiempo necesario para la descontaminación y reparaciones es reducido grandemente en esta forma.

E. Acceso libre al cuerpo de máquinas.

Durante la operación normal los equipos auxiliares por consiguiente no se contaminarán por los depósitos radioactivos. El mantenimiento y ciertas reparaciones pueden adelantarse sin ningún riesgo de irradiación y por consiguiente sin limitación de tiempo, aún durante la operación de la instalación propulsora.

Una fuga entre los circuitos primario y secundario provocaría una ligera contaminación del último, aunque no es suficiente como para exponer la seguridad del personal durante las operaciones de mantenimiento. Esta facilidad de mantenimiento aumenta en gran forma la disponibilidad del buque.

F. Uso de agua natural como líquido refrigerante y moderador.

Consideramos que el uso de un fluido como refrigerante y moderador con propiedades químicas y físicas perfectamente conocidas es esencial para aplicaciones marítimas.

En caso de fallas en la máquina que concurren en alta mar, la preservación del buque depende enteramente de las facilidades de reparación disponibles a bordo y de la habilidad de la tripulación. Indudablemente, las verificaciones eventuales y reparaciones en el mar son hechas más fácilmente cuando existe un sistema cuya técnica es familiar a la tripulación, y cuando el líquido principal de transferencia de calor no requiere precaución especial.

G. Experiencia ganada.

Las ventajas antes mencionadas son de poco peso en comparación de los méritos respectivos de otros tipos de reactores, si su importancia no hubiera sido puesta en prueba en numerosas instalaciones.

No hay necesidad de mencionar que la evaluación de la confiabilidad de una instalación no se concibe sin tener en cuenta la data experimental recolectada durante la operación. Este es el caso preciso del reactor PWR el cual es el único, entre todos los reactores considerados actualmente para la propulsión nuclear, que ha obtenido factores de disponibilidad comparables a los de las instalaciones convencionales modernas.

Facilidad de operación.

Las facilidades importantes de operación del PWR, resultan de las siguientes características:

A. Pequeña producción de desperdicios radioactivos.

Esta propiedad se debe a varios factores:

- a) Adopción de circuitos primario y secundario separados, con las siguientes consecuencias:
 - La estanqueada del circuito primario, asegura la integridad del líquido contenido.
 - La reducción del área expuesta a la corrosión.
 - Un aumento de la concentración a impureza admisible en el refrigerante primario.
- b) Uso exclusivo de acero inoxidable para áreas humedecidas por el líquido primario, aseguran una tasa de corrosión reducida.
- c) Adición de un sistema de control de la corrosión limita la cantidad de oxígeno libre en el agua primaria.

La pequeña cantidad de impurezas radioactivas producidas en la planta del reactor permite dotar al buque de tanques de almacenamiento, los cuales aunque pequeños en tamaño, tienen suficiente capacidad para acumular los desperdicios radioactivos generados durante dos meses de operación continua. La descarga al mar de los efluentes radioactivos, no es, por consiguiente absolutamente necesaria para la operación del buque.

Debido a esta propiedad, el reactor PWR prueba estar particularmente bien adaptado para la propulsión marina. En realidad, aunque los reglamentos internacionales concernientes a la contaminación de los mares no han sido aún ratificados, todo indica que serán muy estrictos.

B. Procedimientos sencillos para control y maniobra.

Estos son el resultado directo de las características intrínsecas del PWR. Ya fueron mencionadas en los párrafos precedentes y nos limitaremos a destacar los siguientes hechos:

- El sistema de control es extremadamente simple: esto facilita el man-

tenimiento y reduce las dificultades y el tiempo requerido para reparaciones.

- Las variaciones de carga durante la operación normal (entre 10% y 100% de la potencia nominal) no requieren ni el uso de varillas, ni una tubería de derivación al condensador.

Características económicas.

Se han adelantado varios estudios sobre el futuro económico de la propulsión nuclear en la marina mercante. Algunos de estos, están extremadamente en detalle pues se considera un error presentar al lector una abundancia de data, sin estar familiarizado con la materia estudiada.

En esta forma pensemos que es útil recabar en la suposición adoptada al establecer tales estimativos:

“Se supone que todos los reactores han alcanzado el mismo estado de desarrollo, tanto técnico, como tecnológico”.

La interpretación de esta hipótesis ha permitido a los autores de estos estudios admitir los siguientes corolarios:

1º—Todos los reactores que usen óxido de uranio como combustible, pueden alcanzar los mismos valores de combustión (lo cual indica que las diferencias entre las condiciones de corrosión, así como las consecuencias de vibraciones y movimientos de cubierta son despreciables).

2º—El factor de disponibilidad obtenible es independiente del tipo de reactor (así la confiabilidad no se tiene en cuenta).

3º—Los costos de operación y mantenimiento son idénticos en todos los casos (tanto confiabilidad, como facilidad de operación se desprecian).

Basados en estas suposiciones, se hicieron cálculos para determinar el precio de costo por tonelada de carga para buques equipados con diferentes tipos de reactores.

Los resultados obtenidos por este método, en el caso de un buque-tanque de 45.000 DWT y una ruta comercial de 20.000 millas (viaje redondo) difiere, no obstante, de un estudio a otro y se sintetiza en la siguiente tabla:

Tipo de propulsión

Precio de costo por Ton. de Cga. (expresada en %)

Tipo de propulsión	Precio de costo por Ton. de Cga. (expresada en %)
Convencional	100
PWR	105 a 112.6
PWR	103.2 a 109.8
OMR	103.8 a 109.0

Estos estimativos se hicieron por medio de procedimientos económicos evaluativos, los cuales son, indudablemente, materia de juicio para objeción. Sin embargo, estos resultados no dan una visión clara del problema de la propulsión nuclear.

Esta afirmación tiene su origen en la hipótesis de que todos los reactores se consideran en el mismo estado de desa-

rrollo. ¿Cuál es nuestra verdadera posición al respecto?

El primer buque nuclear (USS NAUTILUS) fue comisionado en 1955 mientras que su construcción comenzó en 1952.

Desde entonces se han ordenado 63 buques nucleares en Estados Unidos y dos en la Gran Bretaña, algunos de ellos equipados con varios reactores. Estos

suman 76 reactores todos del tipo PWR, todos terminados y en servicio antes de fin de año de 1965. Veintitrés o más de estos buques están actualmente en operación; otros 23 en construcción y los 19 restantes en diseño. Más aún, mencionaremos la escogencia de 3 reactores de agua a presión para el rompe-hielos "Lenín", cuyas condiciones estrictas de operación requieren la mayor confiabilidad.

Por otra parte nunca se ha decidido construir un buque propulsado por otro tipo de reactor.

Así, el reactor de agua a presión está actualmente adelantado de 8 a 10 años de los otros en el campo de la propulsión marina. Este argumento no sería, por supuesto, suficiente si hubiera alcanzado su último grado de desarrollo. No es tal el caso y como veremos más adelante, se espera aún un progreso nuevo e importante.

Debido a este hecho, se puede afirmar que un estudio económico, basado en el estado actual de desarrollo de todos los tipos de reactores de la ventaja al PWR:

Porque su técnica se conoce mejor.

Porque todos los problemas originados en su utilización marítima, han sido estudiados y resueltos.

Porque su confiabilidad es la mayor.

Más aún, debemos preguntarnos si habrá en el futuro otros tipos de reactor que reemplacen al PWR.

La técnica nuclear está en completo desarrollo y ello produce el que provisiones a largo plazo sean arriesgadas y sobre todo muy discutibles.

Sin embargo, las predicciones para estos próximos diez años, son muy reales. Dentro de este período es materialmente imposible, para otro tipo de reactor, competir con el PWR en propulsión marina:

Considerando su gran avance, tanto técnico como tecnológico.

Debido a sus inmensas posibilidades de futuro desarrollo.

NOTA: En el próximo número "Futuras mejoras" y "Características Técnicas y Económicas de un buque-tanque de 64.000 toneladas".

CLUB MILITAR DE COLOMBIA

BOGOTA, D. E.

BALANCE GENERAL AL 30 DE JUNIO DE 1962

ACTIVO

Caja y Bancos	\$	508.200.99
Documentos por cobrar - Letras		15.682.45
Cuentas por cobrar:		
Huéspedes	\$	26.335.57
Socios		437.030.42
Otras		12.253.06
	\$	585.619.05
Menos: Provisión para Cuentas Incobrables		36.223.49
		549.395.56
Inventarios (Comestibles, Bebidas, Suministros y otros Elementos de Consumo)		831.685.22
Anticipos sobre Contratos de Obras		7.100.00
Gastos Pagados por Adelantado (Seguros, Suscripciones, Mantenimiento de Equipo)		9.638.59
Depósitos en Garantía de Servicios Públicos		4.350.00
Inversiones - Al costo		433.757.52
Activo Fijo - Menos Depreciación (Terrenos, Edificios, Muebles y Equipos, Vehículos)		8.429.451.30
Activo de Operación - Menos Reserva para Reemplazo (Linos, Loza, Cristalería, Uniformes, P.ateria, y Utensilios de Cocina)		484.921.22
Cargos Diferidos (Gastos de Papelería Reparaciones y otros)		61.981.71
Total del Activo	\$	11.336.164.56

PASIVO, RESERVAS Y CAPITAL

Documentos por Pagar - Obligaciones Hipotecarias	\$	72.500.00
Cuentas por Pagar - Proveedores Varios		57.676.86
Gastos Acumulados por Pagar (Seguro Social, Subsidio, Agua, Teléfonos, Etc.)		38.330.13
Depósitos Pasivos - Cuotas de Admisión		1.000.00
Ingresos Diferidos - Cuotas de Admisión		105.271.57
Provisión para Prestaciones Sociales - Neto		370.837.04
Reservas Varias		156.442.54
Capital Donado	\$	9.420.389.88
Superávit al 31/12/60		870.680.09
		10.291.069.97
Ganancias y Pérdidas 1961	\$	176.601.42
Período 1/1/62 a 30/6/63		66.445.03
		243.046.45
Total del Pasivo, Reservas y Capital	\$	11.336.164.56

Brig. (r) **EMILIO TOVAR L.**
Director

Tc. (r) **GUILLERMO GUZMAN V.**
Sub-Director

JORGE ARIAS R.
Jefe de Contabilidad

HORWATH & HORWATH
Auditores

BIBLIOTECA DEL ESTADO MAYOR

SE HACE SABER A LOS SEÑORES OFICIALES, QUE LA BIBLIOTECA DEL ESTADO MAYOR CONJUNTO ABRE DIARIAMENTE SUS SERVICIOS DE LAS 8 A. M. A LAS 12 Y DE LAS 2.30 P. M. A LAS 6 P. M.

IGUALMENTE SE PONE EN CONOCIMIENTO QUE LA SECCION DE BIBLIOTECA Y PUBLICACIONES PRESTA —MEDIANTE RECIBO SOLAMENTE— LIBROS DE CONSULTA Y DE ESTUDIOS MILITARES AL OFICIAL QUE LOS SOLICITE.

EN LA MISMA SECCION SE ENCUENTRAN LAS ULTIMAS ENTREGAS DE REVISTAS MILITARES AMERICANAS Y EUROPEAS, CUYA LECTURA Y CONSULTA SE RECOMIENDA MUY ESPECIALMENTE.

BIBLIOGRAFIA

La Sección Bibliográfica busca dar a nuestros lectores una información periódica sobre las obras de mayor interés militar que puedan hallar en nuestras bibliotecas y librerías. Siguiendo esta pauta publicamos a continuación la relación de algunos libros y reglamentos que están al alcance de quien los desee, en la Biblioteca del Estado Mayor Conjunto.

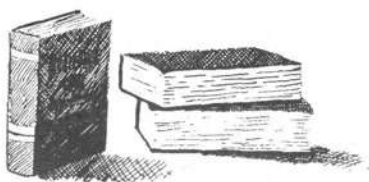

SECCION BIBLIOGRAFICA

Relación de obras sobre "Ciencias Sociales" de interés para el personal de las Fuerzas Militares y de Policía que se encuentran en la Biblioteca del Estado Mayor Conjunto a disposición de los lectores para su consulta.

CIENCIAS SOCIALES

TORRES, Carlos Arturo, 1867 - 1911.

Idola Fori. Bogotá, Editorial Minerva S. A., 1935

VALTIERRA, Angel, S. J.

Ante la Crisis del Hombre Contemporáneo, (Bogotá, Editorial Santafé, 1956) 2 v.

VARGAS CUELLAS C. Augusto.

Las nuevas tendencias sociales y el Estado Colombiano. Bogotá, Talleres Gráficos "El Mundo al Día", 1941.

VASCONCELOS CALDERON José, 1882 - 1959

Bolivarismo y monroismo. Santiago de Chile, Ediciones Ercilla, 1937.

VIDALES Luis.

La insurrección desplomada. Bogotá, Editorial Iqueima, 1948.

WELLS Herbert George, 1868 - 1946.

El destino del Homo Sapiens. Buenos Aires, Editores Sur (1941).

WIESE Leopold von.

Sociología. Barcelona-Buenos Aires, Editorial Labor S. A. (1932).

FOUILLE Alfredo, 1838 - 1912.

Bosquejo Psicológico de los pueblos europeos. Buenos Aires, Editorial Amé-rica-lee, (1943).

KUNKEL Fritz.

Del yo al nosotros. Barcelona, Luis Miracles, editor (1952).

SOCIOLOGIA POLITICA

LEGAZ Y LACAMBRA Luis.

Introducción a la teoría del estado nacional sindicalista. Barcelona, Casa Editorial Bosch, (1940).

VIOLENCIA

SOREL Jorge.

Reflexiones sobre la violencia. Santiago de Chile, Ediciones Ercilla, (1935).

SOCIOLOGIA ENSAYOS

AIKMAN Ducan.

El frente americano. Buenos Aires, Editorial Claridad (1942).

BETANCUR Cayetano, 1910.

Sociología de la Autenticidad y la Simulación. Bogotá, Editorial A.B.C.. (1955).

MITRE Bartolomé, 1821 - 1906. General.

El pensamiento de Mitre. Buenos Aires, Editorial Lautaro (s. f.).

ORTIZ Fernando, 1881.

La reconquista de América. París, Ediciones Paul Ollendorff (s. f.)

RUSIA - CONDICIONES SOCIALES - EJERCITO

FANTINI PERTINE Ernesto, TC.

Rusia Estudiada por un Militar. Buenos Aires, Talleres Gráficos de Luis Bernard, (1938).

PERU - CONDICIONES SOCIALES - EJERCITO - DEFENSAS NACIONALES

LARREA ALBA Luis, Coronel, 1895.

Apuntes sobre la nación peruana y su organización defensiva. Quito, Editorial Gutenberg, (1932).

ESTADISTICA

DAVIS Harol T.

Elementos de estadística con aplicación a datos económicos. Madrid, Editorial Dossat S. A. (s. f.)

GINI Corrado.

Curso de estadística. Barcelona, Editorial Labor, S. A. (1953).

MILLS Frederick Cecil.

Métodos estadísticos. Madrid, M. Aguilar, Editor (s. f.).

YULE C. Udny.

Introducción a la Estadística Matemática. Madrid, Ediciones Aguilar, S. A (1954).

DEMOGRAFIA

CARR-SAUNDERS M.

Población Mundial. México, Fondo de Cultura Económica. (1939)

DAVIS Kengsley, Director.

Corrientes demográficas mundiales. (México) Fondo de Cultura Económica, (1950).

DOMOGRAFIA - ABORIGENES DE SURAMERICA

ROSENBLAT Angel.

La población indígena de América desde 1492 hasta la actualidad. Buenos Aires, Institución Cultural Española (1945).

COLOMBIA CENSOS

Colombia. Contraloría General de la República.

Primer Censo Nacional de Edificios (1939).

PERU - ESTADISTICAS, 1844

CORDOBA Y URRUTIA José María.

El Departamento de Lima. Lima, Imprenta de Instrucción Primaria (1838).

COLOMBIA - CENSOS

CARDOSO GAITAN Anibal, 1895.

Instrucciones para el arreglo de los Censos Electorales. Bogotá, Imprenta Nacional (1949).

COLOMBIA - ESTADISTICA

COLOMBIA en cifras 1945 - 1946. Bogotá, Talleres Prag. (1945).

COLOMBIA en cifras. Bogotá, Talleres de la Editorial Antena. (1944).

COLOMBIA en cifras 1948 - 1949. Bogotá, Editorial Iqueima. (1949).

CHARRY LARA Alberto, 1904.

Desarrollo histórico de la estadística nacional en Colombia. Bogotá, Imprenta Nacional, (1954).

DURAN Y DIAZ Joaquín, Capitán.

Estado general de todo el Virreynato de Santafé de Bogotá, (s. f.).

LLERAS RESTREPO Carlos, 1908.

La estadística nacional, su organización, sus problemas. Bogotá, Imprenta Nacional, (1938).

MONSALVE Diego.

Colombia cafetera. Barcelona, Artes gráficas S. A., (1927).

CIENCIA POLITICA

FORCAT RIBERA Arturo.

Curso de Administración Económica. Madrid, Instituto Editorial Reus, (1948).

GEOPOLITICA

JASSON Jorge Edmundo, Teniente.

Geopolítica. Buenos Aires, Talleres Gráficos de D. Cersosimo, (1948).

LONDOÑO Julio, General 1901.

Suramérica o la geografía como destino. Bogotá, Imprenta del Ministerio de Guerra, (1948).

STRAUSS HUPE Robert.

Geopolítica. México, Editorial Hermes. (1945).

WEIGERT Hans W.

Geopolítica. México, Gráfica Panamericana, S. de R. L. (1944).

WHITTLESEY Derwent.

Geografía Política. México - Buenos Aires, Fondo de Cultura Económica. (1948).

EL ESTADO

DUDUIT León.

La transformación del Estado. Madrid, Editorial Príncipe. (1911).

FISCHBACH Oskar Georg.

Teoría General del Estado. Barcelona - Buenos Aires, Editorial Labor S. A. (1934).

LINDSAY A. D.

El Estado Demócrata Moderno. México, Gráfica Panamericana, S. de R. L., (1945).

POLITICA - ENSAYOS

FERNANDEZ DE SOTO, Abraham, 1911 - 1956.

El atormentado camino de la paz. Roma, s. e. (1947).

CIENCIAS POLITICAS - HISTORIA

BENEYTO PEREZ Juan, 1907.

Historia de las Doctrinas Políticas. Madrid, Aguilar S. A., de Ediciones. (1950).

REVISTA DE LAS **FUERZAS ARMADAS**

**Publicada por el Comando
Gral. de las Fuerzas Militares**

Destinada a divulgar temas de carácter general que se relacionen con la defensa nacional.

La Revista es publicada bimestralmente y contiene las Secciones siguientes:

GOBIERNO - ESTUDIOS MILITARES - ESTRATEGIA E HISTORIA - ASPECTOS JURIDICOS - ASUNTOS ECONOMICOS - ESTUDIOS SOCIALES - TEMAS EDUCATIVOS - DIVULGACION CIENTIFICA - VARIOS Y EXTRANJERA - LIBROS - BIBLIOGRAFIA.

El Comando General desea interesar a toda la oficialidad para que, a través de sus apreciaciones escritas, divulgue el pensamiento castrense, utilizando las páginas de la REVISTA DE LAS FUERZAS ARMADAS.

**Las colaboraciones se reciben en el Comando General
Edificio del C.A.N. - Of. 430**



SEÑOR OFICIAL:

No olvide que la Escuela Militar está esperando nuevos Cadetes para engrasar con ellos las filas de oficiales en el más próximo futuro. La responsabilidad de su elección es de todos. Colabore desde su puesto de trabajo en el loable empeño de buscar aspirantes dignos de la profesión militar y así podrá sentirse mañana orgulloso de haber tomado parte activa en la selección de los mejores cuadros para nuestro ejército.

NUESTROS COLABORADORES

Coronel Juan Angel Rojas Ruano.

Artículos Publicados:

- Información Atómica (Volumen III N° 7 Página 89).
- Como se construye una boca de fuego de artillería. (Volumen III N° 9 Página 557).
- Armas Atómicas. (Volumen IV N° 11 Página 339).
- El proyectil Antitanque teleguiado Bantam (Tomado de Aktiebolaget Bofors Suecia). (Volumen IV N° 12 Página 493).
- Información Atómica. (Volumen V N° 14 Página 349).

Coronel José A. Ramírez Merchán.

Artículos Publicados:

- La Gloria de Bolívar. (Volumen I N° 2 Página 299).
- Origen constitucional del fuero de juzgamiento para los miembros de la Policía Nacional. (Volumen III N° 9 Página 567).
- Evolución histórica del fuero legal de juzgamiento para la Policía Nacional. (Volumen IV N° 10 Página 81).
- Conveniencia y necesidad de expedir un estatuto penal especial para la Policía Nacional. (Volumen IV N° 11 Página 301).
- El derecho como producto de la asociación humana y su permanente evolución. (Volumen V N° 14 Página 389).

Teniente Coronel Ernesto Beltrán Rocha.

Artículos Publicados:

- El Consejo de Defensa Nacional. (Volumen I N° 1 Página 53).
- La cuarta dimensión de la guerra. (Volumen III N° 7 Página 19).

Mayor I. M. Aurelio Castrillón Muñoz.

Artículos Publicados:

- Nuestro Irredento Sur. (Volumen III N° 8 Página 353).
- Comentario a los veinticinco principios de Pearl Harbor. (Volumen IV N° 10 Página 41).
- Comentario a los veinticinco principios de Pearl Harbor. (Volumen IV N° 11 Página 211).
- Insignias Nacionales. (Volumen V N° 15 Página 541).

Mayor Rodrigo Trujillo Oliveros.

Artículos Publicados:

- Estadística Estudiantil. (Volumen IV N° 11 Página 197).
- Mecánica Práctica. Colaboración permanente: (Volumen IV N° 11 Página 361).
- Mecánica Práctica. (Volumen IV N° 12 Página 555).
- Mecánica Práctica. (Volumen V N° 13 Página 227).
- Mecánica Práctica. (Volumen V N° 14 Página 227).
- Mecánica Práctica. (Volumen V N° 15 Página 657).

Teniente de Navío Hernando Camacho Landínez.

Artículos Publicados:

- La Técnica al Día. (Volumen V N° 15 Página 663).

Doctor Alberto Miramón.

Artículos Publicados:

- Cartagena en 1815. Su martirologio. (Volumen II N° 5 Página 309).
- Maza "El Exterminador" (Volumen III N° 8 Página 323).
- Un pequeño episodio de la Historia Grande. (Volumen IV N° 11 Página 271).
- Jovellanos y el Memorial de Agravios. (Volumen V N° 14 Página 337).

Doctor Eduardo Santa.

Artículos Publicados:

- Bases para una interpretación de los partidos políticos. (Volumen II N° 4 Página 149).
- Insistencia en la sociología. (Volumen II N° 5 Página 321).

Doctor Oswaldo Díaz Díaz.

Artículos Publicados:

- La resurrección de Pedro Torneros. (Volumen III N° 7 Página 51).
- En homenaje al General Francisco Javier Vergara y Velasco. (Volumen III N° 9 Página 533).
- Una familia olvidada y un relato desconocido de la batalla de Carabobo. (Volumen IV N° 11 Página 241).
- Nuevos documentos sobre la Campaña Libertadora de 1819. (Volumen IV N° 12 Página 421).
- Documentos inéditos sobre la Campaña de Boyacá. (Volumen V N° 14 Página 311).

Doctor Joaquín Molano Campuzano.

Artículos Publicados:

- Recursos naturales del Chocó. (Volumen I N° 2 Página 347).

Señor Víctor Sánchez Montenegro.

Artículos Publicados:

- Una Carta Inédita de Sucre. (Volumen II N° 4 Página 113).

- Dos Cartas Inéditas de Pedro Alcántara Herrán. (Volumen II N° 6 Página 635).
- Dos Cartas Inéditas de Posada Gutiérrez. (Volumen III N° 7 Página 59).
- La cuestión Cerruti. (Volumen III N° 8 Página 303).
- La Batalla de Ibarra y Agualongo. (Volumen IV N° 10 Página 63).
- Un decreto desconocido de Bolívar. (Volumen IV N° 11 Página 263).
- Bolívar e Itúrbide. (Volumen IV N° 12 Página 471).
- México y la Nueva Granada. (Volumen IV N° 13 Página 141).
- Primera misión diplomática de Colombia en Méjico. (Volumen V N° 15 Página 515).

La Revista de las Fuerzas Armadas

Invita

A los intelectuales colombianos y extranjeros, a la Oficialidad de las distintas Fuerzas y a la juventud estudiosa del País a colaborar en esta Publicación que será órgano de discusión y divulgación de temas que tengan relación con los problemas de la Defensa Nacional.

En el deseo de recibir la más amplia colaboración escrita, la Revista ofrece las siguientes secciones:

**GOBIERNO
ESTUDIOS MILITARES
ESTRATEGIA E HISTORIA**

**ASPECTOS JURIDICOS
ASUNTOS ECONOMICOS
ESTUDIOS SOCIALES**

**TEMAS EDUCATIVOS
DIVULGACION CIENTIFICA
VARIOS Y EXTRANJERA**

LA ARMADA NACIONAL

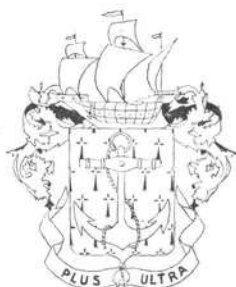

Invita a la

JUVENTUD COLOMBIANA

*a tomar parte activa en la defensa y
progreso marítimo de nuestra Patria.*

**!El futuro de Colombia está en sus mares,
participad en su realidad!**

La Dirección de la Revista de las Fuerzas Armadas

INFORMA:

1o. — Que en el número 15, Volumen V, correspondiente al mes de agosto del año en curso, apareció en la Revista de las Fuerzas Armadas el artículo:

“ANTROPOLOGIA UNA CIENCIA VASTISIMA Y RELACIONADA”,
firmado por persona diferente de la señorita Teresa Arango Bueno, autora del libro PRECOLOMBIA, de donde fue tomado.

La Dirección presenta excusas a la distinguida autora colombiana y deja constancia de que en ningún momento ha querido lesionar sus derechos intelectuales.

S U M A R I O:

Páginas

NOTAS EDITORIALES

Por la Patria y por la Raza	
Coronel Guillermo Plazas Olarte	3

GOBIERNO

Informes sobre zonas áridas: La Guajira	
Doctor Joaquín Molano Campuzano	11

ESTUDIOS MILITARES

Seguridad Gran Colombiana	
Coronel Alfonso Littuma Arizaga	27
Conferencia de los Ejércitos Americanos sobre Logística (I Parte)	
Teniente Coronel Humberto Espinosa Peña	43
Las Operaciones Unidas y su importancia en el Panorama Naval	
Oficiales A. R. C. "20 de Julio"	59
Servicio Religioso Castrense	
Fray Gustavo Ramírez B.	61

ESTRATEGIA E HISTORIA

Estrategia Reversible	
Coronel Ernesto Beltrán Rocha	69
Clausewitz, Lenin y las Actitudes Militares Comunistas de hoy (Traducción)	
Mayor Guillermo Carrizosa Maldonado	75
Bolívar y Sucre	
Doctor Alberto Miramón	81
Biografía del Coronel José Ignacio Rodríguez (El mosca)	
Doctor Oswaldo Díaz Díaz	83
Toma de Popayán por el Coronel Don Sebastián de la Calzada	
Mayor I. M. Aurelio Castrillón M.	91
Bolívar y el final del Imperio Mejicano	
Víctor Sánchez Montenegro	105

DIVULGACION CIENTIFICA

Información Atómica (Continuación).	
Coronel Juan Angel Rojas Ruano	117
V Conferencia Internacional de Nutrición de las Fuerzas Armadas	
Teniente Coronel Médico Tirso Mayor Rojas	125

ESTUDIOS SOCIALES

Sociología Colombiana	
Doctor Eduardo Santa	135
El Derecho como producto de la Asociación Humana y su permanente evolución.	
Coronel José A. Ramírez Merchán	141
Ideología Comunista y el rearme moral de la Democracia	
Capitán Jesús Enrique Narváez G.	145

VARIOS Y EXTRANJERA

Aprovechamiento integral del Lago de Tota	
Ingeniero Julio Plazas Olarte	157
Democracia y Fuerzas Armadas	
Doctor José Manuel Saravia	163
Mecánica Práctica (IV Parte)	
Mayor Rodrigo Trujillo Oliveros	179
La Técnica al Día	
Teniente de Navío Hernando Camacho Landínez	187

BIBLIOGRAFIA

Sección Biblioteca E. M. C.	201
Nuestros Colaboradores	207

A Nuestros Colaboradores:

Informamos a nuestros colaboradores del futuro que la Revista de las Fuerzas Armadas en su deseo de prestar un servicio eficaz, solicita el cumplimiento de las indicaciones siguientes:

- a) — *Las colaboraciones deben escribirse en máquina a doble espacio y con copia.*
- b) — *Posibles dibujos en tinta china negra, para facilitar la confección de los clisés que sean del caso.*
- c) — *Con la colaboración, su autor debe enviar igualmente lo siguiente:*

Datos biográficos generales de carácter profesional, a fin de que la Dirección escriba el "curriculum vitae" para los lectores.

Retrato tamaño postal, para permitir el dibujo a pluma, con el que se espera ilustrar cada escrito que se publique.

Las colaboraciones se reciben en el "EDIFICIO DEL C.A.N."
Avenida Eldorado Carrera 50 — Oficina 430.

Dirección Revista F.F. A.A.

REPUBLICA DE COLOMBIA

REVISTA DE LAS FUERZAS ARMADAS

Resolución Ejecutiva 0296 de 1959

Tarifa Postal Reducida - Resolución 0273 de 1960 Mincomunicaciones

Registro de Propiedad Intelectual - Resolución 0350 de 1960 MINGobierno



INDICE

DEL VOLUMEN NUMERO V

Abril, Junio y Agosto de 1962

SUMARIO

QUINTO VOLUMEN REVISTA FF. AA.

GOBIERNO



	PAGINA
Mensaje del señor Presidente de la República a las Fuerzas Militares y de Policía.	
Doctor Alberto Lleras Camargo	11
Mensaje del señor Ministro de Guerra a las Fuerzas Militares y de Policía	
Mayor General Rafael Hernández Pardo	13
Informe sobre la Intendencia Nacional de la Guajira	
Señor Alvaro Guzmán Cortés	15
Discurso pronunciado por el señor Presidente de la República en la Escuela Militar con motivo del Juramento de Bandera de los nuevos Cadetes	
Doctor Alberto Lleras Camargo	259
Discurso pronunciado por el señor Mayor General Rafael Hernández Pardo Ministro de Guerra (para agradecer la condecoración "La Orden del Sol del Perú" en el grado de Gran Cruz, impuesta por el señor Vice-Almirante Guillermo Tirado a nombre del Gobierno del Perú)	
Mayor General Rafael Hernández Pardo	261
Discurso pronunciado por el Vice-Almirante Guillermo Tirado (al recibir la condecoración de la Orden del Mérito de Boyacá del señor Ministro de Guerra de Colombia)	
Vice-Almirante Guillermo Tirado	265
Palabras del doctor Alberto Lleras Camargo durante el homenaje de las FF. MM. y de Policía en el Club Militar	
Doctor Alberto Lleras Camargo	455
El Presidente ha hecho honor a los postulados de su programa	
Mayor General Rafael Hernández Pardo	459

Mensaje del señor Ministro de Guerra a las Fuerzas Militares y de Policía	
Mayor General Alberto Ruiz Novoa	463

NOTAS EDITORIALES

Guerra Revolucionaria	
Coronel Guillermo Plazas Olarte	3
Una victoria de Colombia	
Coronel Guillermo Plazas Olarte	251
Apartes del Discurso de Posesión del señor Presidente de la República doctor Guillermo León Valencia	
Doctor Guillermo León Valencia	451

ESTUDIOS MILITARES

¿Por qué no se obtiene rendimiento del trabajo de Estado Mayor?	
Brigadier General César A. Cabrera F.	39
El Sistema de Guía Inercial	
Teniente de Navío Enrique Román Bazurto	45
¿Debe evolucionar nuestra Organización Militar?	
Coronel Hernando Currea C.	59
La Guerra Atómica	
Capitán Alfonso Palomino Torres	65
Segundo Tapón del Sur	
Coronel Armando Urrego Bernal	85
¿Por qué no se obtiene rendimiento del trabajo de Estado Mayor?	
(Continuación) Brigadier General César A. Cabrera F. ...	269
Política y Estrategia, Palabras Nuevas	
Brigadier General Roberto Torres Quintero	277
Cuba Problema Militar	
Coronel Miguel A. Peña Bernal	281
El Poder Militar y el Poder Civil	
Coronel Francisco Gómez Laverde	289
El Sistema de Armas Polaris	
Capitán de Fragata Julio César Serje	293
La Guerra Contrarrevolucionaria	
Curso interamericano de Guerra Contrarrevolucionaria ..	467
Poder Naval y Propósitos Soviéticos de Expansión	
Teniente de Navío Rafael Martínez Reyes	481
Bajo la Red del Comunismo	
Teniente Hernán Arbeláez Arbeláez	493

ESTRATEGIA E HISTORIA

Bolívar como Militar	
Gonzalo Restrepo Jaramillo	103
Algo de Historia sobre la Guerra de Guerrillas	
Capitán de Navío Darío Forero G.	109
Los Catorce Jinetes	
Coronel (r) Leonidas Flórez Alvarez	127
Vigencia de Bolívar	
Mayor José Jaime Rodríguez R.	131
Méjico y la Nueva Granada	
Victor Sánchez Montenegro	141
La imposible tarea de los Jefes de Estado Mayor Conjunto	
General Thomas D. White. U. S. A. F. (traducción del Mayor General Alberto Ruiz Novoa, de "Newsweek", junio 11 de 1962	305
En memoria del Capitán Germán Olano	
Mayor General Alberto Pauwels R.	307
Documentos Inéditos sobre la Campaña de Boyacá	
(2ª serie) Oswaldo Díaz Díaz	311
El Sitio de Aguadulce	
Benjamín Latorre Chaves	327
Alejandro Petión Apóstol de la Libertad	
(Influencia de Haití en la Independencia de América)	
Luc. B. Innocent	331
Jovellanos y el Memorial de Agravios	
Alberto Miramón	337
Pedro Acevedo Tejada	
(El soldado niño de la Independencia) Monseñor Mario Germán Romero	343
La imposible tarea de la Junta de Jefes del Estado Mayor Conjunto	
Traducido de "Newsweek" junio 18 de 1962 por el Mayor General Alberto Ruiz Novoa	503
Documentos sobre la Revolución del 20 de Julio	
Ignacio Borda	505
La Defección de Baraya	
Doctor Gabriel Camargo Pérez	509
Primera Misión Diplomática de Colombia en México	
Victor Sánchez Montenegro	515
La retirada de Serviez a Casanare	
Mayor Camilo Riaño C.	523
Insignias Nacionales	
Mayor I. M. Aurelio Castrillón Muñoz	541

DIVULGACION CIENTIFICA

Encuesta Epidemiológica sobre Tuberculosis en la FAC

	PAGINA
Mayor Médico Joaquín Madero Pinzón	151
Reunión de Medicina Militar en Atenas	
Roberto Gutiérrez A.	165
Información Atómica	
(Continuación) Coronel Juan A. Rojas Ruano	349
La Hipnosis en los Servicios de Policía	
Capitán Fabio Arturo Londoño	371
Transporte de los pacientes por aire	
Teniente Coronel Charles A. Bowy (Traducido por el Mayor Médico Joaquín Madero)	549
Pie Plano	
Doctor Raúl Calderón Otero	557
Encuesta Nutricional en Colombia	
Teniente Coronel Médico Hernando Rubiano Groot	561
Antropología: Una Ciencia Vastísima y Relacionada.	
Capitán José María Peñaranda P.	567

ASPECTOS JURIDICOS

Apoderados y Defensores

Capitán Abogado Oscar Bonilla Echeverri	175
Revisión de las Resoluciones Administrativas y de las Sentencias	
Mayor José María Garavito Flórez	633

ESTUDIOS SOCIALES

Estructuras Político-Sociales

Coronel Luis González A.	181
Apuntes sobre Acción Comunal	
Teniente Coronel (r) Diego de J. Ferro F.	195
La Reforma del Bachillerato	
Doctor Roberto Burgos O.	199
El Comandante y la Comunidad	
Teniente Coronel José R. Calderón M.	203
Problema Educativo en Colombia	
Teniente Coronel Domingo Deantonio	379
El Derecho como producto de la Asociación Humana y su Permanente Evolución	
Coronel José A. Ramírez Merchán	389
La Educación Primaria en los Colegios Particulares	
Doctor Pompilio Moreno Patiño	587
La Explotación de los Territorios del Sur	
Doctor Federico Billón	591
Belice (Honduras Británica)	

	PAGINA
Coronel Luis González Aristizábal	607
Acción Cívica y Social de las Fuerzas Militares	
Teniente Coronel Enrique Leguizamó Barrera	621

VARIOS Y EXTRANJERA

La Fuerza Aérea Colombiana	
Coronel (r) José I. Forero F.	209
El Soldado Rojo Mentalidad y Tácticas	
Capitán Darío Sosa Camargo	213
La Técnica al Día	
Capitán de Fragata Alvaro Vargas Castro	221
Mecánica Práctica	
Mayor Rodrigo Trujillo Oliveros	227
Discurso sobre la Alianza para el Progreso	
Mr. C. A. Boonstra	395
Mecánica Práctica (Resumen de la materia tratada IV parte)	
Mayor Rodrigo Trujillo Oliveros	404
Génesis del Nuevo Hospital Militar	
Mayor Camilo Riaño C.	411
La Técnica al Día	
Capitán de Fragata Alvaro Vargas Castro	425
El Acueducto de "Tolemaida"	
Mayor de Ingenieros Benjamín Medina Angarita	639
El Soldado y los Recursos Naturales Patrios	
Doctor Enrique Pérez Arbeláez	653
Mecánica Práctica (V parte)	
Mayor Rodrigo Trujillo Oliveros	657
La Técnica al Día	
Teniente de Navío Hernando Camacho Landínez	663

ASPECTOS JURIDICOS

Revisión de las Resoluciones Administrativas y de las Sentencias	
Mayor José María Garavito Flórez	633

BIBLIOGRAFIA

Sección Bibliográfica	237
Sección Bibliográfica	433
Sección Bibliográfica	673



Felicidades

REVISTA DE LAS
FUERZAS ARMADAS

DICIEMBRE DE 1962

ENERO DE 1963